Appareil photo numérique / Mode d'emploi

FR

Cámara fotografía digital / Manual de instrucciones

ES



« Manuel d'aide » (Manuel en ligne)

Consultez le « Manuel d'aide » pour obtenir des instructions détaillées au sujet des nombreuses fonctions de l'appareil.

“Guía de Ayuda” (Manual de web)

Consulte la “Guía de Ayuda” para ver instrucciones exhaustivas sobre las muchas funciones de la cámara.

http://rd1.sony.net/help/dsc/1610/h_zz/

Cyber-shot

En savoir plus sur l'appareil photo (« Manuel d'aide »)



« Manuel d'aide » est un manuel en ligne. Vous pouvez lire le « Manuel d'aide » sur votre ordinateur ou sur votre smartphone.

Consultez-le pour obtenir des instructions détaillées au sujet des nombreuses fonctions de l'appareil.

URL :

http://rd1.sony.net/help/dsc/1610/h_zz/



Afficher le guide

Cet appareil est équipé d'un guide d'instructions intégré.

Guide intégr. à l'app.

Vous pouvez utiliser [Touche perso(p.d.v.)] pour attribuer le Guide intégré à l'appareil au bouton souhaité.

Le Guide intégré à l'appareil affiche les explications pour la fonction de menu ou le réglage actuellement sélectionné.

- ① Bouton MENU →  (Réglages personnalis.) → [Touche perso(p.d.v.)] → Sélectionnez le bouton auquel vous souhaitez affecter la fonction. → [Guide intégr. à l'app.]
- ② Appuyez sur le bouton MENU et utilisez la molette de commande pour sélectionner un élément MENU dont vous souhaitez lire l'explication, puis appuyez sur le bouton auquel [Guide intégr. à l'app.] est attribué.

AVERTISSEMENT

Afin de réduire les risques d'incendie ou de décharge électrique, n'exposez pas cet appareil à la pluie ou à l'humidité.

IMPORTANTES INSTRUCTIONS DE SÉCURITÉ - CONSERVEZ CES INSTRUCTIONS DANGER AFIN DE RÉDUIRE LE RISQUE D'INCENDIE OU DE DÉCHARGE ÉLECTRIQUE, SUIVEZ EXACTEMENT CES INSTRUCTIONS

Si la forme de la fiche ne correspond pas à la prise secteur, utilisez un adaptateur de fiche accessoire de configuration correcte pour la prise secteur.

ATTENTION

| Batterie

Toute erreur de manipulation de la batterie peut provoquer son explosion, entraîner un incendie, voire même des brûlures de substances chimiques. Respectez les précautions suivantes :

- Ne démontez pas la batterie.
- N'écrasez et n'exposez pas la batterie à des chocs ou à une force extérieure. Vous ne devez pas la frapper avec un marteau, la laisser tomber ou marcher dessus.
- Ne court-circuitez pas les bornes de la batterie et maintenez-les à l'écart de tout contact avec des objets métalliques.
- N'exposez pas la batterie à des températures supérieures à 60 °C (140 °F), notamment les rayons directs du soleil ou l'habitacle d'un véhicule garé au soleil.
- N'incinerez pas la batterie et ne la jetez pas au feu.
- Ne manipulez jamais des batteries lithium ion qui sont endommagées ou présentent une fuite.
- Veillez à recharger la batterie à l'aide d'un chargeur Sony authentique ou d'un appareil capable de la recharger.
- Tenez la batterie hors de la portée des petits enfants.
- Gardez la batterie au sec.
- Remplacez-la uniquement par une batterie de même type ou d'un type équivalent recommandé par Sony.
- Mettez les batteries au rebut sans attendre, de la manière décrite dans les instructions.

Lorsque vous utilisez l'adaptateur secteur/ le chargeur de batterie fourni ou recommandé, branchez-le sur une prise murale se trouvant à proximité. En cas de dysfonctionnement pendant l'utilisation de ce produit, débranchez-le immédiatement de la prise murale pour couper l'alimentation.

Si vous utilisez un produit équipé d'un témoin de charge, notez que l'alimentation du produit n'est pas coupée même lorsque le témoin est éteint.

FR

Avis

Si l'électricité statique ou les champs électrostatiques entraînent une interruption lors du transfert des données (écheq), redémarrez l'application ou débranchez, puis rebranchez le câble de connexion (USB, etc.).

Cet appareil a été testé et jugé conforme aux limites établies par la réglementation EMC visant l'utilisation de câbles de connexion de moins de 3 mètres (9,8 pi.).

Le champ électromagnétique à des fréquences particulières peut avoir une incidence sur l'image et le son de cet appareil.

Pour les clients aux États-Unis et au Canada

RECYCLAGE DES ACCUMULATEURS AUX IONS DE LITHIUM

Les accumulateurs aux ions de lithium sont recyclables.

Vous pouvez contribuer à préserver l'environnement en rapportant les piles usagées dans un point de collecte et de recyclage le plus proche.

Pour plus d'informations sur le recyclage des accumulateurs, téléphonez au numéro gratuit 1-800-822-8837 (États-Unis et Canada uniquement), ou visitez <http://www.call2recycle.org/>

Avvertissement : Ne pas utiliser des accumulateurs aux ions de lithium qui sont endommagés ou qui fuient.



Pour les accessoires fournis

Cet appareil est conforme à la section 15 des règlements FCC. Son fonctionnement est soumis aux deux conditions suivantes : (1) cet appareil ne doit pas provoquer d'interférences nuisibles, (2) cet appareil doit accepter toute interférence, y compris celles susceptibles de provoquer son fonctionnement indésirable.

CAN ICES-3 B/NMB-3 B

Cet appareil est conforme aux exigences de la FCC (Commission américaine des communications) et d'IC (Industrie Canada) relatives aux limites d'exposition aux radiations énoncées pour un environnement non contrôlé. Il est également conforme aux directives de la FCC en matière d'exposition aux fréquences radioélectriques (RF) énoncées, ainsi qu'aux normes d'IC relatives à l'exposition aux fréquences radioélectriques énoncées au CNR-102 (Cahier des charges sur les normes radioélectriques).

Cet appareil présente des niveaux très peu élevés d'énergie RF, réputés conformes sans test du débit d'absorption spécifique (SAR).

Pour les utilisateurs au Canada

Le présent appareil est conforme aux CNR d'Industrie Canada applicables aux appareils radio exempts de licence. L'exploitation est autorisée aux deux conditions suivantes :

- 1) l'appareil ne doit pas produire de brouillage;
- 2) l'utilisateur de l'appareil doit accepter tout brouillage radioélectrique subi, même si le brouillage est susceptible d'en compromettre le fonctionnement.

POUR LES CLIENTS RÉSIDENT EN EUROPE

Avis aux consommateurs des pays appliquant les Directives UE

Fabricant : Sony Corporation, 1-7-1
Konan Minato-ku Tokyo, 108-0075 Japon
Pour toute question relative à la
conformité des produits dans l'UE : Sony
Belgium, bijkantor van Sony Europe
Limited, Da Vincilaan 7-D1, 1935
Zaventem, Belgique



Par la présente, Sony Corporation déclare
que cet appareil est conforme aux exigences
essentielles et aux autres dispositions
pertinentes de la directive 1999/5/CE. Pour
toute information complémentaire, veuillez
consulter l'URL suivante :
<http://www.compliance.sony.de/>

Élimination des piles et accumulateurs et des Équipements Électriques et Électroniques usagés (Applicable dans les pays de l'Union Européenne et aux autres pays européens disposant de systèmes de collecte sélective)



Ce symbole apposé sur
le produit, la pile ou
l'accumulateur ou sur
l'emballage, indique
que le produit et les
piles et accumulateurs
fournis avec ce produit

ne doivent pas être traités comme de
simples déchets ménagers.

Sur certains types de piles, ce symbole
apparaît parfois combiné avec un symbole
chimique. Les symboles pour le mercure
(Hg) ou le plomb (Pb) sont rajoutés
lorsque ces piles contiennent plus de
0,0005% de mercure ou 0,004% de plomb.
En vous assurant que les produits, piles et
accumulateurs sont mis au rebut de façon
appropriée, vous participez activement à la
prévention des conséquences négatives
que leur mauvais traitement pourrait
provoquer sur l'environnement et sur la
santé humaine. Le recyclage des
matériaux contribue par ailleurs à la
préservation des ressources naturelles.
Pour les produits qui pour des raisons de
sécurité, de performance ou d'intégrité de
données nécessitent une connexion
permanente à une pile ou à un
accumulateur, il conviendra de vous
rapprocher d'un Service Technique
qualifié pour effectuer son remplacement.
En rapportant votre appareil électrique, les
piles et accumulateurs en fin de vie à un
point de collecte approprié vous vous
assurez que le produit, la pile ou
l'accumulateur incorporé sera traité
correctement.

Pour tous les autres cas de figure et afin
d'enlever les piles ou accumulateurs en
toute sécurité de votre appareil, reportez-
vous au manuel d'utilisation.

Rapportez les piles et accumulateurs, et les
équipements électriques et électroniques
usagés au point de collecte approprié pour
le recyclage.

Pour toute information complémentaire au
sujet du recyclage de ce produit ou des
piles et accumulateurs, vous pouvez
contacter votre municipalité, votre
déchetterie locale ou le point de vente où
vous avez acheté ce produit.

Vérification des éléments fournis

Le nombre entre parenthèses indique le nombre d'unités.

- Appareil photo (1)
- Batterie rechargeable NP-FW50 (1)
- Câble micro-USB (1)
- Adaptateur secteur (1)
- Cordon d'alimentation (fourni dans certains pays/régions) (1)
- Bandoulière (1)
- Capuchon d'objectif (1)
- Pare-soleil (1)
- Capuchon de la griffe (1) (fixé à l'appareil photo)
- Oculaire de visée (1) (fixé à l'appareil photo)
- Mode d'emploi (le présent manuel) (1)
- Wi-Fi Connection/One-touch (NFC) Guide (1)
Ce guide décrit les fonctions nécessitant une connexion Wi-Fi.

Pour en savoir plus sur les fonctions Wi-Fi/par simple contact (NFC), consultez le « Wi-Fi Connection/One-touch (NFC) Guide » (fourni) ou le « Manuel d'aide » (page 2).



A propos du réglage de la langue

Modifiez si nécessaire la langue à l'écran avant d'utiliser l'appareil (page 18).

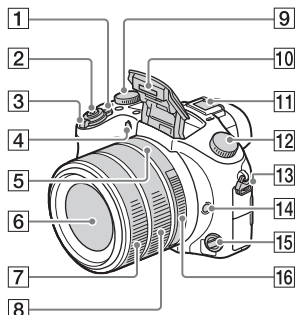

Identification des pièces



- 1** Interrupteur ON/OFF (alimentation)
- 2** Déclencheur
- 3** Pour la prise de vue : Levier W/T (zoom)
Pour la visualisation : Levier  (index)/Levier zoom de lecture
- 4** Témoin de retardateur/Illuminateur AF
- 5** Repère d'ouverture
- 6** Objectif
- 7** Bague d'objectif avant
- 8** Bague d'objectif arrière
- 9** Molette de correction d'exposition
- 10** Flash
- 11** Griffes multi-interface*

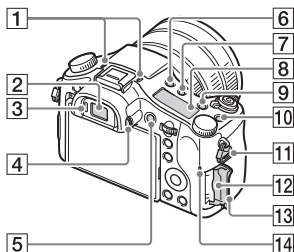

- 12** Sélecteur de mode
AUTO (Mode auto)/
P (Programme Auto)/
A (Priorité ouvert.)/
S (Priorité vitesse)/
M (Exposition manuelle)/
MR (Rappel de mémoire)/
 (Film)/**HFR** (Vit. défilem. élevée)/ (Panor. par balayage)/**SCN** (Sélection scène)
- 13** Crochet pour bandoulière
- 14** Bouton de verrouillage de la mise au point
- 15** Sélecteur de mode de mise au point
- 16** Bague d'ouverture





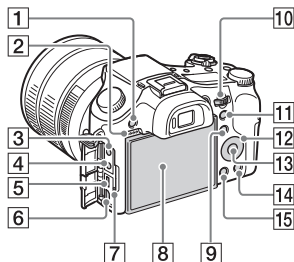

- 1** Microphone
- 2** Viseur
- 3** Capteur de visée
- 4** Molette de réglage dioptrique
- 5** Bouton MOVIE (Film)
- 6** Bouton  (éjection du flash)
- 7** Bouton  (Éclairage du panneau d'affichage)
- 8** Panneau d'affichage

- 9 Bouton **C2** (Bout. personnalisé 2)
- 10 Bouton **C1** (Bout. personnalisé 1)
- 11 Crochet pour bandoulière
- 12 Fente de carte mémoire
- 13 Couvercle de la carte mémoire
- 14 Témoin d'accès



- 1 Bouton MENU
- 2 Haut-parleur
- 3 Prise  (microphone)
 - Si un microphone externe est raccordé, l'appareil passe du microphone interne au microphone externe. Si le microphone externe est de type entrée alimentée, l'alimentation du microphone est fournie par l'appareil.
- 4 Prise  (casque)
- 5 Multi/micro connecteur USB*
- Accepte les appareils compatibles micro-USB.
- 6 Prise micro HDMI
- 7 Témoin de charge
- 8 Écran

- 9 Pour la prise de vue : Bouton Fn (Fonction)
Pour la visualisation : Bouton  (Env. vers smartphone.)
- 10 Sélecteur de commande
- 11 Pour la prise de vue : Bouton AEL (Verrouillage AE)
Pour la visualisation : Bouton  (zoom de lecture)
- 12 Molette de commande
- 13 Bouton central
- 14 Pour la prise de vue : Bouton **C3** (Bout. personnalisé 3)
Pour la visualisation : Bouton  (Supprimer)
- 15 Bouton  (Lecture)

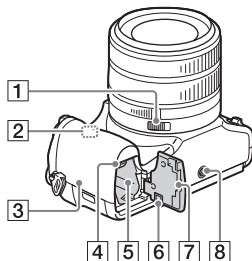

- 1 Interrupteur de clic de l'ouverture
 - Positionnez l'interrupteur de clic de l'ouverture sur OFF lorsque vous filmez des films. Si vous modifiez la valeur d'ouverture pendant que vous filmez un film avec l'interrupteur de clic de l'ouverture positionné sur ON, le bruit de la bague de l'ouverture sera enregistré.
- 2 Antenne Wi-Fi (intégrée)

3 N (Marque N)

- Pour connecter l'appareil à un smartphone équipé de la fonction NFC, mettez en contact les marques des deux dispositifs.
- NFC (Near Field Communication) est une norme internationale de technologie de communication sans fil à courte portée.

4 Levier de verrouillage de la batterie

5 Fente d'insertion de la batterie

6 Couvercle de plaque de connexion

Utilisez-le lorsque vous utilisez un adaptateur secteur AC-PW20 (vendu séparément). Insérez la plaque de connexion dans le compartiment de la batterie, puis faites passer le cordon dans le couvercle de plaque de connexion comme illustré ci-dessous.

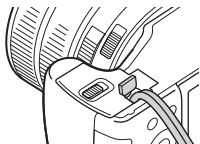

- Assurez-vous que le cordon n'est pas pincé lorsque vous fermez le couvercle.

7 Couvercle de batterie

8 Écrou de pied

- Utilisez un trépied ayant une longueur de vis de moins de 5,5 mm (7/32 po). Sinon vous ne pouvez pas fixer fermement l'appareil et celui-ci pourrait être endommagé.

* Pour en savoir plus sur les accessoires compatibles avec la griffe multi-interface et le multi/micro connecteur USB, visitez le site Internet Sony. Vous pouvez aussi consulter votre revendeur Sony ou un centre de service après-vente Sony agréé.

Vous pouvez également utiliser les accessoires compatibles avec la griffe

FR

ni Multi
Interface Shoe

Accessory Shoe

Insertion de la batterie

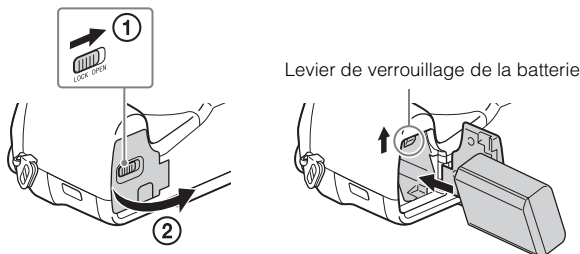

1 Ouvrez le couvercle.

2 Insérez la batterie.

- Tout en appuyant sur le levier de verrouillage de la batterie, insérez la batterie comme illustré. Assurez-vous que le levier de verrouillage de la batterie est bien enclenché après insertion.
- Si vous fermez le couvercle alors que la batterie n'est pas insérée correctement, vous risquez d'endommager l'appareil.

Charge de la batterie

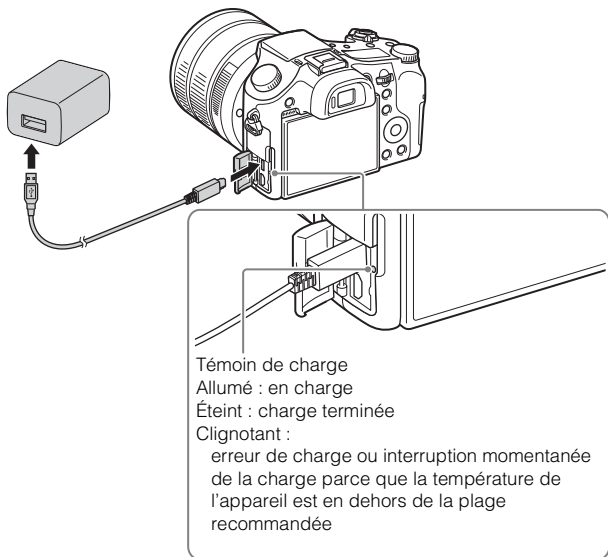

FR

1 Raccordez l'appareil à l'adaptateur secteur (fourni), en utilisant le câble micro-USB (fourni).

2 Branchez l'adaptateur secteur sur la prise murale.

Le témoin de charge s'allume en orange, et la charge commence.

- Mettez l'appareil photo hors tension pendant la charge de la batterie.
- Vous pouvez charger la batterie même si elle n'est encore partiellement chargée.
- Lorsque le témoin de charge clignote et que la charge n'est pas terminée, retirez la batterie et insérez-la de nouveau.
- Pour certains pays ou régions : connectez le cordon d'alimentation à l'adaptateur secteur et branchez l'adaptateur secteur sur la prise murale.

FR

Remarques

- Si le témoin de charge situé sur l'appareil clignote lorsque l'adaptateur secteur est branché sur la prise murale, cela signifie que la charge est momentanément interrompue parce que la température est en dehors de la plage recommandée. Lorsque la température revient dans la plage adaptée, la charge reprend. Nous vous recommandons de recharger la batterie à une température ambiante comprise entre 10 °C et 30 °C (50 °F et 86 °F).
- L'encrassement des bornes de la batterie risque d'empêcher son chargement efficace. Dans ce cas, retirez la poussière en frottant doucement à l'aide d'un chiffon doux ou d'un bâtonnet d'ouate pour nettoyer les bornes de la batterie.
- Branchez l'adaptateur secteur (fourni) sur la prise murale la plus proche. En cas de dysfonctionnement pendant l'utilisation de l'adaptateur secteur, débranchez-le immédiatement de la source d'alimentation.
- Une fois la batterie chargée, débranchez l'adaptateur secteur de la prise murale.
- Utilisez exclusivement des batteries, un câble micro-USB (fourni) et un adaptateur secteur (fourni) de la marque Sony.
- Lorsque l'appareil est raccordé à une prise murale à l'aide de l'adaptateur secteur AC-PW20 (vendu séparément), l'alimentation est assurée pendant la prise de vue/lecture.

■ Temps de charge (charge complète)

La durée de charge est d'environ 150 minutes en utilisant l'adaptateur secteur (fourni). Si le témoin de charge s'allume puis s'éteint immédiatement, la batterie est complètement chargée.

Remarques

- Le temps de charge indiqué ci-dessus correspond à la charge d'une batterie complètement déchargée, à une température ambiante de 25 °C (77 °F). Le temps de charge peut être plus long selon les conditions d'utilisation et les circonstances.

■ Charge en se raccordant à un ordinateur

La batterie peut être rechargée en raccordant l'appareil photo à un ordinateur au moyen du câble micro-USB. Connectez l'appareil hors tension à l'ordinateur.

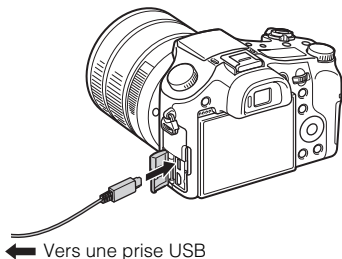

FR

Remarques

- Si l'appareil photo est raccordé à un ordinateur portable qui n'est pas branché sur une source d'alimentation, le niveau de la batterie de l'ordinateur portable diminue. Ne chargez pas la batterie pendant une période prolongée.
- N'allumez pas, n'éteignez pas ou ne redémarrez pas l'ordinateur, et ne le réactivez pas à partir du mode veille lorsqu'une connexion USB a été établie entre l'ordinateur et l'appareil photo. Cela pourrait entraîner un dysfonctionnement de l'appareil. Avant d'allumer, d'éteindre ou de redémarrer l'ordinateur, ou de le réactiver à partir du mode veille, déconnectez l'appareil photo de l'ordinateur.
- Nous ne garantissons pas la charge effectuée en utilisant un ordinateur construit sur mesure ou un ordinateur modifié.

■ Durée de service de la batterie et nombre d'images pouvant être enregistrées et lues

		Durée de service de la batterie	Nombre d'images
Prise de vue (images fixes)	Écran	—	Environ 420 images
	Viseur	—	Environ 370 images
Enregistrement de film typique	Écran	Environ 65 min	—
	Viseur	Environ 70 min	—
Enregistrement de film en continu	Écran	Environ 120 min	—
	Viseur	Environ 130 min	—
Visualisation (images fixes)		Environ 315 min	Environ 6300 images



Remarques

- Le nombre d'images ci-dessus est valable pour une batterie complètement chargée. Le nombre d'images peut diminuer en fonction des conditions d'utilisation.
- Le nombre d'images pouvant être enregistrées correspond aux conditions de prise de vue suivantes :
 - Utilisation d'un Memory Stick PRO Duo™ (Mark2) Sony (vendu séparément)
 - Utilisation de la batterie à une température ambiante de 25 °C (77 °F).
 - [Qualité d'affichage] est réglé sur [Standard].
- Le nombre de « Prise de vue (images fixes) » est basé sur la norme CIPA et est valable pour les conditions de prise de vue suivantes : (CIPA: Camera & Imaging Products Association)
 - DISP est réglé sur [Afficher ttes infos].
 - Prise de vue toutes les 30 secondes.
 - Passage du zoom alternativement de l'extrémité W à l'extrémité T.
 - Flash déclenché toutes les deux fois.
 - Mise sous et hors tension toutes les dix fois.
- Les chiffres des minutes pour l'enregistrement vidéo sont basés sur la norme CIPA et s'appliquent à une prise de vue dans les conditions suivantes :
 - [Réglage d'enreg.] : XAVC S HD 60p 50M/50p 50M
 - Enregistrement de film typique : la durée de service de la batterie est basée sur la répétition d'opérations telles que le démarrage/l'arrêt de la prise de vue, l'utilisation du zoom, la mise sous et hors tension de l'appareil, etc.
 - Enregistrement de film en continu : la durée de service de la batterie est basée sur une prise de vue en continu jusqu'à la durée limite (29 minutes), et la poursuite de la prise de vue par un nouvel appui sur le bouton MOVIE. Les autres fonctions, comme le zoom, ne sont pas utilisées.

■ Alimentation de l'appareil

Vous pouvez utiliser l'adaptateur secteur (fourni) pour assurer l'alimentation lors de la prise de vue ou de la lecture d'images, afin d'économiser la batterie.

Remarques

- L'appareil ne s'allume pas si la batterie est déchargée. Insérez une batterie suffisamment chargée dans l'appareil.
- Si vous utilisez l'appareil lorsque l'alimentation est assurée par une prise murale, vérifiez que l'icône ( ) est affichée à l'écran.
- Ne retirez pas la batterie lorsque l'alimentation est assurée par une prise murale. Si vous retirez la batterie, l'appareil s'éteint.
- Ne retirez pas la batterie lorsque le témoin d'accès (page 8) est allumé. Vous risquez d'endommager les données de la carte mémoire.
- Tant que l'appareil est allumé, la batterie ne se charge pas même si l'appareil est raccordé à l'adaptateur secteur.
- Dans certaines conditions, l'alimentation peut être assurée de façon complémentaire par la batterie même si vous utilisez l'adaptateur secteur.
- Lorsque l'alimentation est assurée via une connexion USB, la température interne de l'appareil augmente, et le temps d'enregistrement en continu risque de diminuer.

FR

Insertion de la carte mémoire (vendue séparément)

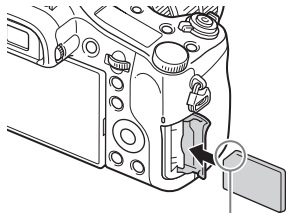
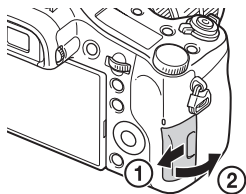

Assurez-vous que le coin entaillé est correctement orienté.

1 Ouvrez le couvercle.

2 Insérez la carte mémoire.

- En positionnant le coin biseauté comme illustré, insérez la carte mémoire jusqu'au clic d'enclenchement.

3 Fermez le couvercle.

■ Cartes mémoires pouvant être utilisées

Carte mémoire	Pour la prise d'images fixes	Pour l'enregistrement de films		
		MP4	AVCHD	XAVC S
Memory Stick PRO Duo	✓	✓ (Mark2 uniquement)	✓ (Mark2 uniquement)	—
Memory Stick PRO-HG Duo™	✓	✓	✓	✓*1
Memory Stick Micro™ (M2)	✓	✓ (Mark2 uniquement)	✓ (Mark2 uniquement)	—
Carte mémoire SD	✓	✓*2	✓*2	—
Carte mémoire SDHC	✓	✓*2	✓*2	✓*3
Carte mémoire SDXC	✓	✓*2	✓*2	✓*3
Carte mémoire microSD	✓	✓*2	✓*2	—
Carte mémoire microSDHC	✓	✓*2	✓*2	✓*3
Carte mémoire microSDXC	✓	✓*2	✓*2	✓*3

*1 Il est impossible d'enregistrer des films à plus de 100 Mb/s.

*2 Classe de vitesse SD 4 : **CLASS 4** ou supérieure, ou classe de vitesse UHS 1 : **U1** ou supérieure

*3 Cartes mémoire répondant à toutes les conditions suivantes :

– Capacité de 4 Go minimum

– Classe de vitesse SD 10 : **CLASS 10**, ou classe de vitesse UHS 1 : **U1** ou supérieure

Pour enregistrer à 100 Mb/s ou plus, classe de vitesse UHS 3 : **U3** est nécessaire.

- Pour plus d'informations sur le nombre d'images fixes enregistrables et la durée enregistrable de films, reportez-vous aux pages 35 à 36. Consultez les tableaux pour sélectionner une carte mémoire de la capacité souhaitée.

Remarques

- Lorsque vous utilisez une carte mémoire SDHC pour enregistrer des films XAVC S pendant une période prolongée, les films enregistrés sont divisés en fichiers de 4 Go. Ces fichiers peuvent être regroupés en un seul fichier à l'aide de PlayMemories Home™.
- Nous ne pouvons pas garantir le bon fonctionnement de toutes les cartes mémoire. Si vous utilisez des cartes mémoire d'autres fabricants que Sony, consultez les fabricants de ces produits.

- Lors de l'utilisation d'un Memory Stick Micro ou d'une carte mémoire microSD avec cet appareil, assurez-vous de l'utiliser avec l'adaptateur approprié.

■ Retrait de la carte mémoire/de la batterie

Carte mémoire : Enfoncez la carte mémoire en une seule fois pour l'éjecter.

Batterie : Faites glisser le levier de verrouillage de la batterie. Veillez à ne pas faire tomber la batterie.

Remarques

- N'enlevez jamais la carte mémoire/la batterie lorsque le témoin d'accès (page 8) est allumé. Vous risqueriez d'endommager les données présentes sur la carte mémoire.

Réglage de la langue et de l'horloge

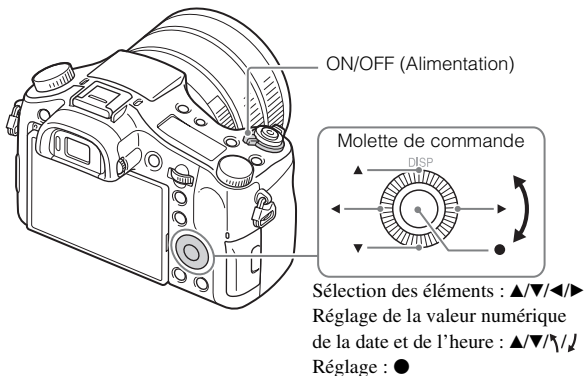

1 Réglez l'interrupteur ON/OFF (alimentation) sur ON.

L'écran de réglage de la langue s'affiche lorsque vous mettez l'appareil sous tension pour la première fois.

- La mise sous tension peut prendre un certain temps avant que l'utilisation soit possible.

2 Sélectionnez la langue désirée puis appuyez sur ● sur la molette de commande.

L'écran de réglage Date & Heure s'affiche.

3 Vérifiez que [Entrer] est sélectionné à l'écran, puis appuyez sur ●.

4 Sélectionnez l'emplacement géographique souhaité en suivant les instructions à l'écran, puis appuyez sur ●.

FR

5 Réglez [Heure d'été], [Date/heure] et [Format de date], puis appuyez sur ●.

- Lorsque vous réglez [Date/heure], souvenez-vous que minuit est 12:00 AM, et midi 12:00 PM.

6 Vérifiez que [Entrer] est sélectionné, puis appuyez sur ●.

Prise de vue d'images fixes/de films

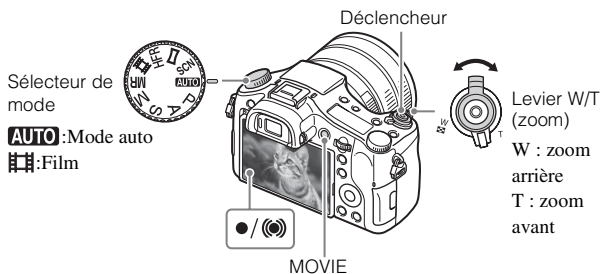

Prise d'images fixes

1 Enfoncez le déclencheur à mi-course pour effectuer la mise au point.

Lorsque l'image est mise au point, un bip se fait entendre et le témoin ● ou (●) s'allume.

- Lorsque l'appareil ne peut pas effectuer la mise au point automatique, le témoin ● clignote.

2 Enfoncez complètement le déclencheur pour effectuer la prise de vue.

Enregistrement de films

1 Appuyez sur le bouton MOVIE (Film) pour commencer l'enregistrement.

- Utilisez le levier W/T (zoom) pour changer le facteur de zoom.

2 Appuyez une nouvelle fois sur le bouton MOVIE pour arrêter l'enregistrement.

Remarques

- N'ouvrez pas le flash manuellement. Cela pourrait provoquer un dysfonctionnement.
- L'ouverture maximale du diaphragme dépend de la longueur focale. Il est impossible d'ouvrir le diaphragme au delà du maximum, même si vous sélectionnez un nombre d'ouverture plus faible sur la bague d'ouverture. Vérifiez quelle est la valeur d'ouverture correcte sur l'écran.
- Lorsque vous utilisez la fonction zoom lors de l'enregistrement d'un film, le son lié au fonctionnement de l'appareil est enregistré. Le son de l'appareil tend à être enregistré particulièrement lorsque [Vitesse du zoom] est réglé sur [Rapide] et quand [Funct. Zoom s. bague] est réglé sur [Vite]. Il est possible que le son du bouton MOVIE lorsque l'enregistrement du film est terminé, ou le son lié au fonctionnement de [Aide du zoom] soient enregistrés.
- Un enregistrement en continu est possible pendant environ 29 minutes au maximum par séance avec les réglages par défaut de l'appareil et lorsque la température est d'environ 25 °C (77 °F). Lorsque l'enregistrement d'un film est terminé, vous pouvez recommencer à enregistrer en appuyant de nouveau sur le bouton MOVIE. Selon la température ambiante, il se peut que l'enregistrement s'arrête pour protéger l'appareil.

Visualisation d'images

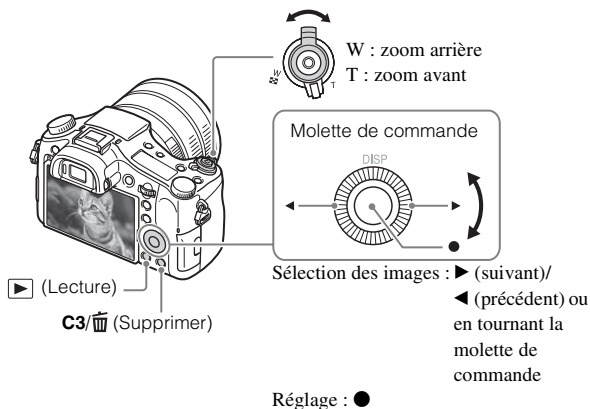

FR

1 Appuyez sur le bouton ► (Lecture).

■ Sélection de l'image suivante/précédente

Sélectionnez une image en appuyant sur ► (suivant)/◄ (précédent) sur la molette de commande ou en la faisant tourner. Appuyez sur ● au centre de la molette de commande pour visualiser les films.

■ Suppression d'une image

- 1 Appuyez sur le bouton C3/ (Supprimer).
- 2 Sélectionnez [Supprimer] à l'aide de ▲ sur la molette de commande, puis appuyez sur ●.

■ Retour à la prise de vue d'images

Enfoncez le déclencheur à mi-course.

Présentation d'autres fonctions

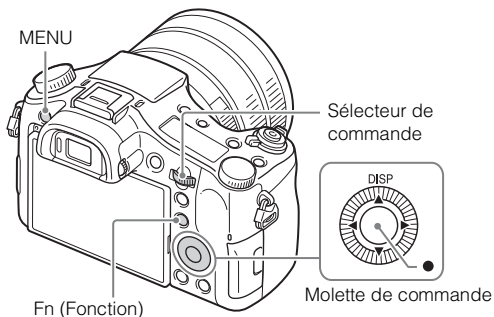

Molette de commande

DISP (Contenus d'affichage) : Permet de modifier l'affichage à l'écran.

● (Standard mise au pt) : Si vous appuyez sur cette touche avec [Zone mise au point] réglé sur [Spot flexible] ou [Spot flexible élargi], vous pouvez modifier la position de la zone de mise au point en appuyant sur ▲/▼/◀/▶ sur la molette de commande. Vous pouvez aussi modifier la position de la zone de mise au point pendant la prise d'images fixes. Lorsque vous appuyez sur la touche, les fonctions disponibles varient selon les options sélectionnées dans [Zone mise au point] ou [Verrouill. AF central].

Bouton Fn (Fonction)

Vous permet d'enregistrer 12 fonctions, qui sont ensuite mémorisées pour vos prises de vue.







- ① Appuyez sur le bouton Fn (Fonction).
- ② Sélectionnez la fonction souhaitée en appuyant sur ▲/▼/◀/▶ sur la molette de commande.
- ③ Sélectionnez la valeur de réglage en tournant la molette de commande.
 - Certaines valeurs de réglage peuvent être ajustées avec précision en tournant le sélecteur de commande.



Sélecteur de commande







FR Pour modifier instantanément le réglage pertinent pour chaque mode de prise de vue, il vous suffit de tourner le sélecteur de commande.

■ Éléments du menu

📷 (Réglages de prise de vue)





 Taille d'image	Permet de définir la taille des images fixes.
 Ratio d'aspect	Permet de définir le ratio d'aspect des images fixes.
 Qualité	Permet de définir la qualité des images fixes.
Taille img(Dual Rec)	Permet de spécifier la taille des images fixes prises pendant l'enregistrement d'un film.
Qualité (Dual Rec)	Permet de spécifier la qualité d'image pour les images fixes prises pendant l'enregistrement d'un film.
 Format fichier	Sélectionne le format de fichier film.
 Réglage d'enreg.	Permet de définir la taille d'image du film enregistré.
ENREG vidéo double	Permet d'enregistrer simultanément un film au format XAVC S et un film au format MP4, ou un film au format AVCHD et un film au format MP4.
 Réglages HFR	Permet de définir les réglages de prise de vue à vitesse de défilement élevée.
Panorama : taille	Permet de définir la taille des images panoramiques.
Panorama : orient.	Permet de définir le sens de la prise de vue pour les images panoramiques.
Entraînement	Permet de définir le mode d'entraînement (par exemple, la prise de vue en rafale).
Réglages bracketing	Permet de définir la prise de vue avec retardateur en mode bracketing, l'ordre de prise de vue pour le bracketing d'exposition et le bracketing de la balance des blancs.
Mode Flash	Permet de régler le flash.
Correct.flash	Permet de régler l'intensité du flash.
Réd. yeux rouges	Permet d'atténuer le phénomène des yeux rouges lorsque vous utilisez le flash.
Zone mise au point	Sélectionne la zone de mise au point.
 Illuminateur AF	Permet de régler l'illuminateur AF. Celui-ci fournit un éclairage facilitant la mise au point pour les scènes sombres.





Correct. exposition	Corrige la luminosité de la totalité de l'image.
ISO	Permet de spécifier la sensibilité ISO.
ISO AUTO vit.ob min	Permet de définir la vitesse d'obturation minimale à partir de laquelle la sensibilité ISO change en mode [ISO AUTO].
Mode de mesure	Sélectionne la méthode de mesure de la luminosité.
Bal. des blancs	Permet de régler la tonalité de couleur des images.
Opti Dyn/HDR aut	Corrige automatiquement la luminosité et le contraste.
Modes créatifs	Permet de sélectionner le type de traitement d'image souhaité. Vous pouvez aussi régler le contraste, la saturation et la netteté.
Effet de photo	Sélectionne le filtre d'effet désiré pour obtenir une expression plus impressionnante et plus artistique.
Profil d'image	Permet de modifier des réglages comme la couleur et la teinte.
Gamme d'aide zoom	Permet de sélectionner la quantité de zoom arrière avec la fonction [Aide du zoom].
Loupe mise pt	Agrandit l'image avant la prise de vue pour vous permettre de vérifier la mise au point.
 RB Pose longue	Permet de définir le traitement de la réduction de bruit pour les prises de vue dont la vitesse d'obturation est égale ou supérieure à 1/3 de seconde.
 RB ISO élevée	Permet de définir le traitement à appliquer à la réduction du bruit pour les prises de vue à sensibilité ISO élevée.
Verrouill. AF central	Permet de régler la fonction de suivi de mise au point sur un sujet en appuyant sur le bouton central sur l'écran de prise de vue.
Sourire/Dét. visage	Sélectionne la détection de visage et effectue automatiquement les différents réglages. Sélectionne le déclenchement automatique lorsqu'un sourire est détecté.

Dual Rec automatiq.	Active le déclenchement automatique de l'obturateur lorsque l'appareil détecte une composition intéressante incluant une personne pendant l'enregistrement d'un film.
 Effet peau douce	Sélectionne l'effet peau douce et le niveau de l'effet.
 Cadrage automat.	Permet d'analyser la scène lors de la capture de visages, de gros plans ou de sujets suivis par la fonction Verrouillage AF, et de rogner et sauvegarder automatiquement une autre copie de l'image avec une composition encore plus impressionnante.
Mode auto	Vous pouvez photographier en sélectionnant Auto intelligent ou Automatique supérieur.
Sélection scène	Permet de sélectionner les paramètres prédéfinis pour répondre aux différentes conditions de prise de vue.
Vit. défilem. élevée	Permet de sélectionner le mode d'exposition pendant la prise de vue à vitesse de défilement élevée en fonction du sujet ou de l'effet souhaité.
Film	Permet de sélectionner le mode d'exposition le mieux adapté à votre sujet ou à l'effet appliqué.
 SteadyShot	Permet de définir SteadyShot pour la prise de photos. Permet de réduire le flou dû au bougé de l'appareil pendant la prise de vue à main levée.
 SteadyShot	Permet de définir SteadyShot pour l'enregistrement vidéo.
 Espace colorim.	Permet de modifier le spectre des couleurs reproductibles.
 Obt. vit. lente aut.	Permet de régler la fonction qui ajuste automatiquement la vitesse d'obturation en fonction de la luminosité de l'environnement en mode Film.
Enregistrem. audio	Permet d'activer et de désactiver l'enregistrement audio en mode Film.
Niveau d'enr. audio	Permet de régler le niveau de l'enregistrement sonore pendant l'enregistrement vidéo.
Chrono Sortie Audio	Permet de synchroniser la sortie audio pendant l'enregistrement vidéo.

Réduction bruit vent	Réduit le bruit du vent pendant l'enregistrement de films.
Rappel de mémoire	Permet de sélectionner un réglage enregistré à l'avance lorsque le sélecteur de mode est réglé sur MR (Rappel de mémoire). Vous pouvez enregistrer le facteur de zoom optique, etc.
Mémoire	Permet d'enregistrer les modes ou les réglages souhaités de l'appareil.

(Réglages personnalis.)

Zebra	Affiche un motif zébré permettant d'ajuster la luminosité.
 Aide MF	Affiche une image agrandie lors de la mise au point manuelle.
Tmps gross. m. au p.	Règle la durée de l'affichage de l'image sous forme agrandie.
 Gross. init. m.a.pt	Règle le grossissement initial lors de l'affichage d'une image agrandie à l'aide de [Loupe mise pt].
Quadrillage	Permet l'affichage d'un quadrillage afin de faciliter l'alignement du sujet.
 Affich. marqueur	Active/désactive l'affichage du marqueur à l'écran lors de l'enregistrement de films.
 Régl. marqueurs	Permet de régler le marqueur affiché à l'écran lors de l'enregistrement de films.
Affich. niv. audio	Permet de sélectionner l'affichage ou non du niveau sonore à l'écran.
Affichage instantané	Permet de régler l'affichage instantané pour afficher l'image capturée après la prise de vue.
Bouton DISP	Permet de définir le type d'informations à afficher à l'écran ou dans le viseur en appuyant sur DISP sur la molette de commande.
Niv. d'intensification	Renforce le contour des plages de mise au point avec une couleur spécifique lors de la mise au point manuelle.
Couleur d'intensific.	Définit la couleur utilisée pour la fonction d'intensification.

Guide param. expos.	Permet de sélectionner le guide affiché lorsque les réglages d'exposition sont modifiés sur l'écran de prise de vue.
Affichage Live View	Active/désactive la répercussion sur l'affichage à l'écran de réglages comme la correction d'exposition.
 Pré-AF	Active/désactive la mise au point automatique avant que vous n'enfonciez le déclencheur à mi-course.
Vitesse du zoom	Permet de régler la vitesse de zoom lorsque vous utilisez le levier de zoom.
Réglage du zoom	Active/désactive les fonctions Zoom « Clear Image » et Zoom numérique lorsque vous utilisez le zoom.
FINDER/MONITOR	Permet de définir le mode de basculement entre le viseur et l'écran.
Déclen. sans c. mém.	Active/désactive le déclenchement de l'obturateur lorsqu'aucune carte mémoire n'est insérée.
 AEL avec obturat.	Active/désactive la fonction AEL lorsque vous enfoncez le déclencheur à mi-course. Cette fonction s'avère utile lorsque vous souhaitez régler séparément la mise au point et l'exposition.
 Type déclencheur	Permet de sélectionner l'utilisation d'un obturateur mécanique ou électronique lors de la prise de vue d'images fixes.
Rég.corr.expo	Permet de choisir de refléter la valeur de la correction d'exposition sur la correction de flash.
Rétablir comp. EV	Permet de choisir de conserver la valeur d'exposition définie sans utiliser la molette d'exposition ou de ramener la valeur d'exposition à 0 lorsque vous éteignez l'appareil.
Enregistrem. visage	Enregistre ou change la personne à laquelle est donnée la priorité de mise au point.
 Inscrire date	Permet d'activer ou de désactiver l'enregistrement de la date de prise de vue sur l'image fixe.
Mode éclairag. vidéo	Permet de régler le dispositif d'éclairage LED HVL-LBPC (vendu séparément).

Réglages menu fnct.	Permet de personnaliser les fonctions qui s'affichent lorsque vous appuyez sur le bouton Fn (Fonction).
Touche perso(p.d.v.)	L'attribution de fonctions à différentes touches vous permet d'accélérer les opérations en appuyant sur les touches lorsque vous prenez des images.
Touche perso(lire)	L'attribution de fonctions aux touches vous permet d'accélérer les opérations en appuyant sur les touches lorsque vous lisez des images.
Conf. bague objectif	Permet de sélectionner la fonction (mise au point ou zoom) à affecter à la bague d'objectif avant et à la bague d'objectif arrière.
Rot. bag. mise au pt	Affecte la mise au point à une distance plus grande et plus courte aux sens de rotation de la bague d'objectif à laquelle la fonction de mise au point a été affectée.
Rotation bague zoom	Affecte le zoom avant/arrière aux sens de rotation de la bague d'objectif à laquelle la fonction de zoom a été affectée.
Fnct. Zoom s. bague	Permet de définir la fonction de zoom de la bague d'objectif. Lorsque vous sélectionnez [Vite], la position du zoom se déplace en fonction du degré de rotation de la bague d'objectif. Lorsque vous sélectionnez [Incrément], vous pouvez déplacer la position du zoom selon un incrément fixe de la distance focale.
Bouton MOVIE	Active/désactive le bouton MOVIE de façon permanente.
Verr. sélecteur/mol.	Active/désactive temporairement le sélecteur de commande et la molette de commande en utilisant le bouton Fn lors de la prise de vue. Vous pouvez désactiver ou activer le sélecteur de commande et la molette de commande en maintenant enfoncé le bouton Fn.

(Sans fil)

Env. vers smartphon.	Transfère les images à afficher vers un smartphone.
Env. vers ordinateur	Sauvegarde les images en les transférant vers un ordinateur connecté à un réseau.
Visionner sur TV	Vous pouvez visualiser les images sur un téléviseur compatible réseau.
Simple contact(NFC)	Permet d'attribuer une application à One-touch (par simple contact) (NFC). Vous pouvez appeler cette application lors de la prise de vue en mettant l'appareil en contact avec un smartphone équipé de la technologie NFC.
Mode avion	Vous pouvez désactiver les communications sans fil de l'appareil.
WPS Push	Il vous suffit d'appuyer sur le bouton Wi-Fi Protected Setup™ (WPS) pour enregistrer le point d'accès sur l'appareil.
Régl. point d'accès	Vous pouvez enregistrer votre point d'accès manuellement.
Éditer Nom Disposit.	Vous pouvez changer le nom de dispositif sous Wi-Fi Direct, etc.
Affich. Adresse MAC	Affiche l'adresse MAC de l'appareil.
Réinit. SSID/MdP	Permet de réinitialiser le SSID et le mot de passe de la connexion avec le smartphone.
Réinit. régl. Réseau	Réinitialise tous les paramètres réseau.

FR



(Application)

Liste d'applications	Permet d'afficher la liste des applications. Vous pouvez sélectionner l'application que vous voulez utiliser.
Présentation	Affiche les instructions d'utilisation de l'application.

(Lecture)



Supprimer	Supprime une image.
Mode Visualisation	Définit le mode de regroupement des images pour la lecture.

FR
29

Index d'images	Affiche plusieurs images en même temps.
Rotation d'affichage	Permet de définir le sens de lecture de l'image enregistrée.
Diaporama	Permet de lancer un diaporama.
Pivoter	Fait tourner l'image.
 Agrandir	Agrandit les images lues.
 Agrand. gross. init.	Règle le grossissement initial lors de l'agrandissement d'une image pendant sa lecture.
 Agrand. posit. init.	Règle la position initiale lors de l'agrandissement d'une image pendant sa lecture.
Protéger	Permet de protéger les images.
Aj. interval. mouvmt	Permet de régler l'intervalle d'affichage du suivi du sujet en mode [Vidéo cliché mvmt], qui montre le suivi du mouvement du sujet lors de la lecture des films.
Spécifier impression	Ajoute une marque d'ordre d'impression à une image fixe.
Capture photo	Capture une scène sélectionnée dans un film et l'enregistre sous forme d'image fixe.

(Réglage)

Luminosité d'écran	Permet de régler la luminosité de l'écran.
Luminosité du viseur	Règle la luminosité du viseur électronique.
Tempér. coul. viseur	Permet de régler la température des couleurs du viseur.
Aide affich. Gamma	Convertit une image S-Log en image équivalente à la norme ITU709 et l'affiche dans le viseur ou à l'écran.
Réglages du volume	Permet de régler le volume lors de la lecture de films.
Signal sonore	Permet de configurer les sons de l'appareil.
Réglages téléchargt.	Permet de régler la fonction de téléchargement de l'appareil lors de l'utilisation d'une carte Eye-Fi.
Menu mosaïque	Active/désactive l'affichage du menu mosaïque chaque fois que vous appuyez sur le bouton MENU.

Guide sél. de mode	Permet d'activer ou de désactiver le guide associé au sélecteur de mode (celui-ci fournit des explications pour chaque mode de prise de vue).
Confirm.effac.	Sélectionne Supprimer ou Annuler comme réglage par défaut sur l'écran de confirmation de suppression.
Qualité d'affichage	Permet de définir la qualité d'affichage.
H. début écon. éner.	Permet de définir des intervalles de temps déclenchant automatiquement le basculement en mode d'économie d'énergie.
Sélect. NTSC/PAL *	La modification du mode vidéo permet d'enregistrer des films dans un format différent.
Mode Démo	Permet d'activer ou de désactiver la démonstration de lecture vidéo.
Réglages TC/UB	Permet de régler le code temporel (TC) et le bit utilisateur (UB).
Réglages HDMI	Permet de définir les réglages HDMI.
 Sél. de sortie 4K	Permet de définir l'enregistrement et la restitution de films 4K via une connexion HDMI lorsque l'appareil est connecté à un enregistreur/lecteur externe compatible 4K.
Connexion USB	Permet de définir le mode de connexion USB.
Réglage USB LUN	Améliore la compatibilité en limitant les fonctions de la connexion USB. Sélectionnez [Multiple] en conditions normales, et [Unique] uniquement lorsque la connexion entre l'appareil et un ordinateur ou un dispositif AV ne peut pas être établie.
Alimentation USB	Active/désactive l'alimentation via une connexion USB lorsque l'appareil est raccordé à un ordinateur ou à un périphérique USB à l'aide d'un câble micro-USB.
 Langue	Permet de sélectionner la langue.
Rég. date/heure	Permet de régler la date et l'heure, ainsi que l'heure d'été.
Réglage zone	Permet de régler la zone d'utilisation.
Informat. copyright	Permet de définir les informations sur les droits d'auteur pour les images fixes.

Formater	Permet de formater la carte mémoire.
N° de fichier	Permet de définir la méthode d'attribution de numéros de fichier aux images fixes et aux films.
Définir nom d. fichier	Permet de modifier les 3 premières lettres du nom du fichier pour les images fixes.
Sélect. dossier REC	Permet de changer de dossier pour l'enregistrement des images fixes et des films (MP4).
Créat. d'un dossier	Permet de créer un nouveau dossier pour l'enregistrement des images et des vidéos (MP4).
Nom du dossier	Permet de définir le format de dossier des images fixes.
Récup. BD images	Permet l'enregistrement et la lecture, ainsi que la récupération du fichier de base de données d'image.
Affich. info support	Affiche le temps d'enregistrement restant pour les films et le nombre d'images fixes enregistrables sur la carte mémoire.
Version	Permet d'afficher la version logicielle de l'appareil.
Rétablir le réglage	Permet de restaurer les réglages par défaut.

* Selon le réglage sélectionné, la carte mémoire devra être formatée pour être compatible avec le système PAL ou NTSC, respectivement. Notez qu'il peut s'avérer impossible de lire des films enregistrés au format NTSC sur un téléviseur PAL.

Utilisation des logiciels

L'installation des logiciels suivants sur votre ordinateur facilitera l'utilisation de votre appareil.

- PlayMemories Home : importe les images sur votre ordinateur et vous permet de les utiliser de différentes manières (page 34).
- Image Data Converter : affiche et traite les images RAW.
- Remote Camera Control : permet de contrôler un appareil connecté à votre ordinateur via un câble USB.

FR

Vous pouvez télécharger ces logiciels depuis les URL suivantes et les installer.

- 1 Saisissez l'une des URL suivantes dans le navigateur Internet de votre ordinateur pour accéder au site, puis suivez les instructions à l'écran pour télécharger le logiciel souhaité.

Windows:

<http://www.sony.co.jp/imsoft/Win/>

Mac:

<http://www.sony.co.jp/imsoft/Mac/>

- Une connexion Internet est nécessaire.
- Pour plus d'informations sur l'utilisation des logiciels, reportez-vous à la page d'assistance ou à la page d'Aide des différents logiciels.

Remarques

- Lorsque vous utilisez Remote Camera Control, sélectionnez le bouton MENU →  (Réglage) → [Connexion USB] → [PC à distance] puis raccordez l'appareil à votre ordinateur.

Importation et utilisation d'images sur votre ordinateur (PlayMemories Home)

Le logiciel PlayMemories Home vous permet d'importer des images fixes et des films sur votre ordinateur et de les utiliser. PlayMemories Home est nécessaire pour importer des films XAVC S et AVCHD sur votre ordinateur. <http://www.sony.net/pm/>



Importation d'images depuis votre appareil



Lecture d'images importées



Sous Windows, les fonctions suivantes sont disponibles :



Affichage des images sur un calendrier



Création de disques vidéo



Téléchargement d'images sur des services réseau

Partage d'images sur PlayMemories Online™



Remarques

- Une connexion Internet est nécessaire pour utiliser PlayMemories Online ou d'autres services réseau. Il est possible que PlayMemories Online ou d'autres services réseau ne soient pas disponibles dans certains pays ou régions.
- Si le logiciel PMB (Picture Motion Browser), fourni avec les modèles mis sur le marché avant 2011, a déjà été installé sur votre ordinateur, PlayMemories Home l'écrasera pendant son installation. Utilisez le logiciel PlayMemories Home, successeur de PMB.
- Il est possible d'installer de nouvelles fonctions dans PlayMemories Home. Connectez l'appareil à votre ordinateur même si PlayMemories Home est déjà installé sur votre ordinateur.
- Ne débranchez pas le câble micro-USB (fourni) de l'appareil lorsque l'écran de fonctionnement ou l'écran d'accès est affiché. Vous risqueriez d'endommager les données.

FR • Pour déconnecter l'appareil de l'ordinateur, cliquez sur  dans la barre des tâches, puis cliquez sur [Éjecter DSC-RX10M3].

Ajouter de nouvelles fonctions à l'appareil

Vous pouvez ajouter les fonctions de votre choix à votre appareil en vous connectant par Internet au site de téléchargement des applications  (PlayMemories Camera Apps™).

<http://www.sony.net/pmca/>

- Après avoir installé une application, vous pouvez appeler celle-ci en mettant en contact la marque N de l'appareil avec un smartphone Android équipé de la technologie NFC, grâce à la fonction [Simple contact(NFC)].

FR

Nombre d'images fixes et durée enregistrable de films

Le nombre d'images fixes enregistrables et la durée d'enregistrement peuvent varier en fonction des conditions de prise de vue et de la carte mémoire.



■ Images fixes

Le tableau ci-dessous indique le nombre approximatif d'images enregistrables sur une carte mémoire formatée avec cet appareil. Les valeurs sont définies d'après les cartes mémoire standard Sony utilisées dans les tests.

 **Taille d'image** : L: 20M

Lorsque  **Ratio d'aspect** est réglé sur [3:2]*

Qualité	Nombre d'images fixes	
	8 Go	64 Go
Standard	1150 images	9600 images
Fine	690 images	5500 images
Extra fine	510 images	4150 images
RAW & JPEG	235 images	1900 images
RAW	355 images	2850 images

* Lorsque le  **Ratio d'aspect** est réglé sur une valeur différente de [3:2], vous pouvez enregistrer davantage d'images qu'indiqué ci-dessus. (Sauf lorsque  **Qualité** est réglé sur [RAW].)

Films

Le tableau ci-dessous indique la durée totale approximative d'enregistrement disponible pour les films en utilisant une carte mémoire formatée avec cet appareil. La durée d'enregistrement indiquée pour les films XAVC S et AVCHD correspond à la condition suivante : [ENREG vidéo double] réglé sur [OFF].

Format de fichier	Réglage d'enreg.	Durée enregistrable (h (heure), m (minute))		
		8 Go	32 Go	64 Go
XAVC S 4K	30p 100M/25p 100M	9 m	35 m	1 h 15 m
	30p 60M/25p 60M	15 m	1 h	2 h 5 m
	24p 100M* / -	9 m	35 m	1 h 15 m
	24p 60M* / -	15 m	1 h	2 h 5 m
XAVC S HD	60p 50M/50p 50M	15 m	1 h 15 m	2 h 35 m
	30p 50M/25p 50M	15 m	1 h 15 m	2 h 35 m
	24p 50M* / -	15 m	1 h 15 m	2 h 35 m
	120p 100M/100p 100M	9 m	35 m	1 h 15 m
	120p 60M/100p 60M	15 m	1 h	2 h 5 m
AVCHD	60i 24M(FX)/50i 24M(FX)	40 m	3 h	6 h
	60i 17M(FH)/50i 17M(FH)	55 m	4 h 5 m	8 h 15 m
	60p 28M(PS)/50p 28M(PS)	35 m	2 h 30 m	5 h 5 m
	24p 24M(FX)/25p 24M(FX)	40 m	3 h	6 h
	24p 17M(FH)/25p 17M(FH)	55 m	4 h 5 m	8 h 15 m
MP4	1920×1080 60p 28M/ 1920×1080 50p 28M	35 m	2 h 35 m	5 h 20 m
	1920×1080 30p 16M/ 1920×1080 25p 16M	1 h	4 h 10 m	8 h 25 m
	1280×720 30p 6M/ 1280×720 25p 6M	2 h 35 m	10 h 55 m	22 h

* seulement lorsque [Sélect. NTSC/PAL] est réglé sur [NTSC]

- Un enregistrement en continu est possible pendant environ 29 minutes au maximum par séance avec les réglages par défaut de l'appareil et lorsque la température est d'environ 25 °C (77 °F). La durée d'enregistrement maximum en continu d'un film au format MP4 (28M) est d'environ 20 minutes (taille de fichier maximale : 4 Go).

- La durée enregistrable de films varie, car l'appareil est équipé d'une fonction VBR (Variable Bit-Rate (débit binaire variable)), qui ajuste automatiquement la qualité d'image en fonction de la scène de prise de vue. Lorsque vous enregistrez un sujet se déplaçant rapidement, l'image est plus nette, mais la durée enregistrable est plus courte, car l'enregistrement nécessite plus de mémoire. La durée enregistrable varie aussi en fonction des conditions de prise de vue, du sujet ou des réglages de qualité/taille d'image.

Remarques sur l'utilisation de l'appareil photo

FR

Fonctions intégrées à cet appareil

- Cet appareil est compatible avec les films en format 1080 60p ou 50p. À la différence des modes d'enregistrement standard jusqu'à présent, qui enregistrent en méthode entrelacée, cet appareil enregistre en utilisant une méthode progressive. Cela augmente la résolution et donne une image plus régulière, plus réaliste. Les films enregistrés au format 1080 60p/1080 50p peuvent uniquement être lus sur des périphériques compatibles 1080 60p/1080 50p.
- Cet appareil est compatible avec les formats d'enregistrement 4K 30p/4K 25p/4K 24p. Il est possible d'enregistrer des films dans une résolution supérieure au format HD.
- À bord d'un avion, réglez [Mode avion] sur [ON].

Précautions d'utilisation

Évitez de manipuler brutalement l'appareil, de le démonter, de le modifier, de le soumettre à des chocs physiques ou à des impacts (coup de marteau, chute) ou encore de marcher dessus. Faites particulièrement attention à l'objectif.

À propos de l'enregistrement/de la lecture

- Avant de commencer à enregistrer, effectuez un essai afin de vous assurer que l'appareil fonctionne correctement.
- Cet appareil est conçu pour résister à la poussière et à l'humidité, mais il n'est pas étanche à l'eau ni aux éclaboussures.
- N'exposez pas directement l'objectif à des rayons tels que les faisceaux laser. Vous risquez d'endommager le capteur d'image et de provoquer un dysfonctionnement de l'appareil.
- N'exposez pas l'appareil photo au soleil, et n'effectuez pas de prises de vue prolongées en direction du soleil. Cela risque d'endommager le mécanisme interne de l'appareil.
- Si vous constatez la présence de condensation, remédiez-y avant d'utiliser l'appareil.
- Ne secouez pas et ne heurtez pas l'appareil. Cela pourrait entraîner un dysfonctionnement, et vous empêcher d'enregistrer des images. De plus, vous risquez de rendre le support d'enregistrement inutilisable, ou d'endommager les données.

FR

N'utilisez/ne rangez pas l'appareil dans les endroits suivants

- Endroits très chauds, très froids ou très humides
Dans des endroits tels qu'un véhicule stationné en plein soleil, le boîtier de l'appareil peut se déformer et ceci peut provoquer un dysfonctionnement.
- En plein soleil ou près d'une source de chaleur
Le boîtier de l'appareil risque de se décolorer ou se déformer et ceci peut provoquer un dysfonctionnement.
- Endroits soumis à des vibrations oscillantes
- Près d'un endroit qui génère de fortes ondes radio, émet des radiations ou est fortement magnétique. À défaut, l'appareil risquerait de ne pas pouvoir enregistrer ou lire correctement les images.
- Endroits sablonneux ou poussiéreux
Veillez à ce que du sable ou de la poussière ne pénètrent pas dans l'appareil. Ceci risque d'entraîner un dysfonctionnement de l'appareil, qui peut dans certains cas être irréparable.

Objectif ZEISS

L'appareil est équipé d'un objectif ZEISS capable de restituer des images nettes avec un excellent contraste. L'objectif de l'appareil a été fabriqué d'après un système d'assurance de qualité certifié par ZEISS en conformité avec les normes de qualité de ZEISS en Allemagne.

Remarques relatives à l'écran, au viseur électronique et à l'objectif

- La fabrication de l'écran et du viseur électronique fait appel à une technologie de très haute précision, et plus de 99,99% des pixels sont opérationnels pour une utilisation effective. Il se peut toutefois que de minuscules points noirs et/ou brillants (blancs, rouges, bleus ou verts) apparaissent sur l'écran et le viseur électronique. Ces points sont inhérents au procédé de fabrication et n'affectent pas l'enregistrement.
- Ne saisissez pas l'appareil par l'écran.
- Prenez garde de ne pas coincer vos doigts ou d'autres objets dans l'objectif en fonctionnement.

Remarques sur la prise de vue avec le viseur

Cet appareil est équipé d'un viseur organique électroluminescent à haute résolution et contraste élevé. Ce viseur permet d'obtenir un grand angle de vue et un ample dégagement oculaire. La conception équilibrée de l'appareil facilite l'utilisation du viseur.

- L'image peut être légèrement déformée près des coins du viseur. Il ne s'agit pas d'une anomalie. Lorsque vous voulez vérifier en détail la totalité de la composition, vous pouvez aussi utiliser l'écran.

- Si vous faites un panorama avec l'appareil tout en regardant dans le viseur ou bougez vos yeux tout autour, l'image dans le viseur peut être déformée ou les couleurs de l'image peuvent changer. Il s'agit d'une caractéristique de l'objectif ou du dispositif d'affichage et pas d'une anomalie. Lorsque vous photographiez une image, nous vous recommandons de regarder au centre du viseur.

Remarques sur le flash

- Ne transportez pas l'appareil en le tenant par le flash, ni n'utilisez de force excessive sur celui-ci.
- Si de l'eau, de la poussière ou du sable pénètre dans le flash ouvert, cela peut provoquer un dysfonctionnement.
- Prenez garde de ne pas pincer votre doigt lorsque vous rabattez le flash.

Accessoires Sony

Utilisez exclusivement des accessoires Sony, sous peine de provoquer un dysfonctionnement. Il est possible que les accessoires Sony ne soient pas commercialisés dans certains pays ou régions.

Au sujet de la température de l'appareil

Le boîtier de l'appareil-photo et la batterie peuvent chauffer en cours d'utilisation. Cela est normal.

Au sujet de la protection contre la surchauffe

Selon la température de l'appareil et de la batterie, il se peut que vous n'arriviez pas à enregistrer des films ou que l'alimentation se coupe automatiquement afin de protéger l'appareil.

Un message s'affiche sur l'écran avant que l'appareil se mette hors tension ou que vous ne puissiez plus enregistrer de film. Dans ce cas, laissez l'appareil hors tension et attendez que la température de l'appareil et de la batterie diminue. Si vous mettez l'appareil sous tension sans laisser l'appareil et la batterie refroidir suffisamment, il se peut que l'alimentation se coupe de nouveau, ou que vous n'arriviez pas à enregistrer des films.

À propos de la charge de la batterie

- Si vous chargez une batterie qui n'a pas été utilisée depuis longtemps, il se peut qu'elle ne se charge pas complètement.
Ceci est dû aux caractéristiques de la batterie. Chargez à nouveau la batterie.
- Les batteries qui n'ont pas été utilisées depuis plus d'un an peuvent s'être détériorées.

Avertissement sur les droits d'auteur

- Les émissions de télévision, films, cassettes vidéo et autres œuvres peuvent être protégés par des droits d'auteur. L'enregistrement non autorisé de telles œuvres peut constituer une infraction à la loi sur les droits d'auteur.
- Pour éviter une utilisation illégale de [Informat. copyright], effacez les informations de [Définir photographe] et [Définir le copyright] lorsque vous prêtez ou transférez l'appareil à un tiers.

- Sony ne saurait être tenu pour responsable des désagréments ou dommages causés par une utilisation non autorisée de [Informat. copyright].

Aucune garantie n'est accordée dans le cas de contenu endommagé ou d'échec d'enregistrement

Sony n'accorde aucune garantie dans le cas d'un échec de l'enregistrement ou de la perte ou de la détérioration d'images ou de données audio enregistrées dus à un dysfonctionnement de l'appareil ou du support d'enregistrement, etc. Nous vous recommandons d'effectuer une sauvegarde de vos données importantes.

Nettoyage de l'extérieur de l'appareil

Nettoyez l'extérieur de l'appareil avec un chiffon doux légèrement imbibé d'eau, puis essuyez-le avec un chiffon sec. Afin d'éviter d'endommager la finition ou le boîtier :

- N'exposez pas l'appareil à des produits chimiques tels que diluants, benzène, alcool, lingettes nettoyantes jetables, insectifuges, écrans solaires ou insecticides.

Entretien de l'écran

- Les taches de crème hydratante ou de crème pour les mains laissées sur l'écran peuvent dissoudre le revêtement. En cas de présence de l'une de ces substances sur l'écran, essuyez-la immédiatement.
- Frotter vigoureusement avec un mouchoir en papier ou d'autres matériaux peut endommager le revêtement.
- En cas de traces de doigt ou de présence de corps étrangers sur l'écran, nous vous recommandons d'enlever ces corps étrangers avec précaution et d'essuyer ensuite l'écran avec un chiffon doux.

À propos des réseaux locaux sans fil

Nous déclinons toute responsabilité en ce qui concerne les dommages causés par un accès non autorisé aux destinations chargées sur l'appareil, ou par une utilisation non autorisée de celles-ci, résultant d'une perte ou d'un vol.

Remarques relatives à la sécurité lors de l'utilisation d'un réseau local sans fil

- Assurez-vous toujours que vous utilisez un réseau local sans fil sécurisé afin de vous protéger contre tout piratage, accès par des tiers malveillants ou autres vulnérabilités.
- Il est important de régler les paramètres de sécurité lorsque vous utilisez un réseau local sans fil.
- Sony ne saurait être tenu pour responsable des pertes ou dommages causés par un problème de sécurité en l'absence de précautions de sécurité ou en cas de circonstances inévitables lorsque vous utilisez un réseau local sans fil.

À propos de l'enregistrement à vitesse de défilement élevée

Vitesse de lecture

La vitesse de lecture varie comme indiqué ci-dessous en fonction des paramètres [HFR Vit. de défilement] et [HFR Réglage d'enreg.] sélectionnés.

[HFR] Vit. de défilement	[HFR] Réglage d'enreg.		
	24p 50M*	30p 50M/ 25p 50M	60p 50M/ 50p 50M
240fps/250fps	10 fois plus lente	8 fois plus lente/ 10 fois plus lente	4 fois plus lente/ 5 fois plus lente
480fps/500fps	20 fois plus lente	16 fois plus lente/ 20 fois plus lente	8 fois plus lente/ 10 fois plus lente
960fps/1000fps	40 fois plus lente	32 fois plus lente/ 40 fois plus lente	16 fois plus lente/ 20 fois plus lente

* seulement lorsque [Sélect. NTSC/PAL] est réglé sur [NTSC].

[HFR Réglage priorité] et durée enregistrable

[HFR] Réglage priorité	[HFR] Vit. de défilement	Nombre de pixels efficaces du capteur d'image	Durée enregistrable
Priorité à la qualité	240fps/250fps	1824 × 1026	Environ 2 secondes
	480fps/500fps	1676 × 566	
	960fps/1000fps	1136 × 384	
Priorité temps pr.d.v.	240fps/250fps	1676 × 566	Environ 4 secondes
	480fps/500fps	1136 × 384	
	960fps/1000fps	800 × 270	

Remarques

- Le son ne sera pas enregistré.
- Le film sera enregistré au format XAVC S HD.
- L'image devient floue lorsque le sujet est trop proche, par exemple lors d'une prise de vue en gros plan (macro). Effectuez la prise de vue à la distance minimale de prise de vue : env. 3 cm (0,10 pi) côté W, et env. 72 cm (2,36 pi) côté T (depuis l'objectif).

FR

Spécifications

Appareil photo

[Système]

Dispositif d'image : Capteur CMOS

13,2 mm × 8,8 mm (type 1,0)

Nombre de pixels efficaces de

l'appareil :

Environ 20,1 mégapixels

Nombre total de pixels de l'appareil :

Environ 21,0 mégapixels

Objectif : Objectif zoom 25× ZEISS

Vario-Sonnar T*

f = 8,8 mm – 220 mm (24 mm –

600 mm (équivalent à un film

35 mm))

F2,4 (W) – F4 (T)

Pendant l'enregistrement de films

(HD 16:9) : 26 mm – 630 mm^{*1}

Pendant l'enregistrement de films

(4K 16:9) : 28 mm – 680 mm^{*1}

^{*1} Lorsque [SteadyShot] est

placé sur [Standard]

SteadyShot : Optique

Format de fichier (images fixes) :

Conformes à JPEG (DCF, Exif, MPF Baseline), compatibles RAW (Format 2.3 ARW Sony), DPOF

Format de fichier (films) :

Format XAVC S (conforme au

format XAVC S) :

Vidéo : MPEG-4 AVC/H.264

Audio : LPCM 2 canaux (48 kHz 16 bits)

Format AVCHD (compatible avec

le format AVCHD Ver. 2.0) :

Vidéo : MPEG-4 AVC/H.264

Audio : Dolby Digital 2 canaux, équipé avec Dolby Digital Stereo Creator

• Fabriqué sous licence de Dolby Laboratories.

Films (format MP4) :

Vidéo : MPEG-4 AVC/H.264

Audio : MPEG-4 AAC-LC

2 canaux

Support d'enregistrement : Memory

Stick PRO Duo, Memory Stick

Micro, cartes SD, cartes mémoire

microSD

Flash : Portée du flash (sensibilité ISO

(Indice de lumination

recommandé) réglée sur Auto) :

Env. 1,0 m à 10,8 m (3,28 pi à

35,43 pi) (W)/

Env. 1,0 m à 6,5 m (3,28 pi à

21,33 pi) (T)

[Connecteurs d'entrée/sortie]

Connecteur HDMI : Prise micro HDMI

Multi/micro connecteur USB* :

Communication USB

Communication USB :

Hi-Speed USB (USB 2.0)

Prise pour microphone :

mini prise stéréo Ø 3,5 mm

Prise pour casque :

mini prise stéréo Ø 3,5 mm

* Accepte les appareils compatibles micro-USB.

[Viseur]

Type : Viseur électronique

(électroluminescence organique)

Nombre total de points :

2 359 296 points

Couverture de l'image : 100%

Agrandissement : Env. 0,70 ×

(équivalent au format 35 mm) avec un objectif 50 mm réglé à l'infini, -1 m⁻¹

Point oculaire (norme CIPA) : à
environ 23 mm de l'oculaire et à
environ 21,5 mm de la monture de
l'oculaire à -1 m^{-1}

Réglage dioptrique :
 $-4,0 \text{ m}^{-1}$ à $+3,0 \text{ m}^{-1}$

[Écran]

Écran LCD :
Matrice active TFT 7,5 cm
(type 3,0)

Nombre total de points :
1 228 800 points

[Alimentation, caractéristiques générales]

Alimentation : Batterie rechargeable
NP-FW50, 7,2 V
Adaptateur secteur AC-UUD12/
UUE12, 5 V

Consommation électrique :
Env. 2,3 W (prise de vue en mode
écran)
Env. 2,6 W (prise de vue en mode
visueur)

Plage de température de
fonctionnement : $0 \text{ }^\circ\text{C}$ à $40 \text{ }^\circ\text{C}$
($32 \text{ }^\circ\text{F}$ à $104 \text{ }^\circ\text{F}$)

Température de stockage : $-20 \text{ }^\circ\text{C}$ à
 $+60 \text{ }^\circ\text{C}$ ($-4 \text{ }^\circ\text{F}$ à $+140 \text{ }^\circ\text{F}$)

Dimensions (norme CIPA) (environ) :
132,5 mm × 94,0 mm × 127,4 mm
(5 1/4 po × 3 3/4 po × 5 1/8 po) (L/
H/P)

Poids (norme CIPA) (environ) :
1 095 g (2 lb 6,7 oz)
(batterie NP-FW50 et Memory
Stick PRO Duo inclus)

Micro : Stéréo

Haut-parleur : Monophonique

Exif Print : Compatible

PRINT Image Matching III :
Compatible

[Réseau local sans fil]

Norme prise en charge :

IEEE 802.11 b/g/n

Fréquence : 2,4 GHz

Protocoles de sécurité pris en charge :

WEP/WPA-PSK/WPA2-PSK

Méthode de configuration : Wi-Fi
Protected Setup™ (WPS) /
manuelle

Méthode d'accès : Mode Infrastructure

NFC : Conforme NFC Forum Type 3
Tag

Model No. WW411000

Adaptateur secteur AC-UUD12/ UUE12

Caractéristiques d'alimentation : 100 V
à 240 V CA, 50 Hz/60 Hz, 0,2 A
Tension de sortie : 5 V CC, 1,5 A

Batterie rechargeable NP-FW50

Type de batterie : Batterie au lithium-
ion

Tension maximale : 8,4 V CC

Tension nominale : 7,2 V CC

Tension de charge maximale : 8,4 V
CC

Courant de charge maximal : 1,02 A

Capacité : 7,3 Wh (1 020 mAh)

La conception et les spécifications sont
sujettes à modification sans
avertissement.

FR

Marques commerciales

- Memory Stick et  sont des marques commerciales ou des marques déposées de Sony Corporation.
- XAVC S et  sont des marques déposées de Sony Corporation.
- « AVCHD Progressive » et le logo « AVCHD Progressive » sont des marques commerciales de Panasonic Corporation et de Sony Corporation.
- Dolby et le symbole « double D » sont des marques commerciales de Dolby Laboratories.
- Les termes HDMI et HDMI High-Definition Multimedia Interface, et le logo HDMI sont des marques commerciales ou des marques déposées de HDMI Licensing LLC aux États-Unis et dans d'autres pays.
- Windows est une marque déposée de Microsoft Corporation aux États-Unis et/ou dans d'autres pays.
- Mac est une marque déposée d'Apple Inc. aux États-Unis et dans d'autres pays.
- iPhone et iPad sont des marques déposées d'Apple Inc. aux États-Unis et dans d'autres pays.
- Le logo SDXC est une marque commerciale de SD-3C, LLC.
- Android et Google Play sont des marques commerciales de Google Inc.
- Wi-Fi, le logo Wi-Fi et Wi-Fi Protected Setup sont des marques commerciales ou des marques déposées de Wi-Fi Alliance.
- N Mark est une marque commerciale ou une marque déposée de NFC Forum, Inc. aux États-Unis et dans d'autres pays.

- DLNA et DLNA CERTIFIED sont des marques commerciales de Digital Living Network Alliance.
- Facebook et le logo « f » sont des marques commerciales ou des marques déposées de Facebook, Inc.
- YouTube et le logo YouTube sont des marques commerciales ou des marques déposées de Google Inc.
- Eye-Fi est une marque commerciale d'Eye-Fi, Inc.
- Les noms de système et de produit utilisés dans ce manuel sont généralement des marques commerciales ou des marques déposées de leurs créateurs ou fabricants respectifs. Cependant, les marques TM ou [®] ne sont pas toujours utilisées dans ce manuel.



À propos du logiciel (libre sous licence) GNU GPL/LGPL

Les logiciels pouvant bénéficier de la Licence publique générale GNU (General Public License, ci-après appelée « GPL ») ou de la Licence publique générale limitée GNU (Lesser General Public License, ci-après appelée « LGPL ») sont inclus dans le produit.

Cette notice vous informe que vous avez le droit d'accéder, de modifier et de redistribuer le code source de ces logiciels selon les conditions des licences GPL/LGPL fournies.

Le code source est fourni sur Internet. Utilisez l'URL suivante pour le télécharger.

<http://oss.sony.net/Products/Linux/>

Nous préférierions que vous ne nous contactiez pas concernant le contenu du code source.

Les licences (en anglais) sont enregistrées dans la mémoire interne de votre produit.

En établissant une connexion Stockage de masse entre le produit et un ordinateur, vous pouvez lire les licences dans le dossier « PMHOME » - « LICENSE ».

Des informations complémentaires sur ce produit et des réponses à des questions fréquemment posées sont disponibles sur notre site Web d'assistance client.

<http://www.sony.net/>

Más información sobre la cámara (“Guía de Ayuda”)



La “Guía de Ayuda” es un manual on-line. Puede leer la “Guía de Ayuda” en su ordenador o smartphone.

Consúltela para ver instrucciones exhaustivas sobre las muchas funciones de la cámara.

URL:

http://rd1.sony.net/help/dsc/1610/h_zz/



Visionado de la Guía

Esta cámara está equipada con una guía de instrucciones incorporada.

Guía en la cámara

Puede utilizar [Tecla person.(toma)] para asignar la Guía en la cámara al botón deseado.

La Guía en la cámara visualiza explicaciones para la función de menú o ajuste seleccionado actualmente.

- ① Botón MENU →  (Ajustes personalizad.) → [Tecla person.(toma)] → Seleccione el botón deseado asignado a la función. → [Guía en la cámara]
- ② Pulse el botón MENU y utilice la rueda de control para seleccionar un elemento de MENU cuya explicación quiera leer, y después pulse el botón al que está asignada la [Guía en la cámara].

POR FAVOR LEA
DETALLADAMENTE ESTE
MANUAL DE INSTRUCCIONES
ANTES DE CONECTAR Y OPERAR
ESTE EQUIPO.

RECUERDE QUE UN MAL USO DE
SU APARATO PODRÍA ANULAR
LA GARANTÍA.

Nombre del producto: Cámara Digital
Modelo: DSC-RX10M3

AVISO

Para reducir el riesgo de incendio o descarga eléctrica, no exponga la unidad a la lluvia ni a la humedad.

INSTRUCCIONES DE SEGURIDAD IMPORTANTES -GUARDE ESTAS INSTRUCCIONES PELIGRO PARA REDUCIR EL RIESGO DE INCENDIO O DESCARGA ELÉCTRICA, SIGA ATENTAMENTE ESTAS INSTRUCCIONES

PRECAUCIÓN

Batería

Si la batería se manipula indebidamente, puede explotar y causar un incendio o provocarle quemaduras químicas. Tenga en cuenta las siguientes precauciones.

- No desmonte el producto.
- No aplaste ni exponga la batería a impactos tales como golpes o caídas, ni la deje caer o la pise.
- No provoque un cortocircuito en la batería ni permita que objetos metálicos entren en contacto con sus terminales.
- No exponga la batería a temperaturas superiores a 60 °C como a la luz solar directa, o en el interior de un automóvil estacionado al sol.
- No la incinere ni la arroje al fuego.
- No manipule baterías de iones de litio dañadas o con fugas.
- Asegúrese de cargar la batería con un cargador de baterías original de Sony o con un dispositivo que pueda cargarla.
- Mantenga la batería fuera del alcance de niños pequeños.
- Mantenga la batería seca.
- Sustitúyala únicamente por otra del mismo tipo o equivalente recomendada por Sony.
- Deshágase de la baterías usada lo antes posible según el procedimiento que se describe en las instrucciones.

Utilice una toma de corriente de la pared cercana cuando utilice el adaptador de ca (FUENTE DE ALIMENTACIÓN)/cargador de batería suministrado o recomendado. Si ocurre cualquier problema de funcionamiento, desconecte inmediatamente la clavija de la toma de corriente de la pared para desconectar la fuente de alimentación.

Si utiliza el producto con una luz de carga, tenga en cuenta que el producto no estará desconectado de la fuente de alimentación aun cuando la lámpara se apague.

ES

| Aviso

Si la electricidad estática o el electromagnetismo interrumpen la transmisión de datos (fallo), reinicie la aplicación o desconecte el cable de comunicación (USB, etc.) y vuelva a conectarlo.

Este producto ha sido probado y cumple con los límites estipulados por el reglamento EMC para utilizar cables de conexión de menos de 3 metros de longitud.

Los campos electromagnéticos a frecuencias específicas podrán influir en la imagen y el sonido de esta unidad.

PARA LOS CLIENTES DE EUROPA

| Aviso para los clientes de países en los que se aplican las directivas de la UE

Fabricante: Sony Corporation, 1-7-1 Konan Minato-ku Tokyo, 108-0075 Japón
Para la conformidad del producto en la UE: Sony Belgium, bijkantoor van Sony Europe Limited, Da Vincilaan 7-D1, 1935 Zaventem, Bélgica



Por medio de la presente Sony Corporation declara que este equipo cumple con los requisitos esenciales y cualesquiera otras disposiciones aplicables o exigibles de la Directiva 1999/5/CE. Para mayor información, por favor consulte el siguiente URL:
<http://www.compliance.sony.de/>

Tratamiento de las baterías y equipos eléctricos y electrónicos al final de su vida útil (aplicable en la Unión Europea y en países europeos con sistemas de tratamiento selectivo de residuos)



Este símbolo en el producto, en la batería o en el embalaje indica que el producto y la batería no pueden ser tratados como un residuo doméstico

normal. En algunas baterías este símbolo puede utilizarse en combinación con un símbolo químico. El símbolo químico del mercurio (Hg) o del plomo (Pb) se añadirá si la batería contiene más del 0,0005% de mercurio o del 0,004% de plomo. Al asegurarse de que estos productos y baterías se desechan correctamente, usted ayuda a prevenir las consecuencias potencialmente negativas para el medio ambiente y la salud humana que podrían derivarse de la incorrecta manipulación. El reciclaje de materiales ayuda a conservar los recursos naturales.

En el caso de productos que por razones de seguridad, rendimiento o mantenimiento de datos sea necesaria una conexión permanente con la batería incorporada, esta batería solo deberá ser reemplazada por personal técnico cualificado para ello. Para asegurarse de que la batería será tratada correctamente, entregue estos productos al final de su vida útil en un punto de recogida para el reciclado de aparatos eléctricos y electrónicos. Para las demás baterías, consulte la sección donde se indica cómo extraer la batería del producto de forma segura. Deposite la batería en el correspondiente punto de recogida para el reciclado de baterías. Para recibir información detallada sobre el reciclaje de este producto o de la batería, póngase en contacto con el ayuntamiento, el punto de recogida más cercano o el establecimiento donde ha adquirido el producto o la batería.

ES

AVISO IMPORTANTE PARA MÉXICO

La operación de este equipo está sujeta a las siguientes dos condiciones: (1) es posible que este equipo o dispositivo no cause interferencia perjudicial y (2) este equipo o dispositivo debe aceptar cualquier interferencia, incluyendo la que pueda causar su operación no deseada.

Para consultar la información relacionada al número del certificado, refiérase a la etiqueta del empaque y/o del producto.

Comprobación de los elementos suministrados

El número entre paréntesis indica el número de piezas.

- Cámara (1)
- Batería recargable NP-FW50 (1)
- Cable micro USB (1)
- Adaptador de ca (FUENTE DE ALIMENTACIÓN) (1)
- Cable de alimentación (suministrado en algunos países/regiones) (1)
- Correa de bandolera (1)
- Tapa del objetivo (1)
- Parasol del objetivo (1)
- Tapa de zapata (1) (colocada en la cámara)
- Cáperuza de ocular (1) (colocada en la cámara)
- Manual de instrucciones (este manual) (1)
- Wi-Fi Connection/One-touch (NFC) Guide (1)

Esta guía explica las funciones que requieren una conexión Wi-Fi.

Para más detalles sobre las funciones de Wi-Fi/funciones de Un solo toque (NFC), consulte la “Wi-Fi Connection/One-touch (NFC) Guide” (suministrado) o la “Guía de Ayuda” (página 2).



Acerca del ajuste de idioma

Cambie el idioma de pantalla antes de utilizar la cámara si es necesario (página 18).

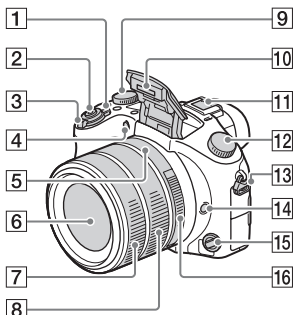
Identificación de las partes





- 1** Interruptor ON/OFF (Alimentación)
- 2** Botón disparador
- 3** Para toma de imagen: Palanca W/T (zoom)
Para visionado: Palanca  (Índice)/Palanca de zoom de reproducción
- 4** Luz del autodesparador/ Iluminador AF
- 5** Índice de apertura
- 6** Objetivo
- 7** Anillo de objetivo delantero
- 8** Anillo de objetivo trasero
- 9** Dial de compensación de exposición
- 10** Flash
- 11** Zapata de interfaz múltiple*

- 12** Dial de modo
AUTO (Modo automático)/
P (Programa auto.)/
A (Priorid. apertura)/
S (Prior. tiempo expos.)/
M (Exposición manual)/
MR (Recuperar memoria)/
 (Película)/**HFR** (Alta veloc. transmis.)/ (Barrido panorámico)/
SCN (Selección escena)

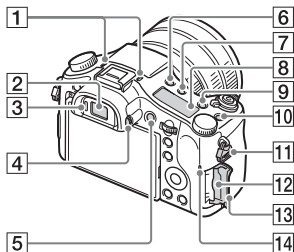
- 13** Gancho para la correa de bandolera
- 14** Botón de retención del enfoque
- 15** Dial de modo de enfoque
- 16** Anillo de apertura







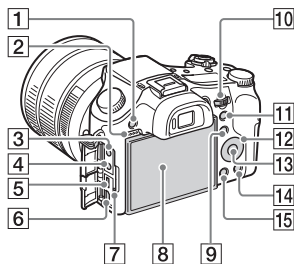

- 1** Micrófono
- 2** Visor
- 3** Sensor de ojo
- 4** Dial de ajuste de dioptrías
- 5** Botón MOVIE (Película)
- 6** Botón  (extracción de flash)
- 7** Botón  (Iluminación del panel de visualización)
- 8** Panel de visualización

ES

- 9 Botón **C2** (Botón personaliz. 2)
- 10 Botón **C1** (Botón personaliz. 1)
- 11 Gancho para la correa de bandolera
- 12 Ranura para tarjeta de memoria
- 13 Tapa de la tarjeta de memoria
- 14 Luz de acceso



- 1 Botón MENU
- 2 Altavoz
- 3 Toma  (Micrófono)
 - Cuando se conecta un micrófono externo, la cámara cambia del micrófono interno al micrófono externo. Si el micrófono externo es de los que se alimenta/es del tipo, la alimentación del micrófono será suministrada por la cámara.
- 4 Toma  (Auriculares)
- 5 Terminal multi/micro USB*
 - Admite dispositivo compatible con micro USB.
- 6 Toma micro HDMI
- 7 Luz de carga
- 8 Monitor

- 9 Para toma de imagen: Botón Fn (Función)
Para visionado: Botón 
(Enviar a smartphone)
- 10 Dial de control
- 11 Para toma de imagen: Botón AEL (Bloqueo AE)
Para visionado: Botón  (Zoom de reproducción)
- 12 Rueda de control
- 13 Botón del centro
- 14 Para toma de imagen: Botón **C3** (Botón personaliz. 3)
Para visionado: Botón  (Borrar)
- 15 Botón  (Reproducir)

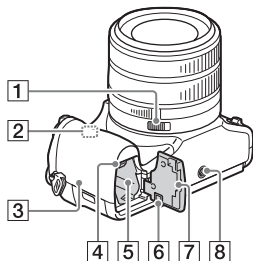

- 1 Conmutador de presión de apertura
 - Ajuste el conmutador de presión de apertura a OFF cuando tome películas. Si cambia el valor de la apertura mientras está tomando una película con el conmutador de presión de apertura ajustado a ON, el sonido del anillo de apertura se grabará.
- 2 Antena de Wi-Fi (incorporada)

3 **N** (marca N)

- Toque la marca cuando quiera conectar la cámara a un smartphone equipado con la función NFC.
- NFC (Near Field Communication) es un estándar internacional de la tecnología de comunicación inalámbrica de corto alcance.

4 Palanca de bloqueo de la batería

5 Ranura de inserción de la batería

6 Cubierta de la placa de conexión

Úsela si utiliza un adaptador de ca AC-PW20 (se vende por separado). Inserte la placa de conexión en el compartimiento de la batería, y después pase el cable a través de la cubierta de la placa de conexión como se muestra abajo.

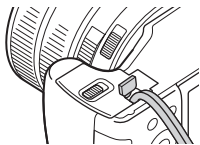

- Asegúrese de no pellizcar el cable al cerrar la cubierta.

7 Cubierta de la batería

8 Orificio roscado para trípode

- Utilice un trípode con un tornillo de menos de 5,5 mm de largo. De lo contrario, no podrá sujetar firmemente la cámara, y es posible que la cámara se dañe.

* Para ver detalles sobre accesorios compatibles para la zapata de interfaz múltiple y el terminal multi/micro USB, visite el sitio web de Sony, o consulte con el distribuidor de Sony o con la oficina de servicio local autorizada de Sony.

También puede utilizar accesorios que sean compatibles con la zapata para accesorios.

Las operaciones con accesorios de otros fabricantes no están garantizadas.

ni Multi
Interface Shoe

Accessory Shoe

ES

Inserción de la batería

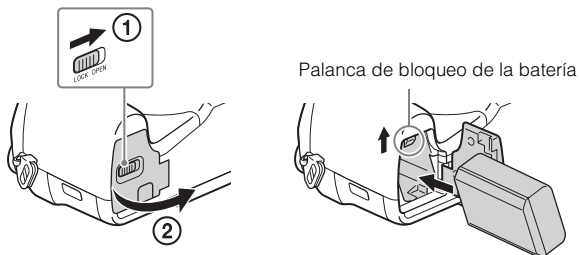

1 Abra la tapa.

2 Inserte la batería.

- Mientras pulsa la palanca de bloqueo de la batería, inserte la batería como se muestra en la ilustración. Asegúrese de que la palanca de bloqueo de la batería se bloquea después de insertar la batería.
- Si cierra la tapa con la batería insertada incorrectamente podrá dañar la cámara.

Carga de la batería

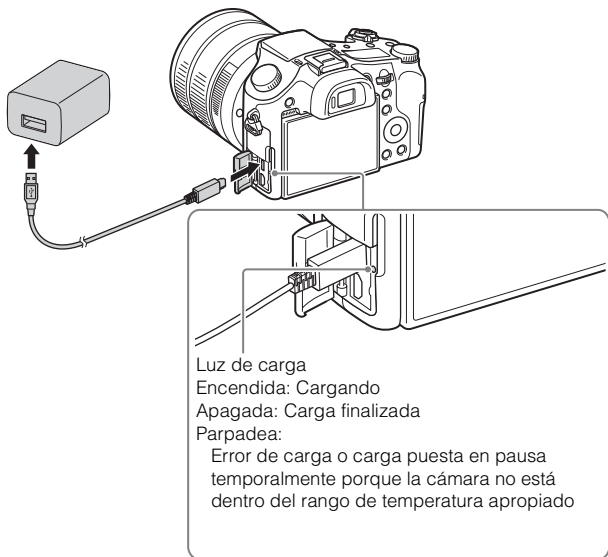

- 1 Conecte la cámara al adaptador de ca (suministrado), utilizando el cable micro USB (suministrado).
- 2 Conecte el adaptador de ca a la toma de corriente de la pared.
La luz de carga se ilumina de color naranja y comienza la carga.
 - Apague la cámara mientras carga la batería.
 - Puede cargar la batería incluso cuando esté parcialmente cargada.
 - Cuando la luz de carga parpadee y la carga no haya terminado, extraiga la batería y vuelva a insertarla.
 - Para algunos países/regiones, conecte el cable de alimentación al adaptador de ca, y conecte el adaptador de ca a una toma de corriente de la pared.

Notas

- Si la luz de carga de la cámara parpadea cuando el adaptador de ca está conectado a la toma de corriente de la pared, indica que la carga se ha detenido temporalmente porque la temperatura está fuera del rango recomendado. La carga se reanuda cuando la temperatura vuelve a estar dentro del rango adecuado. Le recomendamos cargar la batería a una temperatura ambiente de entre 10 °C a 30 °C
- La batería podrá no cargarse eficazmente si la sección del terminal de la batería está sucia. En este caso, limpie ligeramente cualquier resto de polvo de la sección del terminal de la batería utilizando un paño suave o un bastoncillo de algodón.
- Conecte el adaptador de ca (suministrado) a la toma de corriente de la pared más cercana. Si se produce un mal funcionamiento mientras utiliza el adaptador de ca, desenchufe la clavija de la toma de corriente de la pared inmediatamente para desconectar la fuente de alimentación.
- Cuando termine la carga, desconecte el adaptador de ca de la toma de corriente de la pared.
- Asegúrese de utilizar solamente baterías, cable micro USB (suministrado) y adaptador de ca (suministrado) de la marca Sony genuinos.
- La alimentación se suministrará durante la toma/reproducción si la cámara está conectada a una toma de corriente de la pared con el adaptador de ca AC-PW20 (se vende por separado).

■ Tiempo de carga (Carga completa)

El tiempo de carga es de aproximadamente 150 minutos utilizando el adaptador de ca (suministrado). La luz de carga se ilumina y después se apaga inmediatamente cuando la batería está cargada completamente.

Notas

- El tiempo de carga indicado arriba se aplica cuando se carga una batería totalmente agotada a una temperatura de 25 °C
La carga podrá llevar más tiempo dependiendo de las condiciones de uso y de las circunstancias.

■ Carga mediante conexión a un ordenador

La batería se puede cargar conectando la cámara a un ordenador utilizando un cable micro USB. Conecte la cámara al ordenador con la cámara apagada.

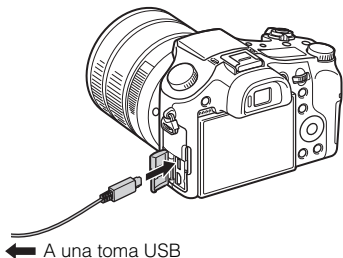

ES

Notas

- Si se conecta la cámara a un ordenador portátil que no está conectado a una fuente de alimentación, disminuye el nivel de batería del portátil. No cargue durante un periodo de tiempo prolongado.
- No encienda, apague ni reinicie el ordenador, ni lo reanude a partir del modo de ahorro de energía, cuando se haya establecido una conexión USB entre el ordenador y la cámara. Eso podrá ocasionar que la cámara no funcione correctamente. Antes de encender, apagar o reiniciar el ordenador, o de reanudarlo a partir del modo de ahorro de energía, desconecte la cámara y el ordenador.
- No se ofrece ninguna garantía de que se pueda realizar la carga utilizando un ordenador ensamblado de forma personalizada, o un ordenador modificado.

■ Duración de la batería y número de imágenes que se pueden grabar y reproducir

		Duración de la batería	Número de imágenes
Tomar (imágenes fijas)	Monitor	—	Aprox. 420 imágenes
	Visor	—	Aprox. 370 imágenes
Toma típica de película	Monitor	Aprox. 65 minuto	—
	Visor	Aprox. 70 minuto	—
Toma continua de película	Monitor	Aprox. 120 minuto	—
	Visor	Aprox. 130 minuto	—
Visionado (imágenes fijas)		Aprox. 315 minuto	Aprox. 6 300 imágenes

Notas

- El número de imágenes de arriba se aplica cuando la batería está completamente cargada. El número de imágenes podrá disminuir dependiendo de las condiciones de uso.
- El número de imágenes que se pueden grabar es para tomar en las condiciones siguientes:
 - Utilización de Memory Stick PRO Duo™ (Mark2) (se vende por separado) de Sony
 - La batería es utilizada a una temperatura ambiente de 25 °C
 - [Calidad visual] está ajustado a [Estándar]
- El número para “Tomar (imágenes fijas)” está basado en el estándar CIPA, y es para tomar imágenes en las condiciones siguientes: (CIPA: Camera & Imaging Products Association)
 - DISP está ajustado a [Mostrar toda info.].
 - Toma de una imagen cada 30 segundo.
 - El zoom es cambiado alternativamente entre los extremos W y T.
 - El flash destella una de cada dos veces.
 - La alimentación se activa y desactiva una vez cada diez veces.
- Los números de minutos para toma de película están basados en el estándar CIPA, y se obtienen tomando en las condiciones siguientes:
 - [Grabar ajuste]: XAVC S HD 60p 50M/50p 50M
 - Toma típica de película: La duración de la batería está basada utilizando las operaciones de inicio/detención de la toma, zoom, apagado/encendido, etc., repetidamente.
 - Toma continua de película: La duración de la batería está basada en la toma de película sin parar hasta alcanzar el límite (29 minuto), y continuando después pulsando el botón MOVIE otra vez. No se utilizan otras funciones, tal como el zoom.

■ Suministro de alimentación

Puede utilizar el adaptador de ca (suministrado) para suministrar alimentación durante la toma o reproducción de imágenes, reduciendo así el consumo de la batería.

Notas

- La cámara no se activará si no hay batería restante. Inserte en la cámara una batería cargada suficientemente.
- Si utiliza la cámara mientras la alimentación está siendo suministrada desde una toma de corriente de la pared, asegúrese de que el icono (🔌) se visualiza en el monitor.
- No retire la batería mientras la alimentación está siendo suministrada desde una toma de corriente de la pared. Si retira la batería, la cámara se apagará.
- No retire la batería mientras la luz de acceso (página 8) está encendida. Los datos en la tarjeta de memoria podrán dañarse.
- Mientras la alimentación esté activada, la batería no se cargará aunque la cámara esté conectada al adaptador de ca.
- En ciertas condiciones, la alimentación podrá ser suministrada desde la batería suplementariamente aunque se esté utilizando el adaptador de ca.
- Mientras la alimentación esté siendo suministrada a través de una conexión USB, la temperatura dentro de la cámara aumentará y el tiempo de grabación continua podrá acortarse.

ES

Inserción de una tarjeta de memoria (se vende por separado)

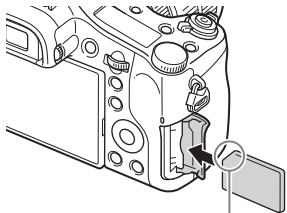
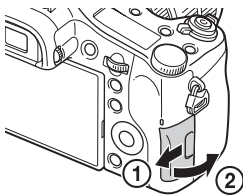

Asegúrese de que la esquina cortada está orientada correctamente.

1 Abra la tapa.

2 Inserte la tarjeta de memoria.

- Con la esquina recortada orientada como se muestra en la ilustración, inserte la tarjeta de memoria hasta que encaje con un chasquido.

3 Cierre la tapa.

Tarjetas de memoria que se pueden utilizar

Tarjeta de memoria	Para imágenes fijas	Para películas		
		MP4	AVCHD	XAVC S
Memory Stick PRO Duo	✓	✓ (Mark2 solamente)	✓ (Mark2 solamente)	—
Memory Stick PRO-HG Duo™	✓	✓	✓	✓*1
Memory Stick Micro™ (M2)	✓	✓ (Mark2 solamente)	✓ (Mark2 solamente)	—
Tarjeta de memoria SD	✓	✓*2	✓*2	—
Tarjeta de memoria SDHC	✓	✓*2	✓*2	✓*3
Tarjeta de memoria SDXC	✓	✓*2	✓*2	✓*3
Tarjeta de memoria microSD	✓	✓*2	✓*2	—
Tarjeta de memoria microSDHC	✓	✓*2	✓*2	✓*3
Tarjeta de memoria microSDXC	✓	✓*2	✓*2	✓*3

*1 Las películas no se pueden grabar en 100 Mbps o más.

*2 SD Speed Class 4: **CLASS 4** o más rápida, o UHS Speed Class 1: **U1** o más rápida

*3 Tarjetas de memoria que cumplan todas las condiciones siguientes:

- Capacidad de 4 GB o más
 - SD Speed Class 10: **CLASS 10**, o UHS Speed Class 1: **U1** o más rápida
Cuando se graba en 100 Mbps o más, se requiere UHS Speed Class 3: **U3**.
- Para ver detalles sobre el número de imágenes fijas que se pueden grabar y la duración de las grabaciones de película, consulte las páginas 34 a 35. Consulte las tablas para seleccionar una tarjeta de memoria de la capacidad deseada.

Notas

- Cuando se utilice una tarjeta de memoria SDHC para grabar películas XAVC S durante periodos de tiempo prolongados, las películas grabadas serán divididas en archivos de 4 GB. Los archivos divididos se pueden integrar en un solo archivo utilizando PlayMemories Home™.
- No se garantiza que todas las tarjetas de memoria funcionen correctamente. Para tarjetas de memoria producidas por fabricantes distintos de Sony, consulte con los fabricantes de los productos.
- Cuando utilice Memory Stick Micro o tarjetas de memoria microSD con esta cámara, asegúrese de utilizar el adaptador apropiado.

ES

■ Para retirar la tarjeta de memoria/batería

Tarjeta de memoria: Empuje la tarjeta de memoria hacia dentro una vez para expulsarla.

Batería: Deslice la palanca de bloqueo de la batería. Asegúrese de no dejar caer la batería.

Notas

- No extraiga nunca la tarjeta de memoria/batería cuando la luz de acceso (página 8) esté encendida. Esto podrá ocasionar daños a los datos de la tarjeta de memoria.

Ajuste del idioma y el reloj

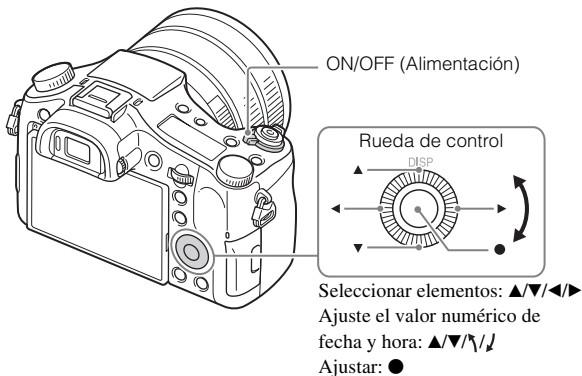

- 1** Ajuste el interruptor ON/OFF (Alimentación) a ON.
Cuando encienda la cámara por primera vez se visualizará la pantalla de ajuste de idioma.
 - Es posible que lleve algún tiempo en conectarse la alimentación y permitir realizar operaciones.
- 2** Seleccione el idioma deseado, después pulse ● de la rueda de control.
Se visualiza la pantalla de ajuste de Fecha y Hora.
- 3** Compruebe que [Intro] está seleccionado en la pantalla, después pulse ●.
- 4** Seleccione un lugar geográfico deseado siguiendo las instrucciones en pantalla, después pulse ●.
- 5** Ajuste [Horario verano], [Fecha/Hora] y [Formato de fecha], después pulse ●.
 - Cuando ajuste [Fecha/Hora], la medianoche es a las 12:00 AM, y el mediodía es a las 12:00 PM.

- 6 Compruebe que [Intro] está seleccionado, después pulse ●.

Toma de imágenes fijas/películas

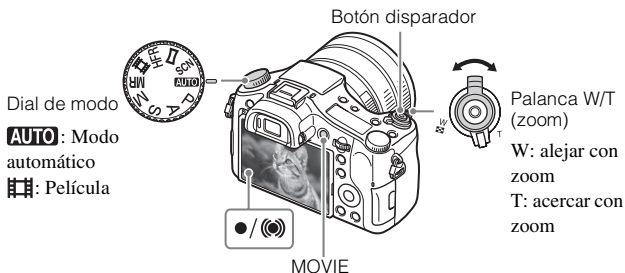

Toma de imágenes fijas

- 1 Pulse el botón disparador hasta la mitad para enfocar. Cuando la imagen está enfocada, suena un pitido y el indicador ● o 📷 se ilumina.
 - Cuando la cámara no puede enfocar automáticamente, el indicador ● parpadea.
- 2 Pulse el botón disparador a fondo para tomar una imagen.

Toma de películas

- 1 Pulse el botón MOVIE (Película) para comenzar a grabar.
 - Utilice la palanca W/T (zoom) para cambiar la escala del zoom.
- 2 Pulse el botón MOVIE de nuevo para detener la grabación.

Notas

- No suba el flash manualmente. Se podría ocasionar un mal funcionamiento.
- La abertura máxima depende de la distancia focal. La abertura no se puede abrir más del máximo aunque usted ajuste un valor más pequeño utilizando el anillo de abertura. Compruebe el valor de abertura correcto en el monitor.
- Cuando utilice la función de zoom mientras toma una película, se grabará el sonido del funcionamiento de la cámara. El sonido de la cámara tiende a ser grabado particularmente cuando [Velocidad del zoom] está ajustado a [Rápido] y cuando [Func. Zoom en anillo] está ajustado a [Veloz]. Es posible que también se grabe el sonido del botón MOVIE cuando termina la grabación de película o el sonido de funcionamiento de [Asistencia de zoom].
- Se puede tomar película continuamente durante un máximo de 29 minutos aproximadamente de una vez con los ajustes predeterminados de la cámara y cuando la temperatura ambiente es de 25 °C aproximadamente. Cuando termine la grabación de película, puede volver a grabar pulsando el botón MOVIE otra vez. Es posible que la grabación se detenga para proteger la cámara dependiendo de la temperatura ambiente.

Visionado de imágenes

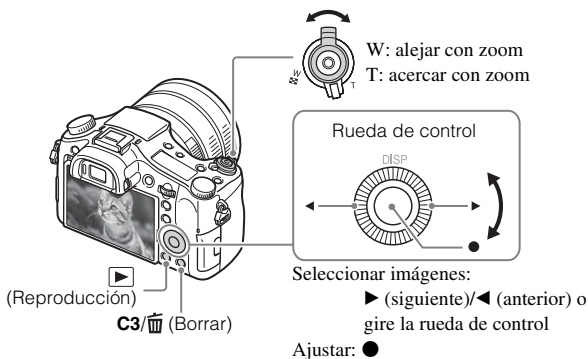

1 Pulse el botón ▶ (Reproducción).

■ Selección de la imagen siguiente/anterior

Seleccione una imagen pulsando ► (siguiente)/◄ (anterior) de la rueda de control o girando la rueda de control. Pulse ● en el centro de la rueda de control para ver películas.

■ Borrado de una imagen

- ① Pulse el botón **C3/🗑️** (Borrar).
- ② Seleccione [Borrar] con ▲ de la rueda de control, después pulse ●.

■ Retorno a la toma de imágenes

Pulse el botón disparador hasta la mitad.

ES

Presentación de otras funciones

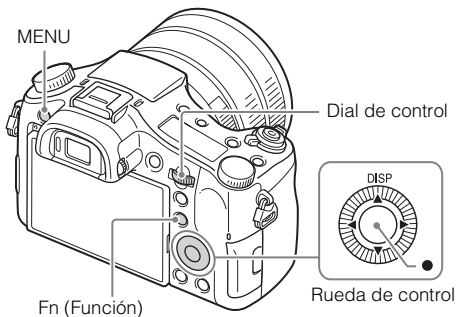

■ Rueda de control

DISP (Visualización de contenidos): Le permite cambiar la visualización en pantalla.

● (Estándar de enfoque): Si pulsa esta tecla cuando [Área de enfoque] está ajustado a [Punto flexible] o [Punto flex. expandid.], puede cambiar la posición del área de enfoque pulsando ▲/▼/◄/► de la rueda de control. También, puede cambiar la posición del área de enfoque mientras toma imágenes fijas. Dependiendo de las opciones seleccionadas en [Área de enfoque] o [AF bloqueo central], las funciones disponibles variarán cuando pulse la tecla.

■ Botón Fn (Función)

Le permite registrar 12 funciones e invocar esas funciones cuando toma imágenes.







- ① Pulse el botón Fn (Función).
- ② Seleccione la función deseada pulsando ▲/▼/◀/▶ de la rueda de control.
- ③ Seleccione el valor del ajuste girando la rueda de control.
 - Algunos valores de ajuste se pueden ajustar finamente girando el dial de control.

■ Dial de control







Puede cambiar instantáneamente el ajuste apropiado para cada modo de toma simplemente girando el dial de control.

■ Elementos de menú

📷 (Ajustes de cámara)

 Tamaño imagen	Selecciona el tamaño de las imágenes fijas.
 Relación aspecto	Selecciona la relación de aspecto para las imágenes fijas.
 Calidad	Ajusta la calidad de imagen para las imágenes fijas.
Tam. img.(Dual Rec)	Ajusta el tamaño de las imágenes fijas tomadas cuando se graba película.
Calidad (Dual Rec)	Ajusta la calidad de imagen para imágenes fijas tomadas cuando se graba película.
 Formato archivo	Selecciona el formato de archivo de película.
 Grabar ajuste	Selecciona el tamaño de fotograma de la película grabada.
GRAB. Video Dual	Ajusta si se graba simultáneamente una película XAVC S y una película MP4 o una película AVCHD y una película MP4.
 Ajustes HFR	Establece los ajustes de toma para alta velocidad transmisión.
Panorama: tamaño	Selecciona el tamaño de las imágenes panorámicas.
Panorama: dirección	Ajusta la dirección de toma de imagen para las imágenes panorámicas.





Modo manejo	Ajusta el modo de manejo, tal como para toma continua.
Ajustes de Variación	Ajusta la toma con autodesparador en modo variación, el orden de las tomas para variación de exposición, y la variación de balance blanco.
Modo flash	Establece los ajustes del flash.
Compensac. flash	Ajusta la intensidad de la luz del flash.
Reducción ojos rojos	Reduce el efecto de ojos rojos cuando se utiliza el flash.
Área de enfoque	Selecciona el área de enfoque.
 Iluminador AF	Ajusta el iluminador AF, que provee luz a una escena oscura para ayudar a enfocarla.
Compensar exp.	Compensa el brillo de toda la imagen.
ISO	Ajusta la sensibilidad ISO.
ISO AUTO VO mín.	Ajusta el tiempo de exposición más largo al que la sensibilidad ISO comenzará a cambiar en modo [ISO AUTO].
Modo medición	Selecciona el método para medir el brillo.
Balance blanco	Ajusta los tonos de color de una imagen.
DRO/HDR automát.	Compensa automáticamente el brillo y el contraste.
Estilo creativo	Selecciona el procesamiento de imagen deseado. También puede ajustar el contraste, la saturación y la nitidez.
Efecto de foto	Selecciona el filtro de efecto deseado para lograr una expresión más impresionante y artística.
Perfil de imagen	Cambia ajustes como color y tono.
Rango de asist. zoom	Selecciona la cantidad para alejar con zoom con la función [Asistencia de zoom].
Amplific. enfoque	Amplía la imagen antes de hacer la toma para que pueda comprobar el enfoque.
 RR Exp.Larga	Ajusta el procesamiento de reducción de ruido para tomas con un tiempo de exposición de 1/3 de segundo o más.

 RR ISO Alta	Ajusta el procesamiento de reducción de ruido para la toma de imágenes de alta sensibilidad.
AF bloqueo central	Ajusta la función para seguir a un motivo y continuar enfocando cuando se pulsa el botón del centro en la pantalla de toma de imagen.
Sonrisa/Detec. cara	Selecciona para detectar caras y hacer varios ajustes automáticamente. Ajusta para liberar el obturador automáticamente cuando se detecta una sonrisa.
Dual Rec automático	Ajusta el obturador para que se libere automáticamente cuando se detecta una composición impresionante incluyendo una persona durante la toma de película.
 Efecto piel suave	Ajusta el Efecto piel suave y el nivel de efecto.
 Encuadre autom.	Analiza la escena cuando se capturan caras, primeros planos, o motivos seguidos con la función AF de bloqueo, y automáticamente recorta y guarda otra copia de la imagen con una composición más impresionante.
Modo automático	Puede tomar seleccionando Auto. inteligente o bien Automático superior.
Selección escena	Selecciona ajustes predeterminados para adaptarlos a diversas condiciones de escena.
Alta veloc. transmis.	Selecciona el modo de exposición durante la toma a alta velocidad transmisión para corresponder con el motivo o efecto que usted elige.
Película	Selecciona el modo de exposición de acuerdo con el motivo o el efecto.
 SteadyShot	Ajusta SteadyShot para tomar imágenes fijas. Reduce el desenfoque del movimiento de la cámara cuando se toma sujetando la cámara con la mano.
 SteadyShot	Ajusta SteadyShot para tomar películas.
 Rango color	Cambia la gama de colores reproducibles.
 Auto obtur. lento	Establece la función que ajusta automáticamente el tiempo de exposición según el brillo del entorno en modo película.





Grabación de sonido	Ajusta si se graba el audio cuando se toma una película.
Nivel grabac. audio	Ajusta el nivel de grabación de audio durante la grabación de película.
Tiempo Salid. Audio	Ajusta el momento de la salida de audio durante la grabación de película.
Reducc. ruido viento	Reduce el ruido del viento durante la grabación de películas.
Recuperar memoria	Selecciona un ajuste registrado de antemano cuando el dial de modo está ajustado a MR (Recuperar memoria). Se puede registrar la escala del zoom óptico, etc.
Memoria	Registra los modos o ajustes de la cámara deseados.

ES

(Ajustes personalizad.)

Cebra	Visualiza franjas para ajustar el brillo.
 Asistencia MF	Visualiza una imagen ampliada cuando se enfoca manualmente.
Tiempo aum. enfoq.	Ajusta el tiempo durante el que la imagen se mostrará ampliada.
 Aum. inic. enfoq.	Ajusta el aumento inicial cuando una imagen ampliada se visualiza utilizando [Amplific. enfoque].
Línea de cuadrícula	Ajusta una visualización de línea de cuadrícula para permitir alinear con el contorno de una estructura.
 Visual. marcador	Ajusta si se visualiza el marcador en el monitor cuando graba películas.
 Ajustes marcador	Ajusta el marcador visualizado en el monitor cuando graba películas.
Visual. nivel aud.	Ajusta si se visualiza o no el nivel de audio en la pantalla.
Rev.automática	Ajusta la revisión automática para visualizar la imagen capturada después de hacer la toma.
Botón DISP	Ajusta el tipo de información que se va a visualizar en el monitor o en el visor pulsando DISP de la rueda de control.

ES
25

Nivel de resalte	Resalta el contorno de los rangos de enfoque con un color específico cuando se enfoca manualmente.
Color de resalte	Ajusta el color utilizado en la función de resalte.
Guía ajuste exposic.	Ajusta la guía que se visualiza cuando se cambian ajustes de exposición en la pantalla de toma.
Visualiz. en directo	Ajusta si se reflejan o no ajustes como la compensación de exposición en la visualización en pantalla.
 Pre-AF	Ajusta si se realiza o no el enfoque automático antes de pulsar el botón disparador hasta la mitad.
Velocidad del zoom	Ajusta la velocidad de zoom cuando usted utiliza la palanca de zoom.
Ajuste de zoom	Ajusta si se utilizan o no el zoom de imagen clara y el zoom digital cuando se usa el zoom.
FINDER/MONITOR	Ajusta el método para cambiar entre el visor y el monitor.
Liberar sin tarj. mem.	Ajusta se se libera o no el obturador cuando no hay insertada una tarjeta de memoria.
 AEL con obturad.	Ajusta si se realiza o no AEL cuando se pulsa el botón disparador hasta la mitad. Esto resulta útil cuando se quiere ajustar el enfoque y la exposición por separado.
 Tipo de obturador	Ajusta si se utiliza un obturador mecánico o un obturador electrónico cuando se toman imágenes fijas.
Ajust.comp.exp.	Ajusta si se refleja el valor de la compensación de exposición en la compensación de flash.
Restablec. comp. EV	Ajusta si se retiene el valor de la exposición ajustado sin utilizar el dial de exposición, o se restaura el valor a 0 cuando apaga la cámara.
Registro de rostros	Registra o cambia la persona a la que se va a dar prioridad de enfoque.
 Inscribir fecha	Ajusta si debe grabarse la fecha de una toma en la imagen fija.

Modo luz de vídeo	Establece el ajuste de iluminación para la luz LED HVL-LBPC (se vende por separado).
Ajustes menú func.	Personaliza las funciones visualizadas cuando se pulsa el botón Fn (Función).
Tecla person.(toma)	La asignación de funciones a las diversas teclas le permite realizar las operaciones más rápidamente pulsando las teclas cuando toma imágenes.
Tecla person.(repr.)	La asignación de funciones a las teclas le permite realizar las operaciones más rápidamente pulsando las teclas cuando reproduce imágenes.
Ajust. anillo objetivo	Ajusta cuál de las funciones de enfoque o funciones de zoom va a ser asignada al anillo de objetivo delantero y al anillo de objetivo trasero.
Rotac. anillo enfoque	Asigna un enfoque de mayor distancia o menor distancia a las direcciones de giro del anillo de objetivo al que ha sido asignada la función de enfoque.
Rotación anillo zoom	Asigna el acercamiento/alejamiento con zoom a la dirección de giro del anillo de objetivo al que ha sido asignada la función de zoom.
Func. Zoom en anillo	Ajusta la función de zoom del anillo de objetivo. Cuando usted selecciona [Veloz], la posición del zoom se mueve de acuerdo con el grado de giro del anillo de objetivo. Cuando seleccione [Paso], puede mover una posición de zoom a una posición fija de la distancia focal.
Botón MOVIE	Ajusta si se activa siempre o no el botón MOVIE.
Bloqueo dial/rueda	Ajusta si se inhabilitan el dial de control y la rueda de control temporalmente utilizando el botón Fn cuando se toma imagen. Puede inhabilitar/habilitar el dial de control y la rueda de control manteniendo pulsado el botón Fn.

(Inalámbrico)

Enviar a smartphone	Transfiere imágenes para visualizar en un smartphone.
Enviar a ordenador	Hace una copia de seguridad de las imágenes transfiriéndolas a un ordenador conectado a una red.
Ver en TV	Puede ver imágenes en un televisor que pueda conectarse a la red.
Un solo toque (NFC)	Asigna una aplicación a Un solo toque (NFC). Puede invocar la aplicación cuando toma imagen tocando la cámara con un smartphone que admita NFC.
Modo avión	Puede ajustar este dispositivo para que no realice comunicaciones inalámbricas.
WPS Push	Puede registrar el punto de acceso en la cámara fácilmente pulsando el botón Wi-Fi Protected Setup™ (WPS).
Conf. punto acceso	Puede registrar su punto de acceso manualmente.
Edit. Nombre Dispos.	Puede cambiar el nombre de dispositivo bajo Wi-Fi Direct, etc.
Mostr. Direcc. MAC	Visualiza la dirección MAC de la cámara.
Rest. SSID/Cntrsñ	Restaura el nombre SSID y la contraseña de la conexión del smartphone.
Restablecer conf. red	Restaura todos los ajustes de red.

(Aplicación)

Lista de aplicaciones	Visualiza la lista de aplicaciones. Puede seleccionar la aplicación que quiere utilizar.
Presentación	Visualiza instrucciones sobre la utilización de la aplicación.

(Reproducción)

Borrar	Borra una imagen.
Modo visualización	Ajusta la forma en que se agrupan las imágenes para la reproducción.
Índice imágenes	Visualiza múltiples imágenes al mismo tiempo.



Rotación visualizac.	Ajusta la dirección de reproducción de la imagen grabada.
Diapositivas	Muestra un pase de diapositivas.
Rotar	Gira la imagen.
⊕ Aumentar	Amplía las imágenes de reproducción.
⊕ Aum. aumento inic	Ajusta el aumento inicial cuando se amplía una imagen durante la reproducción.
⊕ Aum. posic. inicial	Ajusta la posición inicial cuando se amplía una imagen durante la reproducción.
Proteger	Protege las imágenes.
Aj. intervalo animac.	Ajusta el intervalo para mostrar el seguimiento de motivos en [Capt. animac. video], donde será mostrado el seguimiento del movimiento del motivo cuando se reproduzcan películas.
Especific. Impresión	Añade una orden de impresión a una imagen fija.
Toma fotográfica	Captura la escena deseada que va a ser guardada como imagen fija de una película.

ES

(Ajustes)

Brillo de monitor	Ajusta el brillo del monitor.
Brillo del visor	Ajusta el brillo del visor electrónico.
Temper. color visor	Ajusta la temperatura de color del visor.
Asist. visual. Gamma	Convierte una imagen S-Log a una imagen equivalente a ITU709 y la visualiza en el visor o en el monitor.
Ajustes de volumen	Ajusta el volumen para la reproducción de películas.
Señales audio	Ajusta el sonido de operación de la cámara.
Ajustes de carga	Ajusta la función de subida de datos a Internet de la cámara cuando se utiliza una tarjeta Eye-Fi.
Menú mosaico	Ajusta si se visualiza o no el menú mosaico cada vez que pulsa el botón MENU.
Guía dial de modo	Activa o desactiva la guía del dial de modo (la explicación de cada modo de toma).

ES
29

Confirm.Borrar	Ajusta si se preselecciona o no Borrar o Cancelar en la pantalla de confirmación de borrado.
Calidad visual	Ajusta la calidad de la visualización.
Hora inic. ahor. ener.	Ajusta los intervalos de tiempo para cambiar automáticamente al modo de ahorro de energía.
Selector NTSC/PAL*	Cambiando el formato de televisión del dispositivo, es posible tomar imágenes en un formato de película diferente.
Modo demostración	Ajusta la reproducción de demostración de una película a activado o desactivado.
Ajustes TC/UB	Ajusta el código de tiempo (TC) y el bit de usuario (UB).
Ajustes HDMI	Establece los ajustes de HDMI.
 Sel. de salida 4K	Ajusta cómo grabar y emitir películas 4K a través de HDMI cuando la cámara está conectada a un grabador/reproductor externo que admite 4K.
Conexión USB	Ajusta el método de conexión USB.
Ajuste USB LUN	Realza la compatibilidad limitando las funciones de la conexión USB. Ajuste a [Multi] en condiciones normales y a [Sencillo] solamente cuando la conexión entre la cámara y un ordenador o componente de audio y vídeo no se pueda establecer.
Alimentación USB	Ajusta si se suministra alimentación a través de la conexión USB cuando la cámara está conectada a un ordenador o dispositivo USB utilizando un cable micro USB.
 Idioma	Selecciona el idioma.
Ajuste fecha/hora	Ajusta la fecha y la hora, y el horario de verano.
Configuración área	Ajusta la ubicación de utilización.
Inform. de copyright	Ajusta la información de derechos de autor para imágenes fijas.
Formatear	Formatea la tarjeta de memoria.
Número archivo	Ajusta el método utilizado para asignar números de archivo a imágenes fijas y películas.

Establ. nombre arch.	Cambia los 3 primeros caracteres del nombre de archivo para imágenes fijas.
Selec. carpeta grab.	Cambia la carpeta seleccionada para guardar imágenes fijas y películas (MP4).
Carpeta nueva	Crea una carpeta nueva para almacenar imágenes fijas y películas (MP4).
Nombre carpeta	Ajusta el formato de carpeta para imágenes fijas.
Recuperar BD imág.	Recupera el archivo de base de datos de imagen y habilita la grabación y la reproducción.
Ver info del soporte	Visualiza el tiempo de grabación restante de películas y el número de imágenes fijas que se pueden grabar en la tarjeta de memoria.
Versión	Visualiza la versión del software de la cámara.
Restablecer ajuste	Restablece los ajustes a sus valores predeterminados.

* Si cambia este elemento, será necesario formatear la tarjeta de memoria en el ajuste compatible con el sistema PAL o NTSC respectivamente. Además, tenga en cuenta que tal vez no sea posible reproducir películas grabadas con el sistema NTSC en un televisor de sistema PAL.

Utilización de software

La instalación del software siguiente en su ordenador hará que su experiencia con la cámara resulte más conveniente.

- PlayMemories Home: Importa imágenes a su ordenador y le permite utilizarlas de diferentes formas (página 33).
- Image Data Converter: Visualiza imágenes RAW y las procesa.
- Remote Camera Control: Controla una cámara conectada a su ordenador a través de un cable USB.

Puede descargar e instalar este software en su ordenador desde las URL siguientes.

- 1 Utilizando el explorador de internet de su ordenador, vaya a una de las URL siguientes, y después siga las instrucciones en la pantalla para descargar el software deseado.

Windows:

<http://www.sony.co.jp/imsoft/Win/>

Mac:

<http://www.sony.co.jp/imsoft/Mac/>

- Se requiere una conexión a Internet.
- Para ver detalles sobre la operación, consulte la página de soporte o la página de Ayuda del software.

Notas

- Cuando utilice Remote Camera Control, seleccione el botón MENU →  (Ajustes) → [Conexión USB] → [PC remoto] y después conecte la cámara a su ordenador.

Importación de imágenes a su ordenador y utilización de las mismas (PlayMemories Home)

El software PlayMemories Home le permite importar imágenes fijas y películas a su ordenador y utilizarlas. Para importar películas XAVC S y películas AVCHD a su ordenador se requiere PlayMemories Home.

<http://www.sony.net/pm/>



Importar imágenes desde su cámara



Reproducción de imágenes importadas



ES

Para Windows, también están disponibles las funciones siguientes:



Visionado de imágenes en un calendario



Creación de discos de película



Subida de imágenes a servicios de Internet

Compartir imágenes en PlayMemories Online™



Notas

- Para utilizar PlayMemories Online u otros servicios de la red se requiere una conexión a Internet. Es posible que PlayMemories Online u otros servicios de la red no estén disponibles en algunos países o regiones.
- Si el software PMB (Picture Motion Browser), suministrado con modelos lanzados antes de 2011, ya ha sido instalado en su ordenador, PlayMemories Home lo sobrescribirá durante la instalación. Utilice PlayMemories Home, el software sucesor de PMB.
- Es posible que se instalen funciones nuevas en PlayMemories Home. Conecte la cámara a su ordenador aunque PlayMemories Home ya esté instalado en su ordenador.
- No desconecte el cable micro USB (suministrado) de la cámara mientras esté visualizada la pantalla de operación o la pantalla de acceso. Si lo hace podrá dañar los datos.
- Para desconectar la cámara del ordenador, haga clic en  de la bandeja de tareas, después haga clic en [Expulsar DSC-RX10M3].

ES

Para añadir funciones a la cámara

Puede añadir las funciones deseadas a su cámara conectándose al sitio web de descarga de aplicaciones  (PlayMemories Camera Apps™) a través de Internet.

<http://www.sony.net/pmca/>

- Después de instalar una aplicación, puede invocar la aplicación tocando la marca N de la cámara con un smartphone Android que admita NFC, utilizando la función [Un solo toque (NFC)].

Número de imágenes fijas y tiempo grabable de películas

El número de imágenes fijas y el tiempo grabable podrán variar dependiendo de las condiciones de la toma y de la tarjeta de memoria.



■ Imágenes fijas

La tabla de abajo muestra el número aproximado de imágenes que se pueden grabar en una tarjeta de memoria formateada con esta cámara. Los valores han sido definidos utilizando tarjetas de memoria de Sony normales para las pruebas.

 **Tamaño imagen]: L: 20M**

Cuando  Relación aspecto] está ajustado a [3:2]*

Calidad	Número de imágenes fijas	
	8 GB	64 GB
Estándar	1 150 imágenes	9 600 imágenes
Fina	690 imágenes	5 500 imágenes
Extrafina	510 imágenes	4 150 imágenes
RAW & JPEG	235 imágenes	1 900 imágenes
RAW	355 imágenes	2 850 imágenes

* Cuando  Relación aspecto] está ajustado a algo distinto de [3:2], puede grabar más imágenes de las que se muestran arriba. (Excepto cuando  Calidad] está ajustado a [RAW].)

■ Películas

La tabla siguiente muestra los tiempos de grabación totales aproximados utilizando una tarjeta de memoria formateada con esta cámara. El tiempo de grabación para películas XAVC S y AVCHD es el tiempo de grabación cuando se toma con [GRAB. Video Dual] ajustado a [Desactivar].

Formato de archivo	Grabar ajuste	Tiempo grabable (h (hora), min (minuto))		
		8 GB	32 GB	64 GB
XAVC S 4K	30p 100M/25p 100M	9 min	35 min	1 h 15 min
	30p 60M/25p 60M	15 min	1 h	2 h 5 min
	24p 100M*/–	9 min	35 min	1 h 15 min
	24p 60M*/–	15 min	1 h	2 h 5 min
XAVC S HD	60p 50M/50p 50M	15 min	1 h 15 min	2 h 35 min
	30p 50M/25p 50M	15 min	1 h 15 min	2 h 35 min
	24p 50M*/–	15 min	1 h 15 min	2 h 35 min
	120p 100M/100p 100M	9 min	35 min	1 h 15 min
	120p 60M/100p 60M	15 min	1 h	2 h 5 min
AVCHD	60i 24M(FX)/50i 24M(FX)	40 min	3 h	6 h
	60i 17M(FH)/50i 17M(FH)	55 min	4 h 5 min	8 h 15 min
	60p 28M(PS)/50p 28M(PS)	35 min	2 h 30 min	5 h 5 min
	24p 24M(FX)/25p 24M(FX)	40 min	3 h	6 h
	24p 17M(FH)/25p 17M(FH)	55 min	4 h 5 min	8 h 15 min
MP4	1920×1080 60p 28M/ 1920×1080 50p 28M	35 min	2 h 35 min	5 h 20 min
	1920×1080 30p 16M/ 1920×1080 25p 16M	1 h	4 h 10 min	8 h 25 min
	1280×720 30p 6M/ 1280×720 25p 6M	2 h 35 min	10 h 55 min	22 h

* solamente cuando [Selector NTSC/PAL] está ajustado a [NTSC]

- Se puede tomar película continuamente durante un máximo de 29 minutos aproximadamente de una vez con los ajustes predeterminados de la cámara y cuando la temperatura ambiente es de 25 °C aproximadamente. El tiempo de grabación continua máximo de una película de formato MP4 (28M) es de unos 20 minutos (limitado por la restricción de tamaño de archivo de 4 GB)
- El tiempo grabable de películas varía porque la cámara está equipada con VBR (Velocidad de bits variable), que ajusta automáticamente la calidad de imagen dependiendo de la escena que se está tomando. Cuando grabe un motivo que se mueve rápidamente, la imagen será más clara pero el tiempo grabable será más corto porque se requiere más memoria para grabar.

El tiempo grabable también varía dependiendo de las condiciones de la toma, del motivo o de los ajustes de calidad y tamaño de imagen.

Notas sobre la utilización de la cámara

Funciones incorporadas en esta cámara

- Esta cámara es compatible con películas de formato 1080 60p o 50p. A diferencia de los modos de grabación estándar usados hasta ahora, que graban en un método entrelazado, esta cámara graba utilizando un método progresivo. Esto aumenta la resolución, y proporciona una imagen más uniforme y más realista. Las películas grabadas en formato 1080 60p/1080 50p se pueden reproducir solamente en dispositivos que admiten 1080 60p/1080 50p.
- Esta cámara es compatible con grabación 4K 30p/4K 25p/4K 24p. Las películas se pueden grabar en una resolución más alta que en formato HD.
- Mientras esté a bordo de un avión, ajuste [Modo avión] a [Activar].

Acerca de la utilización y el cuidado

Evite un manejo brusco, desmontaje, modificación, golpes físicos, o impactos tales como golpear, dejar caer o pisar el producto. Sea particularmente cuidadoso con el objetivo.

Notas sobre la grabación/reproducción

- Antes de comenzar a grabar, realice una grabación de prueba para asegurarse de que la cámara funciona correctamente.
- Esta cámara ha sido diseñada para ser a prueba de polvo y humedad, pero no es a prueba de agua ni a prueba de salpicaduras.
- No exponga el objetivo directamente a rayos tales como rayos láser. Hacerlo puede dañar el sensor de imagen y ocasionar un mal funcionamiento de la cámara.
- No exponga la cámara a la luz solar ni tome en dirección al sol durante largo tiempo. El mecanismo interno podrá dañarse.
- Si se produce condensación de humedad, elimínela antes de utilizar la cámara.
- No agite ni golpee la cámara. Podrá ocasionar un mal funcionamiento y no poder grabar imágenes. Además, el soporte de grabación podrá volverse inutilizable o los datos de imagen podrán dañarse.

No utilice o almacene la cámara en los siguientes lugares

- En un lugar muy caluroso, frío o húmedo
En lugares como un automóvil aparcado al sol, es posible que el cuerpo de la cámara se deforme. Esto podría ocasionar un mal funcionamiento.
- Bajo la luz solar directa o cerca de una estufa
El cuerpo de la cámara puede decolorarse o deformarse, y esto puede ocasionar un mal funcionamiento.
- En un lugar expuesto a vibración basculante
- Cerca de un lugar que genera ondas de radio intensas, emite radiación o tiene magnetismo fuerte. De lo contrario, es posible que la cámara no pueda grabar o reproducir imágenes correctamente.
- En lugares arenosos o polvorientos
Procure que no entre en la cámara arena o polvo. Esto puede ocasionar un mal funcionamiento en la cámara, y en algunos casos este mal funcionamiento no puede repararse.

Objetivo ZEISS

La cámara está equipada con un objetivo ZEISS que puede reproducir imágenes nítidas con excelente contraste. El objetivo de la cámara ha sido fabricado bajo el sistema de garantía de calidad certificado por ZEISS de acuerdo con las normas de calidad de ZEISS en Alemania.

Notas sobre el monitor, el visor electrónico y el objetivo

- El monitor y el visor electrónico están fabricados utilizando tecnología de muy alta precisión, y más del 99,99 % de los píxeles son operativos para uso efectivo. Sin embargo, es posible que aparezcan algunos puntos diminutos negros y/o brillantes (de color blanco, rojo, azul o verde) en el monitor y en el visor electrónico. Estos puntos son el resultado normal del proceso de fabricación, y no afectan a la grabación.
- No agarre la cámara por el monitor.
- Tenga cuidado de que sus dedos u otros objetos no sean pillados en el objetivo cuando este esté funcionando.

Notas sobre la toma con el visor

Esta cámara está equipada con un visor electroluminiscente orgánico de alta resolución y alto contraste. Este visor logra un ángulo de visión ancho y un gran alivio para los ojos. La cámara ha sido diseñada para ofrecer un visor de fácil visionado equilibrando adecuadamente varios elementos.

- Es posible que la imagen se distorsione ligeramente cerca de las esquinas del visor. Esto no es un malfuncionamiento. Cuando usted quiera comprobar cada detalle de toda la composición, también puede utilizar el monitor.
- Si desplaza la cámara panorámicamente mientras mira por el visor o si mueve sus ojos alrededor, la imagen en el visor podrá distorsionarse o el color de la imagen podrá cambiar. Esto es una característica del objetivo o del dispositivo de visualización y no un mal funcionamiento. Cuando tome una imagen, se recomienda que mire al área del centro del visor.

Notas acerca del flash

- No transporte la cámara cogiéndola por el flash, ni utilice fuerza excesiva en él.
- Si entra agua, polvo o arena en la unidad de flash cuando está abierta, podrá ocasionar un mal funcionamiento.
- Tenga cuidado de que su dedo no se encuentre en medio cuando empuje el flash hacia abajo.

Accesorios Sony

Utilice solamente accesorios genuinos de la marca Sony, de lo contrario podrá ocasionar un mal funcionamiento. Los accesorios de la marca Sony podrán no llegar al mercado en algunos países o regiones.

Acerca de la temperatura de la cámara

El cuerpo de la cámara y la batería se pueden calentar durante el uso, lo cual es normal.

Acerca de la protección de recalentamiento

Dependiendo de la temperatura de la cámara y de la batería, es posible que no pueda grabar películas o que la alimentación se desconecte automáticamente para proteger la cámara.

Antes de que se desconecte la alimentación o de que no pueda grabar más películas se visualizará un mensaje en la pantalla. En este caso, deje la alimentación desconectada y espere hasta que la temperatura de la cámara y de la batería haya bajado. Si conecta la alimentación sin dejar que la cámara y la batería se hayan enfriado suficientemente, la alimentación podrá desconectarse otra vez o es posible que no pueda grabar películas.

Acerca de la carga de la batería

- Si carga una batería que no ha sido utilizada durante largo tiempo, es posible que no pueda cargarla a la capacidad apropiada.
Esto se debe a las características de la batería. Cargue la batería otra vez.
- Las baterías que no hayan sido utilizadas durante más de un año podrán haberse deteriorado.

Aviso sobre los derechos de autor

- Los programas de televisión, películas, cintas de vídeo y demás materiales pueden estar protegidos por copyright. La grabación no autorizada de tales materiales puede ir en contra de los artículos de las leyes de copyright.
- Para evitar que [Inform. de copyright] sea utilizado ilegalmente, deje [Establecer fotógrafo] y [Establecer copyright] en blanco cuando preste o transfiera la cámara.
- Sony no admitirá responsabilidades por cualquier problema o daño causado por un uso no autorizado de [Inform. de copyright].

No hay garantía en el caso de que se dañe el contenido o se produzcan fallos de grabación

Sony no puede proveer garantía en el caso de que se produzca un fallo de grabación o pérdida o daño de imágenes o datos de audio grabados a causa de un mal funcionamiento de la cámara o el soporte de grabación, etc. Se recomienda hacer una copia de seguridad de los datos.

Limpieza de la superficie de la cámara

Limpie la superficie de la cámara con un paño suave ligeramente humedecido con agua, después limpie la superficie con un paño seco. Para evitar dañar el acabado o la envoltura:

- No exponga la cámara a productos químicos tales como diluyente, bencina, alcohol, paños desechables, repelente de insectos, bronceador o insecticida.

Mantenimiento del monitor

- La crema para manos o hidratante dejada en el monitor podrá disolver su recubrimiento. Si deja cualquier resto en el monitor, límpielo inmediatamente.
- Si limpia con fuerza con un pañuelo de papel u otros materiales podrá dañar el recubrimiento.
- Si en el monitor hay adheridas huellas dactilares o suciedad, se recomienda quitar con cuidado cualquier suciedad y después limpiar el monitor con un paño suave.

Notas sobre la LAN inalámbrica

Nosotros no asumimos ninguna responsabilidad en absoluto por cualquier daño causado por el acceso no autorizado a, o uso no autorizado de, destinos cargados en la cámara, que resulten en pérdida o hurto.

ES

Notas sobre seguridad cuando se utilizan productos de LAN inalámbrica

- Asegúrese siempre de que está utilizando una LAN inalámbrica segura para evitar piratería informática, acceso por terceros malintencionados, u otras vulnerabilidades.
- Es importante que establezca los ajustes de seguridad cuando utilice una LAN inalámbrica.
- Si surge un problema de seguridad porque no han sido establecidas las precauciones de seguridad o debido a cualquier circunstancia inevitable cuando utiliza una LAN inalámbrica, Sony no admitirá responsabilidades por pérdidas o daños.

Notas sobre la toma a alta velocidad transmisión

Velocidad de reproducción

La velocidad de reproducción variará como se muestra abajo dependiendo de **[HFR Veloc transmisión]** y **[HFR Grabar ajuste]** asignados.

[HFR Veloc transmisión]	[HFR Grabar ajuste]		
	24p 50M*	30p 50M/ 25p 50M	60p 50M/ 50p 50M
240fps/250fps	10 veces más lenta	8 veces más lenta/ 10 veces más lenta	4 veces más lenta/ 5 veces más lenta
480fps/500fps	20 veces más lenta	16 veces más lenta/ 20 veces más lenta	8 veces más lenta/ 10 veces más lenta
960fps/1000fps	40 veces más lenta	32 veces más lenta/ 40 veces más lenta	16 veces más lenta/ 20 veces más lenta

* solamente cuando [Selector NTSC/PAL] está ajustado a [NTSC].

[HFR Ajuste prioridad] y tiempo de grabación

[HFR Ajuste prioridad]	[HFR Veloc transmisión]	Lectura efectiva del número de píxeles en el sensor de imagen	Tiempo de grabación
Prioridad a la calidad	240fps/250fps	1 824 × 1 026	Aprox. 2 segundo
	480fps/500fps	1 676 × 566	
	960fps/1000fps	1 136 × 384	
Priorid. tiempo toma	240fps/250fps	1 676 × 566	Aprox. 4 segundo
	480fps/500fps	1 136 × 384	
	960fps/1000fps	800 × 270	

Notas

- No se grabará sonido.
- La película será grabada en formato XAVC S HD.
- La imagen se desenfoca cuando el motivo está muy cerca, tal como durante la toma macro. Tome desde una distancia de toma más corta (lado W: Aprox. 3 cm lado T: Aprox. 72 cm (desde el objetivo)).

Especificaciones

Cámara

[Sistema]

Dispositivo de imagen: Sensor CMOS de 13,2 mm × 8,8 mm (tipo 1,0)

Número efectivo de píxeles de la cámara: Aprox. 20,1 Megapíxeles

Número total de píxeles de la cámara: Aprox. 21,0 Megapíxeles

Objetivo: Lente de zoom ZEISS Vario-Sonnar T* de 25×
f = 8,8 mm – 220 mm (24 mm – 600 mm (equivalente a película de 35 mm))

F2,4 (W) – F4 (T)

Mientras se toman películas (HD 16:9): 26 mm – 630 mm^{*1}

Mientras se toman películas (4K 16:9): 28 mm – 680 mm^{*1}

^{*1} Cuando [] [SteadyShot] está ajustado a [Estándar]

SteadyShot: Óptico

Formato de archivo (Imágenes fijas):
Cumple con JPEG (DCF, Exif, MPF Baseline), compatible con RAW (formato ARW 2,3 de Sony), DPOF

Formato de archivo (Películas):
Formato XAVC S (Cumple con formato XAVC S):
Vídeo: MPEG-4 AVC/H.264
Audio: LPCM 2 canales (48 kHz 16 bit)
Formato AVCHD (Compatible con formato AVCHD versión 2,0):
Vídeo: MPEG-4 AVC/H.264
Audio: Dolby Digital 2 canales, equipado con Dolby Digital Stereo Creator

- Fabricado bajo licencia de Dolby Laboratories.

Películas (Formato MP4):
Vídeo: MPEG-4 AVC/H.264
Audio: MPEG-4 AAC-LC
2 canales

Soporte de grabación: Memory Stick PRO Duo, Memory Stick Micro, tarjetas SD, tarjetas de memoria microSD
Flash: Alcance del flash (sensibilidad ISO (Índice de exposición recomendado) ajustado a Auto):
Aprox. 1,0 m a 10,8 m (W)/
Aprox. 1,0 m a 6,5 m (T)

[Conectores de entrada/salida]

Conector HDMI: Toma micro HDMI

Terminal multi/micro USB*:

Comunicación USB

Comunicación USB:

Hi-Speed USB (USB 2.0)

Toma de micrófono:

Minitoma estéreo de Ø 3,5 mm

Toma de auriculares:

Minitoma estéreo de Ø 3,5 mm

* Admite dispositivo compatible con micro USB.

[Visor]

Tipo: Visor electrónico
(Electroluminiscente orgánico)

Número total de puntos:

2 359 296 puntos

Cobertura de cuadro: 100 %

Aumento: Aprox. 0,70 × (equivalente al formato de 35 mm) con objetivo de 50 mm a infinito, -1 m⁻¹

Punto de ojo (cumple con CIPA):

Aprox. 23 mm desde el ocular, aprox. 21,5 mm desde el cuadro del ocular a -1 m⁻¹

Ajuste de dioptrías:

-4,0 m⁻¹ a +3,0 m⁻¹

ES

[Monitor]

Monitor LCD:

Unidad TFT de 7,5 cm (tipo 3,0)

Número total de puntos:

1 228 800 puntos

[Requisitos de Alimentación]

cc 7,2 V (Con batería recargable NP-FW50)

Adaptador de ca (FUENTE DE ALIMENTACIÓN) AC-UUD12/UUE12, cc 5 V

Consumo:

Aprox. 2,3 W (durante la toma con el monitor)

Aprox. 2,6 W (durante la toma con el visor)

Temperatura de funcionamiento:

0 °C a 40 °C

Temperatura de almacenamiento:

-20 °C a +60 °C

Dimensiones (cumple con CIPA)

(Aprox.):

132,5 mm × 94,0 mm × 127,4 mm

(An/Al/Pr)

Peso (cumple con CIPA) (Aprox.):

1 095 g (incluyendo la batería NP-FW50, Memory Stick PRO Duo)

Micrófono: Estéreo

Altavoz: Monoaural

Exif Print: Compatible

PRINT Image Matching III:

Compatible

[LAN inalámbrica]

Estándar admitido: IEEE 802.11 b/g/n

Frecuencia: 2,4 GHz

Protocolos de seguridad admitidos:

WEP/WPA-PSK/WPA2-PSK

Método de configuración: Wi-Fi

Protected Setup™ (WPS) / manual

Método de acceso: Modo

Infraestructura

NFC: Cumple con NFC Forum Type 3

Tag

Clave WW411000

Adaptador de ca (FUENTE DE ALIMENTACIÓN) AC-UUD12/UUE12

Alimentación: ca 100 V a 240 V 50 Hz/
60 Hz 0,2 A

Tensión de salida: cc 5 V 1,5 A

Batería recargable NP-FW50

Tipo de batería: Batería de iones de litio

Tensión máxima: cc 8,4 V

Tensión nominal: cc 7,2 V



Tensión de carga máxima: cc 8,4 V

Corriente de carga máxima: 1,02 A

Capacidad: 7,3 Wh (1 020 mAh)

El diseño y las especificaciones están sujetos a cambios sin previo aviso.

Marcas comerciales

- Memory Stick y  son marcas comerciales o marcas comerciales registradas de Sony Corporation.
- XAVC S y  son marcas comerciales registradas de Sony Corporation.
- “AVCHD Progressive” y el logotipo de “AVCHD Progressive” son marcas comerciales de Panasonic Corporation y Sony Corporation.
- Dolby y el símbolo de la doble D son marcas comerciales de Dolby Laboratories.
- Los términos HDMI y HDMI High-Definition Multimedia Interface, y el logotipo de HDMI son marcas comerciales o marcas comerciales registradas de HDMI Licensing LLC en los Estados Unidos y otros países.
- Windows es una marca comercial registrada de Microsoft Corporation en los Estados Unidos y/o en otros países.
- Mac es una marca comercial registrada de Apple Inc. en los Estados Unidos y en otros países.
- iPhone y iPad son marcas comerciales registradas de Apple Inc. en los Estados Unidos y en otros países.
- El logotipo de SDXC es una marca comercial de SD-3C, LLC.
- Android y Google Play son marcas comerciales de Google Inc.
- Wi-Fi, el logotipo de Wi-Fi y Wi-Fi Protected Setup son marcas comerciales registradas o marcas comerciales de la Wi-Fi Alliance.
- N Mark es una marca comercial o una marca comercial registrada de NFC Forum, Inc. en los Estados Unidos y en otros países.

- DLNA y DLNA CERTIFIED son marcas comerciales de Digital Living Network Alliance.
- Facebook y el logotipo de “f” son marcas comerciales o marcas comerciales registradas de Facebook, Inc.
- YouTube y el logotipo de YouTube son marcas comerciales o marcas comerciales registradas de Google Inc.
- Eye-Fi es una marca comercial de Eye-Fi, Inc.
- Además, los nombres de sistemas y productos utilizados en este manual son, en general, marcas comerciales o marcas comerciales registradas de sus respectivos desarrolladores o fabricantes. Sin embargo, las marcas TM o ® podrán no ser utilizadas en todos los casos en este manual.

ES



Acerca del software GNU GPL/ LGPL aplicado

Este producto lleva incluido el software que es elegible para la Licencia Pública General de GNU (a partir de ahora referida como “GPL”) o la Licencia Pública General Reducida de GNU (a partir de ahora referida como “LGPL”). Esto le informa de que usted tiene derecho a acceder, modificar, y redistribuir el código fuente para estos programas de software en las condiciones de la GPL/LGPL suministrada.

El código fuente se provee en la red. Utilice la URL siguiente para descargarlo.

<http://oss.sony.net/Products/Linux/>

Preferiríamos que no se ponga en contacto con nosotros sobre los contenidos del código fuente.

Las licencias (en inglés) están grabadas en la memoria interna de su producto.

Establezca una conexión Mass Storage (almacenaje masivo) entre el producto y el ordenador para leer las licencias en la carpeta “PMHOME” - “LICENSE”.

En la página Web de atención al cliente puede encontrar información adicional sobre este producto y respuesta a las preguntas hechas con más frecuencia.



<http://www.sony.net/SonyInfo/Support/>

