

# Nikon

CÁMARA DIGITAL

# 1 J5

## Manual de referencia

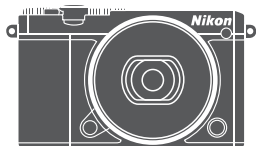

Nikon Manual Viewer 2

Instale la aplicación Nikon Manual Viewer 2 en su teléfono inteligente o tableta para consultar los manuales de las cámaras digitales Nikon en cualquier momento y en cualquier lugar. Nikon Manual Viewer 2 puede descargarse de forma gratuita desde App Store y Google Play.

Es

Para sacarle el máximo partido a la cámara, asegúrese de leer atentamente todas las instrucciones y guárdelas en un lugar accesible para que todas las personas que utilicen el producto puedan leerlas.

### **Ajustes de la cámara**

Las explicaciones de este manual asumen que se utilizan los ajustes predeterminados.

### **Símbolos y convenciones**

Para facilitar la búsqueda de la información que necesite, se han utilizado los siguientes símbolos y convenciones:







Este icono indica precauciones; información que debe leerse antes del uso para evitar dañar la cámara.



Este icono indica avisos; información que debe leerse antes de usar la cámara.



Este icono indica las referencias a otras páginas en este manual.

Los símbolos , ,  y  representan las direcciones arriba, abajo, izquierda y derecha del multiselector.

### **Por su seguridad**

Antes de utilizar la cámara por primera vez, lea las instrucciones de seguridad de la sección “Por su seguridad” (📖 ix–xi).

# 1 J5

<b>Controles táctiles</b>	 ii
<b>Tabla de contenido</b>	 iii
 <b>Introducción</b>	 1
 <b>Capturar y visualizar fotografías</b>	 33
 <b>Grabación y visualización de vídeos</b>	 42
 <b>Otros modos de disparo</b>	 58
 <b>Más sobre la fotografía</b>	 94
 <b>Wi-Fi</b>	 114
 <b>Más sobre la reproducción</b>	 125
 <b>Conexiones</b>	 140
 <b>El menú de reproducción</b>	 149
 <b>El menú de disparo</b>	 158
 <b>El menú de configuración</b>	 193
 <b>Observaciones técnicas</b>	 202

## Controles táctiles

Podrá utilizar los controles táctiles para fotografiar y realizar otra serie de operaciones (📖 16).

### Fotografías

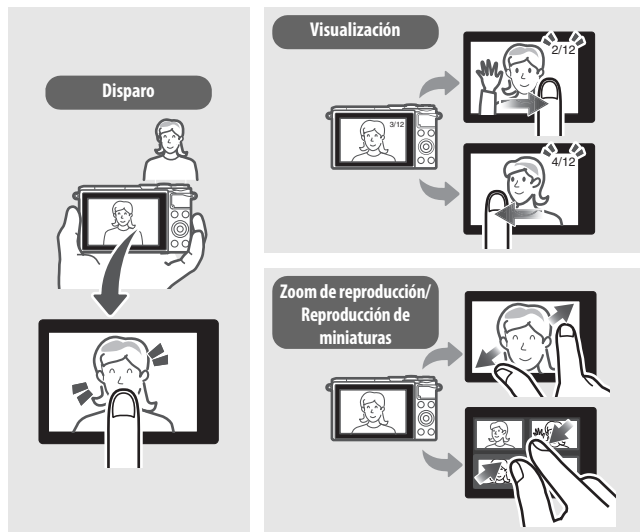

### Videos

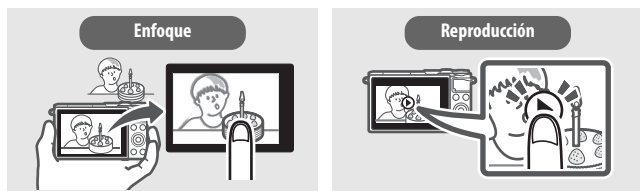

Además de las funciones indicadas anteriormente, podrá utilizar los controles táctiles para configurar ajustes y desplazarse por los menús.

## Tabla de contenido

Controles táctiles .....	ii
Por su seguridad.....	ix
Avisos .....	xii
Inalámbrico .....	xviii
<b>Introducción</b> .....	<b>1</b>
Antes de comenzar .....	1
Partes de la cámara.....	2
Uso de la pantalla táctil.....	16
Primeros pasos .....	21
<b>Capturar y visualizar fotografías</b> .....	<b>33</b>
Fotografía apuntar y disparar (modo automático) .....	33
Visualización de fotografías .....	37
Borrar imágenes .....	38
<b>Grabación y visualización de vídeos</b> .....	<b>42</b>
Grabación de vídeos .....	42
Realización de fotografías durante la grabación de vídeo ...	45
Visualización de vídeos .....	46
Borrar vídeos .....	47
📹+ Opciones de vídeo avanzado .....	49
Filmación de vídeos a intervalos.....	52
Filmación de vídeos a cámara lenta.....	55
<b>Otros modos de disparo</b> .....	<b>58</b>
📷 Selección de un modo creativo.....	58
Selección de un modo que se ajuste al sujeto o situación ...	59
HDR.....	62
Panorámica sencilla .....	63
Color selectivo .....	66

<b>Tomar fotos en los modos P, S, A y M</b> .....	<b>67</b>
<b>P</b> Automático programado .....	67
<b>S</b> Automático con prioridad a la obturación.....	68
<b>A</b> Automático con prioridad al diafragma .....	69
<b>M</b> Manual .....	70
Exposiciones prolongadas (únicamente modo <b>M</b> ).....	72
<b>🏃 Fotografía de sujetos en movimiento</b> (bodo deportes).....	<b>74</b>
<b>📷 Selección del momento (captura de mejor momento)</b> .....	<b>76</b>
Selección manual de una toma (selección activa) .....	76
Selección de su momento (vista lenta) .....	81
Permitir que la cámara seleccione el momento (Selector de foto inteligente) .....	83
<b>📹 Combinación de fotos con breves viñetas de vídeo</b> (bodo instantánea de movimiento) .....	<b>88</b>
Visualización de instantáneas de movimiento.....	93
Borrar instantáneas de movimiento.....	93
<b>Más sobre la fotografía</b> .....	<b>94</b>
<hr/>	
Control de imagen activa.....	94
Modo continuo .....	97
Modos del disparador automático.....	99
Compensación exposición.....	101
El flash incorporado .....	102
Modos de apertura automática .....	102
Modos de apertura manual.....	104
Autorretratos.....	108
Opciones de disparo por toque .....	111
Modos  automático,  creativo y autorretrato.....	111
Modo deportes 🏃.....	111
Modos <b>P, S, A y M</b> .....	112
📹+ Modo de vídeo avanzado .....	113

<b>Wi-Fi</b>	<b>114</b>
Qué puede hacer Wi-Fi por usted .....	114
Seguridad inalámbrica .....	115
Conexión mediante Wi-Fi .....	118
Android y iOS: Conexión mediante SSID.....	118
Android: Conexión mediante NFC .....	119
Carga de fotos a un dispositivo inteligente .....	121
Carga de fotos de una en una .....	121
Carga de varias fotos seleccionadas .....	122
Carga de fotos mediante NFC .....	123
Descarga de las imágenes seleccionadas al dispositivo inteligente .....	124
<b>Más sobre la reproducción</b>	<b>125</b>
Información de la foto .....	125
Reproducción de miniaturas.....	129
Reproducción de calendario .....	130
Zoom de reproducción .....	131
Visualización de ráfagas .....	132
Borrar imágenes .....	134
Borrar la imagen actual.....	134
El menú de reproducción .....	134
Retoque con glamour.....	135
Pases de diapositivas.....	137
<b>Conexiones</b>	<b>140</b>
Copiar imágenes en un ordenador .....	140
Instalación de ViewNX-i.....	140
Copiar imágenes en el ordenador .....	141
Visualización de imágenes en un televisor .....	144
Dispositivos de alta definición .....	144
Impresión de fotografías .....	146
Conexión de la impresora.....	146
Impresión de imágenes de una en una .....	147
Impresión de varias fotografías .....	148

**El menú de reproducción** **149**

Selección de múltiples imágenes.....	151
Rotar a vertical .....	152
Opciones visual. secuencia .....	152
Proteger.....	152
D-Lighting .....	153
Cambiar tamaño .....	154
Recortar .....	155
Editar vídeo.....	156

**El menú de disparo** **158**

Restaurar opc. disparo.....	161
Modo de exposición.....	161
Calidad de imagen .....	162
Tamaño de imagen .....	162
Tam. fotog./veloc. fotog.....	165
Medición.....	166
Balance de blancos.....	167
Ajuste de precisión del balance de blancos .....	168
Preajuste manual.....	169
Sensibilidad ISO .....	172
Picture Control .....	173
Modificación de los Picture Control .....	173
Control auto de distorsión.....	177
Espacio de color .....	177
D-Lighting activo .....	178
RR exposición prolongada.....	179
RR ISO alta.....	179
Opciones sonido vídeo .....	180
Captura automática de imágenes .....	180



Disparo a intervalos.....	181
VR óptica.....	183
VR electrónica (películas).....	183
Modo de enfoque.....	184
Enfoque manual.....	186
Modo de zona AF.....	188
Bloqueo de enfoque.....	189
Prioridad al rostro.....	191
Ayuda de AF integrada.....	191
Control de flash.....	192
Compensación de flash.....	192
<b>El menú de configuración</b>	<b>193</b>
<hr/>	
Formatear tarj. memoria.....	195
Activ. dispar. ranura vacía.....	195
Revisión de imagen.....	195
Visualización.....	196
Brillo de la visualización.....	196
Visualización cuadrícula.....	196
Disparo.....	196
Reproducción.....	196
Ajustes de sonido.....	197
Apagado automático.....	197
Modo autorretrato.....	197
Reducción de parpadeo.....	198
Restaurar num. archivos.....	198
Zona horaria y fecha.....	199
Rotación imagen auto.....	200
Mapeo de píxeles.....	201

<b>Accesorios opcionales .....</b>	<b>202</b>
Tarjetas de memoria aprobadas .....	203
Colocación del conector a la red eléctrica y del adaptador de CA .....	204
<b>Almacenamiento y limpieza .....</b>	<b>206</b>
Almacenamiento .....	206
Limpieza .....	206
<b>Cuidados de la cámara y de la batería: Precauciones.....</b>	<b>207</b>
<b>Ajustes predeterminados .....</b>	<b>211</b>
<b>Capacidad de la tarjeta de memoria.....</b>	<b>213</b>
<b>Solución de problemas.....</b>	<b>214</b>
Batería/Visualización.....	214
Disparo (todos los modos).....	215
Disparo (modos <b>P</b> , <b>S</b> , <b>A</b> y <b>M</b> ) .....	216
Vídeos .....	217
Opciones de disparo por toque .....	217
Reproducción .....	217
Wi-Fi (redes inalámbricas).....	218
Varios .....	218
<b>Mensajes de error .....</b>	<b>219</b>
<b>Especificaciones.....</b>	<b>222</b>
Cámara digital Nikon 1 J5.....	222
Duración de la batería .....	241
<b>Índice .....</b>	<b>242</b>

## Por su seguridad

Para evitar dañar el producto Nikon o lesionar a otras personas o a usted mismo, lea completamente las siguientes precauciones de seguridad antes de utilizar el equipo. Mantenga estas instrucciones de seguridad en un lugar seguro donde todos los que utilizan el producto puedan leerlas.

Las consecuencias que se pueden derivar de un incumplimiento de las precauciones señaladas en esta sección se indican mediante el siguiente símbolo:



Este icono denota advertencias. Para evitar posibles lesiones, lea todas las advertencias antes de utilizar este producto Nikon.

### ■ ADVERTENCIAS

- ⚠ **Mantenga el sol fuera del encuadre.** Al fotografiar sujetos en condiciones de contraluz, no apunte directamente al sol. La luz del sol concentrada directamente en la cámara cuando el sol está en o cerca del encuadre puede causar un incendio.
- ⚠ **Apagar inmediatamente en caso de mal funcionamiento.** Si observa que sale humo o que el equipo o el adaptador de CA (disponible por separado) desprenden un olor extraño, desconecte el adaptador de CA y retire la batería inmediatamente, teniendo cuidado de no quemarse. Continuar operando el equipo podría resultar en lesiones. Después de retirar la batería, lleve el equipo al servicio técnico autorizado de Nikon, para su inspección.
- ⚠ **No utilice el equipo si hay gas inflamable.** No utilice equipos electrónicos en lugares donde haya gas inflamable, ya que podría producirse una explosión o un incendio.
- ⚠ **Conservar seco.** No lo sumerja ni lo esponja al agua ni lo manipule con las manos mojadas. Si el producto no es mantenido seco, puede dañarse, causar un incendio o provocar descargas eléctricas; mientras que manipular el producto con las manos mojadas puede causar una descarga eléctrica.
- ⚠ **No desensamble el equipo.** Tocar las partes internas del producto podría provocar lesiones. Si llegara a funcionar incorrectamente, el equipo debe ser reparado solamente por un técnico cualificado. Si el equipo se rompe y queda abierto debido a un golpe u otro accidente, retire la batería y/o el adaptador de CA y lleve el producto al servicio técnico autorizado de Nikon para su inspección.
- ⚠ **Manténgase fuera del alcance de los niños.** Hacer caso omiso de esta precaución puede causar lesiones. Igualmente, tenga en cuenta que las partes pequeñas pueden producir riesgos de asfixia. Si un niño ingiere cualquier pieza de este equipo, solicite asistencia médica inmediatamente.
- ⚠ **No coloque nunca la correa de la cámara alrededor del cuello de un niño.** Colocar la correa de la cámara alrededor del cuello de un niño puede provocar estrangulación.
- ⚠ **Siga las instrucciones del personal de la línea aérea y del hospital.**

- ⚠ No permanezca en contacto con la cámara, la batería o el cargador durante largos periodos de tiempo mientras utiliza los dispositivos o los mismos están encendidos.** Las piezas del dispositivo se calientan. Dejar el dispositivo en contacto directo con la piel durante largos periodos de tiempo puede provocar quemaduras de bajo grado.
- ⚠ No deje el producto en lugares donde pueda estar expuesto a temperaturas extremadamente altas, como en el interior de un vehículo cerrado o expuesto a la luz directa del sol.** Hacer caso omiso de esta precaución puede ocasionar daños o un incendio.
- ⚠ No apunte con el flash al conductor de un vehículo.** Hacer caso omiso de esta precaución puede ocasionar accidentes.
- ⚠ Precauciones al utilizar el flash.**
- El uso de la cámara con el flash en contacto con la piel u otros objetos puede causar quemaduras.
  - La utilización del flash cerca de los ojos de la persona que va a fotografiar puede causar problemas de visión temporales. El flash no debe estar a menos de 1 metro (3 pies y 4 pulg.) de distancia del sujeto. Se debe tener especial cuidado al fotografiar a niños.
- ⚠ Evite el contacto con el cristal líquido.** Si la pantalla se rompe, tenga cuidado de no hacerse daño con los cristales rotos y evite que el cristal líquido de la pantalla entre en contacto con la piel o se introduzca en los ojos o en la boca.
- ⚠ No transporte tripodes con un objetivo o cámara instalados.** Podría caerse o golpear accidentalmente a otros, causando lesiones.
- ⚠ No toque las partes móviles del objetivo.** Hacer caso omiso de esta precaución podría resultar en lesiones.
- ⚠ Tome las precauciones debidas al manipular las baterías.** Si no manipula las baterías correctamente, podrían contener fugas, sobrecalentarse, romperse o prenderse. Tenga en cuenta las siguientes medidas de precaución al manipular baterías que vaya a utilizar con este producto:
- Utilice solamente baterías aprobadas para este equipo.
  - No cortocircuite ni desensamble la batería.
  - No exponga la batería ni la cámara en la que esté introducida a golpes físicos fuertes.
  - Asegúrese de que el producto esté apagado antes de instalar la batería. Si utiliza un adaptador de CA, asegúrese de que esté desenchufado.
  - Al instalar la batería, asegúrese de no insertarla al revés o en posición invertida.
  - No exponga la batería al fuego o a calor excesivo.
  - No sumerja la batería ni permita que se moje.
  - Reemplace la tapa de terminales cuando transporte la batería. No transporte ni almacene la batería junto con objetos metálicos tales como collares o sujetadores para el cabello.
  - Las baterías son propensas a las fugas cuando se descargan por completo. Para evitar daños al producto, asegúrese de extraer la batería cuando esté descargada.
  - Cuando la batería no esté en uso, coloque la tapa de terminales y guarde la batería en un lugar fresco y seco.

- La batería puede estar caliente inmediatamente después de su uso o cuando el producto ha estado funcionando con la batería durante un período prolongado. Antes de extraer la batería apague la cámara y deje enfriar la batería.
- Deje de usar la batería inmediatamente si observa cualquier cambio en la misma, como decoloración o deformación.

**⚠ Utilice cables apropiados.** Al conectar cables a los conectores de entrada y salida, utilice solamente cables suministrados o vendidos por Nikon para tal propósito, para cumplir así con las normativas del producto.

**⚠ Tome las medidas de precaución adecuadas al manipular el cargador:**

- Manténgalo seco. Hacer caso omiso de esta precaución puede ocasionar lesiones o un funcionamiento incorrecto del producto a causa de incendios o descargas eléctricas.
- No realice cortos circuitos en los terminales del cargador. Si se hace caso omiso de esta precaución, podría resultar que el cargador se sobrecaliente o sufra daños.
- Use un paño seco para quitar el polvo de las partes de metal de la clavija. El uso de forma continua en esas condiciones podría ocasionar incendios.
- No se acerque al cargador durante tormentas eléctricas. Hacer caso omiso de esta precaución puede ocasionar descargas eléctricas.
- No manipule la clavija o el cargador con las manos mojadas. Hacer caso omiso de esta precaución puede ocasionar lesiones o un funcionamiento incorrecto del producto a causa de incendios o descargas eléctricas.
- No lo utilice con adaptadores o convertidores de viaje diseñados para convertir de un voltaje a otro o con inversores CC/CA. En caso de no seguir estas precauciones se podrían producir daños en el producto, como sobrecalentamiento o incendios.

## Avisos

- No está permitido reproducir, transmitir, transcribir, guardar en un sistema de recuperación ni traducir a ningún idioma, de cualquier forma o por cualquier medio, ninguna parte de los manuales suministrados con este producto sin autorización previa por escrito de Nikon.
- Nikon se reserva el derecho de cambiar las especificaciones del hardware y del software descritas en estos manuales en cualquier momento y sin previo aviso.
- Nikon no asume ninguna responsabilidad por daños derivados del uso de este producto.
- Si bien se ha hecho todo lo posible para garantizar que la información contenida en estos manuales sea precisa y completa, le rogamos comunicar cualquier error u omisión al representante de Nikon de su zona (las direcciones se suministran por separado).

### **Aviso para los clientes de Canadá**

CAN ICES-3 (B) / NMB-3 (B)

### **Aviso para los clientes de Europa**

**PRECAUCIÓN:** RIESGO DE EXPLOSIÓN SI LA BATERÍA ES REEMPLAZADA POR EL TIPO INCORRECTO. DESECHE LAS BATERÍAS UTILIZADAS DE ACUERDO A LAS INSTRUCCIONES.

Este símbolo indica que los equipos eléctricos y electrónicos deben ser desechados por separado.



La nota siguiente corresponde únicamente a los usuarios de los países europeos:

- Este producto se ha diseñado para desecharlo por separado en un punto de recogida de residuos adecuado. No lo tire con la basura doméstica.
- Desechar y reciclar por separado ayuda a conservar los recursos naturales y previene las consecuencias dañinas para la salud humana y el entorno que podrían surgir a causa de un desecho incorrecto.
- Para obtener más información, puede ponerse en contacto con el vendedor o con las autoridades locales encargadas de la gestión de residuos.

Este símbolo en la batería indica que ésta se debe desechar por separado.



La nota siguiente corresponde únicamente a los usuarios de los países europeos:

- Todas las baterías, lleven este símbolo o no, se han diseñado para desecharse por separado en un punto de recogida de residuos adecuado. No las tire con la basura doméstica.
- Para obtener más información, puede ponerse en contacto con el vendedor o con las autoridades locales encargadas de la gestión de residuos.

El cargador de la batería

## **INSTRUCCIONES DE SEGURIDAD IMPORTANTES—**

### **GUARDE ESTAS INSTRUCCIONES**

### **PELIGRO—PARA REDUCIR EL RIESGO DE INCENDIOS O DESCARGAS ELÉCTRICAS, SIGA CUIDADOSAMENTE ESTAS INSTRUCCIONES**

Para la conexión a una fuente que no sea la de los EE.UU. utilice si es necesario un adaptador de conexión con la configuración adecuada para la toma de corriente. Este cargador debe estar correctamente orientado en una posición vertical o de montaje en suelo.

#### **Dedación sobre interferencias con radiofrecuencias de la Comisión Federal de Comunicaciones (FCC)**

Este equipo ha sido sometido a pruebas y se ha determinado que cumple con los límites para un dispositivo digital clase B, de acuerdo con la sección 15 del Reglamento de la FCC. Estos límites han sido establecidos para ofrecer una protección razonable contra interferencias perjudiciales en un entorno residencial. Este equipo genera, utiliza y puede irradiar energía de radiofrecuencia, y de no ser instalado y utilizado de acuerdo con las instrucciones, puede producir interferencias perjudiciales en las comunicaciones de radio. Sin embargo, no es posible garantizar que en una determinada instalación no habrá interferencias. Si este equipo causa interferencias perjudiciales en la recepción de radio o televisión, lo cual puede determinarse apagando y encendiendo el equipo, se aconseja al usuario que intente corregir dichas interferencias tomando una o más de las medidas siguientes:

- Cambie la orientación o la ubicación de la antena receptora.
- Aumente la separación entre el equipo y el receptor.
- Conecte el equipo a una toma de un circuito distinto a aquél al que el receptor esté conectado.
- Consulte al proveedor o a un técnico de radio/televisión experimentado.



**Nikon**

1 J5

#### **PRECAUCIONES**

##### *Modificaciones*

La FCC exige que se le notifique al usuario que la realización de cambios o modificaciones en este dispositivo no expresamente aprobados por Nikon Corporation puede invalidar el derecho del usuario a utilizar el equipo.

##### *Cables de interfaz*

Utilice los cables de interfaz vendidos o suministrados por Nikon para este equipo. El uso de otros cables de interfaz puede exceder los límites para un dispositivo clase B establecidos en la sección 15 del Reglamento de la FCC.

##### **Aviso para los clientes del Estado de California**

**ADVERTENCIA:** La manipulación del cable de este producto puede exponerlo a plomo, una sustancia química que el Estado de California ha determinado que produce defectos de nacimiento y otros daños reproductivos. *Lávese las manos después de manipular el cable.*

Nikon Inc., 1300 Walt Whitman Road,  
Melville, New York 11747-3064, EE.UU.  
Tel.: 631-547-4200

### **Aviso sobre la prohibición de realizar copias o reproducciones**

Tenga en cuenta que el solo hecho de poseer material que ha sido copiado o reproducido digitalmente mediante un escáner, una cámara digital u otro dispositivo, puede ser sancionado por la ley.

- **Artículos cuya copia o reproducción está prohibida por la ley**

No está permitido copiar ni reproducir billetes, monedas, valores, bonos del estado o bonos del gobierno local, aun cuando dichas copias o reproducciones lleven impresa la mención "Copia."

Está prohibida la copia o reproducción de billetes, monedas o valores que estén en circulación en otro país.

Salvo que se obtenga una autorización previa del gobierno, se prohíbe copiar o reproducir sellos o postales no utilizados emitidos por el gobierno.

Está prohibida la copia o reproducción de sellos emitidos por el gobierno, así como de documentos legales certificados.

- **Limitaciones sobre cierto tipo de copias y reproducciones**

Las autoridades establecen ciertas limitaciones sobre la copia o reproducción de títulos emitidos por empresas privadas (acciones, letras de cambios, cheques, certificados de regalos, etc.), bonos de transporte o billetes, excepto cuando se necesita un mínimo de copias para el uso profesional de una empresa. Asimismo, se prohíbe la copia o reproducción de pasaportes emitidos por el gobierno, licencias emitidas por organismos públicos y privados, documentos de identidad y pases, tales como bonos o cupones de comida.

- **Cumplimiento de los avisos sobre los derechos de autor**

La copia o reproducción de trabajos creativos protegidos por derechos de autor, tales como libros, música, pinturas, grabados, reproducciones impresas, mapas, dibujos, películas y fotografías, está regida por leyes de derechos de autor nacionales e internacionales. No utilice este producto para realizar copias ilegales o para infringir las leyes de derechos de autor.



### **Desecho de los dispositivos de almacenamiento de datos**

Tenga presente que al borrar imágenes o formatear tarjetas de memoria u otros dispositivos de almacenamiento de datos, no se eliminan por completo los datos de la imagen original. Los archivos eliminados se pueden recuperar algunas veces de los dispositivos de almacenamiento desechados utilizando un software comercialmente disponible, resultando en un uso malicioso de los datos personales de la imagen. Garantizar la privacidad de tales datos es responsabilidad del usuario.

Antes de deshacerse de un dispositivo de almacenamiento de datos o venderlo a otra persona, borre todos los datos utilizando un software de eliminación de datos comercial o formatee el dispositivo y vuélvalo a llenar por completo con imágenes que no contengan información privada (por ejemplo, imágenes del cielo). Podrá restaurar los ajustes Wi-Fi a sus valores predeterminados seleccionando **Restaurar config. Wi-Fi** para **Tipo de conexión Wi-Fi** en el menú Wi-Fi (☐ 117). Se debe tener cuidado para evitar lesiones al destruir físicamente los dispositivos de almacenamiento de datos.

### **AVC Patent Portfolio License**

ESTE PRODUCTO TIENE LICENCIA DE AVC PATENT PORTFOLIO LICENSE PARA USO PERSONAL Y NO COMERCIAL DE CONSUMO PARA (i) CODIFICAR VÍDEO CUMPLIENDO LA NORMA AVC ("VÍDEO AVC") Y/O (ii) DECODIFICAR VÍDEO AVC CODIFICADO PREVIAMENTE EN UNA ACTIVIDAD PERSONAL O NO COMERCIAL Y/U OBTENIDO DE PROVEEDORES AUTORIZADOS PARA SUMINISTRAR VÍDEO AVC. NO SE OTORGA LICENCIA IMPLÍCITA PARA NINGÚN OTRO USO. PUEDE ENCONTRAR INFORMACIÓN ADICIONAL EN MPEG LA, L.L.C. CONSULTE <http://www.mpegla.com>

### **Advertencias sobre la temperatura**

La cámara podría sentirse caliente al tacto durante el uso; esto es normal y no implica un funcionamiento erróneo. A una temperatura ambiente alta, tras largos períodos de uso continuado, o tras realizar varias fotografías en rápida sucesión, podría visualizarse una advertencia de temperatura, tras la cual la cámara se apagará automáticamente para minimizar daños en los circuitos internos. Espere a que la cámara se enfríe antes de reanudar el uso.

### **Utilice solamente accesorios electrónicos Nikon**

Las cámaras Nikon están diseñadas con los más altos estándares e incluyen circuitos electrónicos complejos. Únicamente los accesorios electrónicos de la marca Nikon (incluyendo los cargadores, baterías, adaptadores de CA y accesorios para el objetivo) certificados por Nikon para ser utilizados específicamente con esta cámara digital Nikon están diseñados para funcionar dentro de los márgenes de seguridad y de operación de estos circuitos electrónicos.

El uso de accesorios electrónicos que no sean Nikon, podría estropear la cámara y anular su garantía. El uso de baterías de iones de litio recargables fabricadas por terceros, es decir desprovistas de la marca holográfica de Nikon mostrada a la derecha, puede interferir con el funcionamiento normal de la cámara o hacer que las baterías se recalienten, se enciendan, rompan o sufran fugas.



Para obtener más información sobre los accesorios Nikon, póngase en contacto con el distribuidor Nikon local autorizado.

### **Utilice solamente accesorios de la marca Nikon**

Sólo los accesorios de la marca Nikon, certificados específicamente por Nikon para utilizarlos con su cámara digital Nikon, están diseñados y aprobados para operar en conformidad con los requerimientos de operación y de seguridad. EL USO DE ACCESORIOS QUE NO SEAN NIKON PODRÍA DAÑAR LA CÁMARA Y SE INVALIDARÍA LA GARANTÍA NIKON.

### **Mantenimiento de la cámara y accesorios**

La cámara es un dispositivo de precisión que requiere un mantenimiento regular. Nikon recomienda que el vendedor original o un representante del servicio técnico autorizado de Nikon inspeccionen la cámara una vez cada uno o dos años y que se haga una revisión general de la misma cada tres a cinco años (servicios sujetos a cargo). Se recomienda realizar inspecciones y revisiones generales frecuentes especialmente si la cámara tiene un uso profesional. Al inspeccionar o revisar la cámara, se recomienda incluir también cualquier accesorio que se utilice frecuentemente con la misma, como por ejemplo los objetivos.

### **Antes de tomar fotografías importantes**

Antes de tomar fotografías en acontecimientos importantes (por ejemplo, en bodas o cuando se vaya de viaje), haga unas tomas de prueba para asegurarse de que la cámara funciona normalmente. Nikon no se hará responsable de daños o pérdidas económicas que puedan resultar por el mal funcionamiento del producto.

### **Formación para la toda la vida**

Como parte del compromiso que Nikon ha asumido para ofrecer asistencia y formación permanente sobre sus productos bajo el lema "Formación para toda la vida", en los siguientes sitios web se puede acceder a información en línea que se actualiza de forma periódica:

- **Para los usuarios de EE.UU.:** <http://www.nikonusa.com/>
- **Para los usuarios de Europa y África:** <http://www.europe-nikon.com/support/>
- **Para los usuarios de Asia, Oceanía y Oriente Medio:** <http://www.nikon-asia.com/>

Visite estos sitios para mantenerse actualizado y conocer la información más reciente sobre productos, consejos, respuestas a preguntas frecuentes y recomendaciones generales sobre fotografía e imágenes digitales. También puede pedir información adicional al representante Nikon de su zona. Visite la siguiente dirección URL para encontrar información de contacto <http://imaging.nikon.com/>

## Inalámbrico

Este producto, el cual posee software cifrado desarrollado en los Estados Unidos, está regulado por las Regulaciones sobre Exportación de la Administración de los Estados Unidos y podría no ser exportado ni reexportado a ningún país sobre el cual los Estados Unidos hayan establecido un embargo. Los siguientes países se encuentran actualmente sujetos a embargo: Cuba, Irán, Corea del Norte, Sudán y Siria.

El uso de dispositivos inalámbricos podría estar prohibido en algunos países o regiones. Póngase en contacto con un representante del servicio técnico autorizado de Nikon antes de utilizar las funciones inalámbricas de este producto fuera del país de compra.

### **Avisos para los clientes de EE. UU.**

Este dispositivo está en conformidad con la Parte 15 de la normativa de la FCC y los estándares RSS libres de licencia de la industria canadiense. El funcionamiento está sujeto a las siguientes dos condiciones: (1) este dispositivo no debe causar interferencias, y (2) este dispositivo debe aceptar cualquier interferencia, incluyendo las interferencias que puedan causar el funcionamiento no deseado del dispositivo.

### **ADVERTENCIA DE LA FCC**

La FCC exige que se le notifique al usuario que la realización de cambios o modificaciones en este dispositivo no expresamente aprobados por Nikon Corporation puede invalidar la autoridad del usuario para utilizar el equipo.

### **Declaración de interferencia de radiofrecuencia de la FCC**

Nota: Este equipo ha sido sometido a pruebas y se ha determinado que cumple con los límites para un dispositivo digital clase B, de acuerdo con la Parte 15 de las normas de la FCC. Estos límites están diseñados para proporcionar una protección razonable contra interferencias perjudiciales en una instalación residencial. Este equipo genera, utiliza y puede irradiar energía de radio frecuencia y, si no se instala y utiliza de acuerdo con las instrucciones, puede producir interferencias perjudiciales en las comunicaciones de radio. Sin embargo, no hay garantía de que no se produzcan interferencias en una instalación en particular. Si este equipo causa interferencias perjudiciales en la recepción de radio o televisión, lo cual puede determinarse al desactivar y activar el equipo, se aconseja al usuario que intente corregir dichas interferencias tomando una o más de las siguientes medidas:

- Reoriente o recolque la antena receptora.
- Aumente la separación entre el equipo y el receptor.
- Conecte el equipo a una toma de corriente de un circuito distinto a aquél al que el receptor esté conectado.
- Consulte al distribuidor o a un técnico de radio/televisión experimentado.

### **Reubicación**

Este transmisor no debe colocarse u operarse en conjunto con cualquier otra antena o transmisor.

Nikon Inc., 1300 Walt Whitman Road, Melville, Nueva York 11747-3064, EE. UU.  
Tel.: 631-547-4200

### **Declaración de la exposición a radiación RF de la industria canadiense/FCC**

Las pruebas científicas disponibles no muestran ningún problema de salud asociado al uso de dispositivos inalámbricos de baja potencia. No existen evidencias, sin embargo, de que estos dispositivos inalámbricos de baja potencia sean totalmente seguros. Los dispositivos inalámbricos de baja potencia emiten bajos niveles de energía de radiofrecuencia (RF) dentro de la gama de las microondas mientras están en uso. Mientras que los niveles de RF altos pueden tener efectos sobre la salud (por el calentamiento de los tejidos), las exposiciones de RF bajas, que no producen efectos de calentamiento, no tienen efectos negativos sobre la salud conocidos. Muchos estudios sobre exposiciones de RF de bajo nivel han sido incapaces de encontrar efectos biológicos. Algunos estudios han sugerido que podrían producirse algunos efectos biológicos, pero tales hallazgos no han sido confirmados por investigaciones adicionales. La 1 J5, equipada con un módulo de LAN inalámbrica DW092 (FCC ID:EW4DW092/ Industria canadiense ID:4634A-3149EC), ha sido testada y probada en conformidad con los límites de exposición de radiofrecuencia de la industria canadiense/FCC establecidos para entornos no controlados y cumple con las Directrices de exposición de radiofrecuencia (RF) de la FCC del suplemento C a OET65 y RSS-102 de las normativas de exposición de radiofrecuencia (RF) de la industria canadiense. Consulte el informe de la prueba SAR cargado en el sitio web de la FCC.

### **Avisos para los clientes de Europa**

Por la presente, Nikon Corporation declara que la 1 J5 cumple los requisitos fundamentales y otras disposiciones relevantes de la Directiva 1999/5/CE. Puede consultar la declaración de conformidad en [http://imaging.nikon.com/support/pdf/DoC\\_1J5.pdf](http://imaging.nikon.com/support/pdf/DoC_1J5.pdf)



### **Aviso para los clientes en Chile**

El uso de transceptores inalámbricos en exteriores queda prohibido.

### **Seguridad**

A pesar de que una de las ventajas de este producto es que permite que otros puedan conectarse libremente para intercambiar datos de forma inalámbrica en cualquier posición dentro de su rango, puede ocurrir lo siguiente si la función de seguridad no está habilitada:

- Robo de datos: Terceros con intenciones maliciosas podrían interceptar las transmisiones inalámbricas para robar la identidad del usuario, contraseñas y demás información personal.
- Acceso no autorizado: Usuarios no autorizados podrían tener acceso a la red y alterar los datos o realizar actos maliciosos. Tenga en cuenta que debido al diseño de las redes inalámbricas, ciertos ataques especializados podrían permitir el acceso no autorizado incluso con la seguridad activada.

# Introducción

## Antes de comenzar

Antes de utilizar la cámara por primera vez, compruebe que el paquete contiene los artículos indicados en el *Manual del usuario*.



## Partes de la cámara

Tómese unos minutos para familiarizarse con los controles y visualizaciones de la cámara. Quizá le resulte útil marcar esta sección y consultarla según vaya leyendo el resto del manual.

### El cuerpo de la cámara

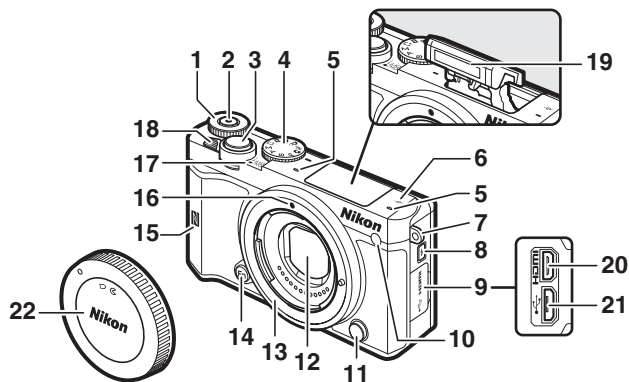

<b>1</b> Dial de control ....	37, 67, 68, 70, 186, 236	<b>11</b> Botón de liberación del objetivo.....	27
<b>2</b> Botón de grabación de vídeo	43, 53, 56	<b>12</b> Protector anti-polvo.....	206, 207
<b>3</b> Disparador .....	39, 45, 77, 82, 84, 89	<b>13</b> Montura del objetivo .....	26, 187
<b>4</b> Dial de modo.....	6	<b>14</b> Botón Fn .....	13
<b>5</b> Micrófono .....	180	<b>15</b> N-Mark (antena NFC) .....	119
<b>6</b> Marca del plano focal (∞).....	187	<b>16</b> Marca de montaje.....	26
<b>7</b> Ojal para la correa de la cámara.....	21	<b>17</b> Indicador de alimentación.....	28
<b>8</b> Botón de apertura del flash.....	104	<b>18</b> Interruptor principal .....	28
<b>9</b> Tapa del conector		<b>19</b> Flash incorporado .....	102
<b>10</b> Luz de ayuda de AF .....	191	<b>20</b> Conector HDMI .....	144
Luz del disparador automático .....	100	<b>21</b> Conector USB .....	141, 146
Luz de reducción de ojos rojos		<b>22</b> Tapa del cuerpo.....	202
.....	103, 105		



## El cuerpo de la cámara (continuación)

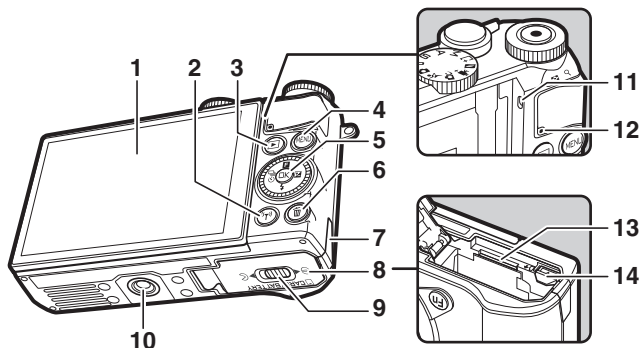

<b>1</b> Pantalla abatible vertical ..... 4, 125, 196	<b>8</b> Tapa del compartimento de la batería/ ranura para tarjeta de memoria ..... 23, 25, 204
<b>2</b> Botón  (Wi-Fi) ..... 118, 121	<b>9</b> Pestillo de la tapa del compartimento de la batería/ranura para tarjeta de memoria ..... 23, 25, 204
<b>3</b> Botón  (reproducción) ..... 37, 86, 93	<b>10</b> Rosca para el trípode*
<b>4</b> Botón MENU (menú) ..... 9	<b>11</b> Altavoz
<b>5</b> Multiselector ..... 8	<b>12</b> Indicador de acceso a la tarjeta de memoria ..... 25, 35
Botón  (aceptar) ..... 8	<b>13</b> Ranura para tarjeta de memoria ..... 23
(función) ..... 11	<b>14</b> Bloqueo de la batería ..... 23, 25, 204
(compensación de exposición) ..... 101	
(modo de flash) ..... 102	
(disparo continuo/disparador automático) ..... 74, 97, 99	
<b>6</b> Botón  (borrar) ..... 38, 134	
<b>7</b> Tapa del conector a la red eléctrica para el conector a la red eléctrica opcional ..... 204	

\* La cámara no es compatible con el separador para montaje en trípode TA-N100.

### Sujeción de la cámara

Al encuadrar fotografías, sujete la cámara tal y como se indica a continuación.

Sujete la cámara con su  
mano derecha.

Mantenga los codos  
ligeramente pegados al  
torso.

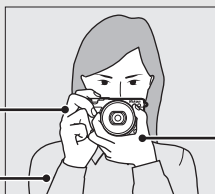

Sostenga el objetivo con  
la mano izquierda.

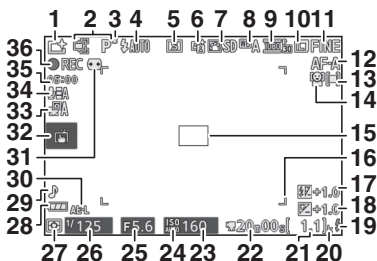

<b>1</b> Modo de disparo.....	6	<b>21</b> Número de exposiciones restantes.....	32
<b>2</b> Control de imagen activa.....	94	Número de tomas restantes antes de que se llene la memoria intermedia.....	75, 98
Modo creativo.....	58	Indicador de grabación de balance de blancos.....	170
Selección de captura de mejor momento.....	76, 81, 83	Indicador de advertencia de tarjeta.....	195, 219
Selección de vídeo avanzado.....	49	<b>22</b> Tiempo disponible.....	43
Modo de exposición.....	161	<b>23</b> Sensibilidad ISO.....	172
<b>3</b> Indicador del programa flexible.....	67	<b>24</b> Indicador de sensibilidad ISO.....	172
<b>4</b> Modo de flash.....	103, 105	Indicador de sensibilidad ISO automática.....	172
<b>5</b> Disparador automático.....	99	<b>25</b> Diafragma.....	69, 70
Modo continuo *.....	74, 97	<b>26</b> Velocidad de obturación.....	68, 70
<b>6</b> D-Lighting activo *.....	178	<b>27</b> Medición.....	166
<b>7</b> Picture Control *.....	173	<b>28</b> Indicador de la batería *.....	32
<b>8</b> Balance de blancos *.....	167	<b>29</b> Ajustes de sonido *.....	197
<b>9</b> Tam. fotog./veloc. fotog. *.....	165	<b>30</b> Indicador de bloqueo de exposición automática (AE).....	194
<b>10</b> Tamaño de imagen *.....	162	<b>31</b> Control automático de la distorsión.....	177
<b>11</b> Calidad de imagen *.....	162	<b>32</b> Opciones de disparo por toque.....	111
<b>12</b> Modo de enfoque *.....	184	<b>33</b> Captura automática de imágenes.....	180
<b>13</b> Modo de zona AF *.....	188	<b>34</b> Sensibilidad del micrófono *.....	180
<b>14</b> Prioridad al rostro *.....	40, 191	<b>35</b> Tiempo transcurrido.....	43
<b>15</b> Zona de enfoque.....	34, 188	<b>36</b> Indicador de grabación.....	43
<b>16</b> Horquillados de zona de AF *.....	184		
<b>17</b> Compensación de flash.....	192		
<b>18</b> Compensación exposición.....	101		
<b>19</b> Indicador de flash listo.....	106		
<b>20</b> "k" (aparece cuando en la memoria queda espacio para unas 1.000 exposiciones).....	32		

\* Disponible únicamente al seleccionar **Detallada** para **Visualización** > **Disparo** en el menú de configuración (196).

**Nota:** Visualización mostrada con todos los indicadores iluminados con fines ilustrativos.

## Área de grabación

El área grabada con la reducción de la vibración electrónica (📖 183) activada durante la grabación de vídeo se indica mediante un recuadro en la pantalla de disparo.

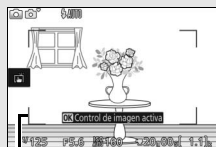

*Área grabada*



## El dial de modo

La cámara ofrece los siguientes modos de disparo:

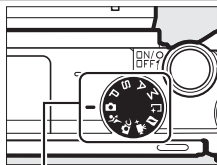

Dial de modo



**📷 Modo automático** (📄 33): Permite que la cámara seleccione los ajustes de las fotografías y videos.

**🏃 Modo deportes** (📄 74): La cámara captura imágenes continuamente mientras el disparador esté pulsado. Elija esta opción para eventos deportivos y demás escenas con sujetos en rápido movimiento.

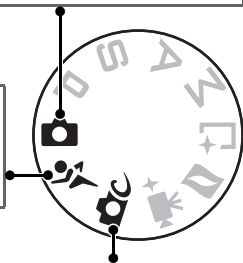

**⚙️ Modo creativo** (📄 58): Use efectos especiales o haga que los ajustes coincidan con la escena.

**POP Pop**

**RETRO Retro**

**🖼️ Monocromo contr. alto**

**SEPIA Sepia nostálgico**

**HDR HDR**

**🌊 Suave**

**🌊 Panorámica sencilla**

**🎭 Efecto maqueta**

**🎨 Color selectivo**

**🔄 Proceso cruzado**

**📺 Efecto cámara juguete**

**★ Estrellas**

**🐟 Ojo de pez**

**👤 Suavizado de piel**

**🌃 Paisaje nocturno**

**👤 Retrato nocturno**

**🏞️ Paisaje**

**🌸 Primer plano**

**👤 Retrato**

Modos P, S, A y M (□ 67): Controle la velocidad de obturación y el diafragma para obtener efectos fotográficos avanzados.

- **P:** Automático programado (□ 67)
- **S:** Automático con prioridad a la obturación (□ 68)
- **A:** Automático con prioridad al diafragma (□ 69)
- **M:** Manual (□ 70)

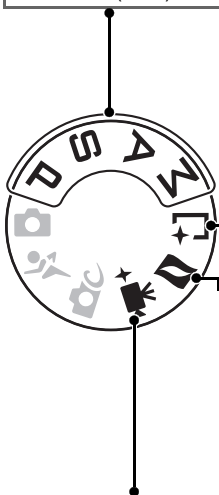

☑ **Modo captura de mejor momento** (□ 76):

Seleccione **Selección activa** para seleccionar la mejor imagen de entre 20 disparos en el almacenamiento temporal, **Vista lenta** para elegir el mejor momento de disparo mientras la escena reproduce a cámara lenta o **Selector foto inteligente** para permitir que la cámara seleccione el mejor disparo en función de la composición y el movimiento.

☑ **Modo instantánea de movimiento** (□ 88): Cada vez que se abre el obturador, la cámara graba una imagen estática y alrededor de 1,6 seg. de metraje de vídeo. Al visualizar en la cámara la "instantánea de movimiento" obtenida, se reproducirá el vídeo a cámara lenta durante aproximadamente 4 seg., seguido de la imagen estática.

📹+ **Modo de vídeo avanzado** (□ 49): Elija un modo de exposición y ajuste la velocidad de obturación o el diafragma, o grabe vídeos a cámara lenta, con movimiento rápido o con otros efectos especiales.



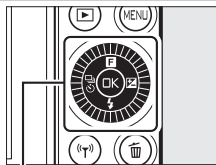

## El multiselector

Para desplazarse por los menús de la cámara y configurar los ajustes se utilizan el multiselector y el botón .



Multiselector

### Ajustes:

Acceda al menú  (función), un menú sensible al contexto que indica las opciones de disparo o reproducción ( 11).

### Navegación por el menú:

Mueve el cursor hacia arriba.

### Ajustes:

Visualice el menú de disparo continuo/ disparador automático ( 74, 97, 99).

### Navegación por el menú:

Vuelve al menú anterior.

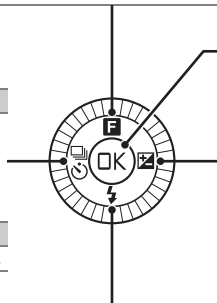

Selecciona el elemento marcado.

### Ajustes:

Visualice el menú de compensación de exposición ( 101).

### Navegación por el menú:

Seleccione el elemento marcado o visualice el submenú.

### Ajustes:

Visualice el menú de modo de flash ( 102, 104).

### Navegación por el menú:

Mueve el cursor hacia abajo.

## El multiselector

Los elementos pueden marcarse girando el multiselector según se muestra a la derecha.



## El botón MENU

Desde los menús de la cámara se puede acceder a la mayoría de las opciones de disparo, reproducción, configuración y Wi-Fi. Para ver los menús, pulse el botón MENU.

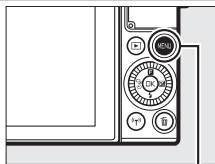

Botón MENU



### Pestañas

Seleccione de entre los siguientes menús:

- Menú de reproducción (📖 149)
- P** **S** **A** **M** Menú de disparo (📖 158)
- Menú de configuración (📖 193)
- Menú Wi-Fi (📖 114)

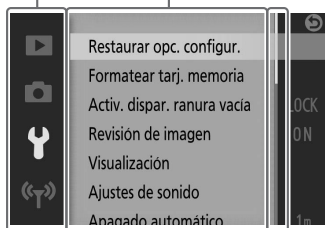

Opciones de menú  
Las opciones del menú actual.

El control deslizante indica la posición en el menú actual.

### Uso de los menús

Los elementos listados podrían variar dependiendo de los ajustes de la cámara. Los elementos visualizados en color gris no están actualmente disponibles. Para salir de los menús y volver al modo de disparo, pulse el disparador hasta la mitad (📖 39).

## ■ Uso de los menús

Utilice el multiselector (📖 8) para navegar por los menús de reproducción, disparo, configuración y Wi-Fi.

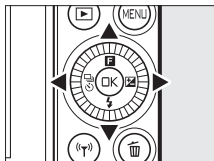

Multiselector

### 1 Seleccione un menú.

Pulse ⬆️ o ⬇️ para marcar pestañas y pulse ⬅️ para colocar el cursor en el menú marcado.



### 2 Seleccione un elemento.

Pulse ⬆️ o ⬇️ para marcar elementos del menú y pulse ⬅️ para ver las opciones del elemento marcado.

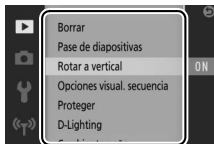

### 3 Seleccione una opción.

Pulse ⬆️ o ⬇️ para marcar la opción deseada y pulse OK para seleccionar.

## 🔪 Controles táctiles

Deslice hacia arriba o hacia abajo para desplazarse y toque los elementos de menú o los iconos para seleccionar opciones o configurar los ajustes (📖 19).

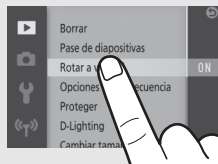



## El menú **F** (función)

Para visualizar el menú de función y configurar los ajustes de la cámara o acceder a las opciones de reproducción, pulse el botón **F** (función) del multiselector.



Menú **F** (modo de disparo)

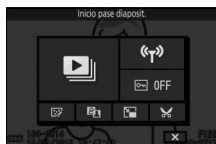

Menú **F** (reproducción)

### 1 Seleccione un elemento.

Utilice el multiselector para marcar un elemento y pulse **OK** para visualizar las opciones (para salir del menú **F**, pulse el disparador hasta la mitad tal y como se ha descrito en la página 39 o marque **X** y pulse **OK**).



### 2 Seleccione una opción.

Marque la opción o valor deseados y pulse **OK** para seleccionar.

## El menú **F**

El menú **F** es sensible al contexto: su contenido varía en función de los ajustes de la cámara o del tipo de imagen visualizada; las opciones no disponibles actualmente aparecen en gris. El menú **F** no está disponible en el modo automático ni deportes.

## **F** Controles táctiles del menú

Los elementos del menú **F** también pueden seleccionarse tocando la pantalla.



## El botón de función (Fn)

Se puede utilizar el botón **Fn** para recuperar rápidamente los ajustes utilizados más frecuentemente durante los disparos. Para elegir la función que desempeñará el botón **Fn**, seleccione **Asignar botón Fn** en el menú de configuración (📖 193) y elija entre las siguientes opciones:

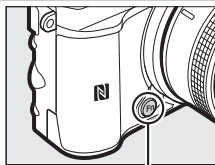

Botón Fn

- Compensación exposición (📖 101)
- Medición (📖 166)
- Balance de blancos (📖 167)
- Sensibilidad ISO (📖 172)
- Picture Control (📖 173)
- Modo de zona AF (📖 188)
- Modo de enfoque (📖 184)



## Descentramiento de la pantalla

La pantalla puede inclinarse y girar tal y como se indica a continuación.

**Uso normal:** La pantalla se utiliza normalmente en la posición de almacenamiento.

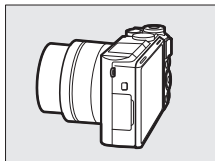

**Tomas de ángulo bajo:** Desciente la pantalla hacia arriba para encuadrar tomas con la cámara cerca del suelo. Una vez en la posición de ángulo bajo, la pantalla puede ser descendida aún más.

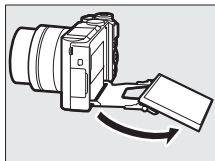
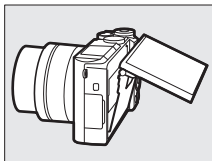
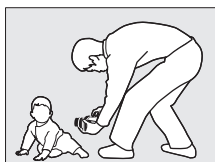
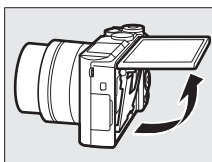

**Tomas de ángulo alto:** Desciente la pantalla hacia abajo para encuadrar tomas mientras sostiene la cámara sobre su cabeza.

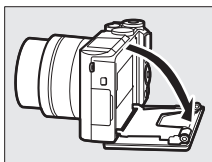

**Autorretratos** (☐ 108): Invierta la pantalla para seleccionar el modo autorretrato.

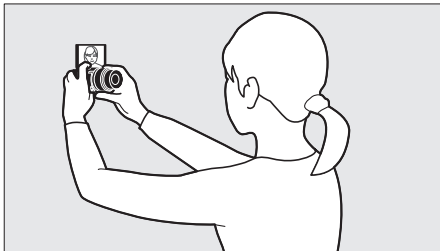
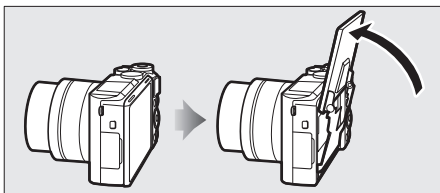

#### **✓ Uso de la pantalla**

Gire suavemente la pantalla dentro de los límites de los horquillados. *No aplique un exceso de fuerza.* Hacer caso omiso de estas precauciones podría dañar la cámara o la pantalla. Si la cámara está montada en un trípode, tenga cuidado para garantizar que la pantalla no entre en contacto con el trípode.

No toque el área de la parte trasera de la pantalla. Si se hace caso omiso de esta precaución, podría causar un funcionamiento incorrecto del producto.

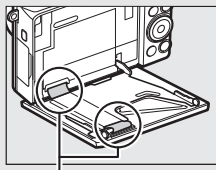

*Tenga especial cuidado de no tocar estas áreas.*



## Uso de la pantalla táctil

La pantalla táctil es compatible con las siguientes operaciones:

### Tocar

Toque la pantalla.

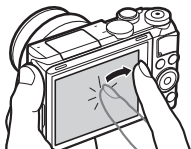

### Pasar el dedo

Pase brevemente un dedo por la pantalla.

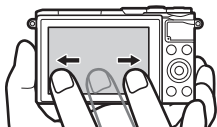

### Deslizar

Deslice un dedo sobre la pantalla.

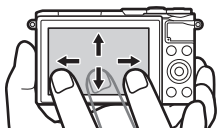

### Estirar/Encoger

Coloque 2 dedos sobre la pantalla y sepárelos o acérquelos.

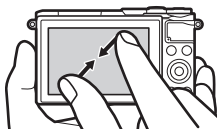
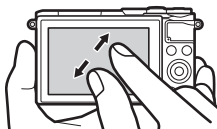

### ✔ La pantalla táctil

La pantalla táctil responde a la electricidad estática, y podría no responder si se encuentra cubierta con películas protectoras de terceros o cuando se toca con las uñas o con guantes. No utilice demasiada fuerza ni toque la pantalla con objetos afilados.

### ✔ Uso de la pantalla táctil

La pantalla táctil podría no responder según lo esperado si intenta accionarla con la palma de su mano o un dedo apoyados en ella en una segunda ubicación. Podría no reconocer otros gestos si su toque es demasiado suave, los dedos se mueven demasiado o insuficientemente o no permanecen en contacto con la pantalla, o si el movimiento de los dos dedos al estirar o encoger no está correctamente coordinado.

### ✔ Activación o desactivación de los controles táctiles

Los controles táctiles pueden activarse o desactivarse con la opción **Controles táctiles** del menú de configuración (☰ 194).



## ■ Toma de imágenes

La pantalla táctil se puede utilizar para las siguientes operaciones de disparo.

<b>Tomar una imagen (disparo por toque)</b>		En los modos automático, creativo <b>P, S, A, M</b> y autorretrato, podrá enfocar y tomar imágenes tocando sobre su sujeto en la visualización.
<b>Enfocar (disparo por toque)</b>		En el modo de vídeo avanzado, podrá enfocar tocando sobre su sujeto en la visualización.

## Ajustar la configuración

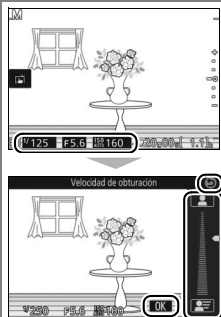

Toque sobre los iconos marcados para ver ajustes y toque sobre los iconos o los controles deslizantes para modificar (los elementos disponibles varían según los ajustes de la cámara). Toque **OK** para guardar los cambios y salir, o toque **↶** para salir a la visualización anterior sin guardar los cambios.

## 🔍 Opciones de disparo por toque

Las opciones de disparo por toque pueden ajustarse tocando el icono mostrado a la derecha (📖 111).

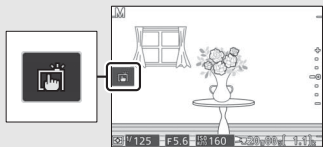

## 📺 Visualización de las imágenes

La pantalla táctil se puede utilizar para las siguientes operaciones de reproducción.

### Ver otras imágenes

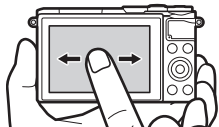

Pase el dedo hacia la izquierda o hacia la derecha para ver otras imágenes.



### Ver vídeos o panorámicas



Toque sobre la guía en pantalla para iniciar la reproducción del vídeo o panorámica (los vídeos aparecen indicados por un icono 🎬). Toque la visualización para pausar o reanudar.

Guía

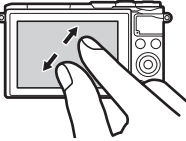
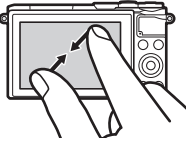
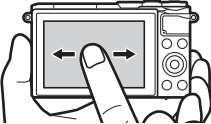

<p><b>Acercar</b></p>		<p>Utilice los gestos de estirar y encoger para acercar y alejar el zoom y los de deslizamiento para desplazarse. También puede tocar dos veces en una imagen en la reproducción a pantalla completa para acercar y volver a tocar dos veces para salir del zoom (□ 131).</p>
<p><b>Ver miniaturas</b></p>		<p>Para “alejar” una vista de miniaturas (□ 129), use un gesto de encoger en la reproducción a pantalla completa. Utilice encoger y estirar para seleccionar el número de imágenes visualizadas de entre 4, 9 o 16 fotogramas.</p>
<p><b>Ver otros meses</b></p>		<p>Pase el dedo hacia la izquierda o hacia la derecha para ver otros meses en la visualización de calendario (□ 130).</p>
<p><b>Uso de guías en pantalla</b></p>		<p>Varias operaciones pueden realizarse tocando las guías en pantalla.</p>



## ■ ■ ■ Uso de los menús

La pantalla táctil se puede utilizar para las siguientes operaciones de menú.

<p><b>Desplazar</b></p>		<p>Deslice hacia arriba o hacia abajo para desplazarse.</p>
-------------------------	---	---

## Seleccionar un menú

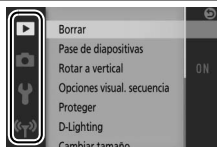

Toque un icono de menú para seleccionar un menú.

## Seleccionar elementos/ configurar ajustes



Toque sobre elementos del menú para visualizar las opciones y toque los iconos o controles deslizantes para cambiar. Toque **↶** para salir a la visualización anterior sin modificar los ajustes.

## ■ El menú **F**

La pantalla táctil puede utilizarse para ajustar la configuración en el menú **F**.

## Seleccionar elementos/ configurar ajustes



Toque sobre elementos del menú para visualizar las opciones y toque los iconos o controles deslizantes para cambiar. Toque **OK** para guardar los cambios y salir, o toque **↶** para salir a la visualización anterior sin modificar los ajustes.

## Primeros pasos

### 1 Coloque la correa de la cámara.

Instale la correa firmemente a los dos ojales de la cámara.

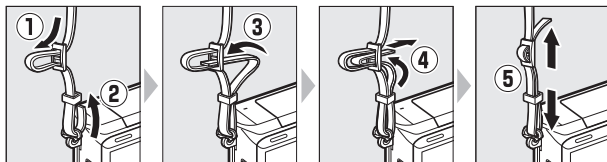

### 2 Carga la batería.

Introduzca la batería en el cargador ① y enchufe el cargador en ②. Una batería totalmente agotada tarda en cargarse aproximadamente 2 horas y 30 minutos. Desenchufe el cargador y extraiga la batería una vez finalizada la carga.

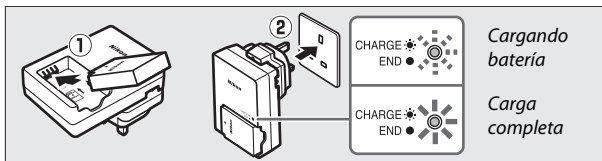

### El adaptador de conexión

Dependiendo del país o región de compra, también podría venir incluido un adaptador de conexión con el cargador. La forma del adaptador varía en función del país o región de compra. Si se suministra un adaptador de conexión, eleve el enchufe de corriente y conecte el adaptador de conexión tal y como se muestra a la derecha, asegurándose de que el adaptador esté introducido completamente. Intentar extraer el adaptador de conexión a la fuerza podría dañar el producto.

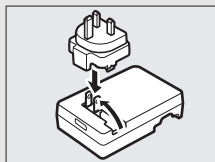

### **La batería y el cargador**

*Lea y respete las advertencias y precauciones de las páginas ix–xi y 207–210 de este manual.* No utilice la batería a temperaturas ambiente inferiores a los 0 °C (32 °F) o superiores a 40 °C (104 °F); si hace caso omiso de esta precaución podrían producirse daños en la batería o afectar negativamente a su rendimiento. La capacidad podría verse reducida y los tiempos de carga podrían aumentar si la batería se encuentra a una temperatura de entre 0 °C (32 °F) a 10 °C (50 °F) y de entre 45 °C (113 °F) a 60 °C (140 °F); la batería no se cargará si su temperatura es inferior a 0 °C (32 °F) o superior a 60 °C (140 °F).

Cargue la batería a temperaturas ambiente que se encuentren entre 5 °C (41 °F) y 35 °C (95 °F). Si la lámpara **CHARGE** parpadea rápidamente durante la carga, detenga inmediatamente el uso y lleve la batería y el cargador a su distribuidor o a un representante del servicio técnico autorizado de Nikon.

No mueva el cargador ni toque la batería durante la carga. Hacer caso omiso de esta precaución podría resultar que en muy raras ocasiones el cargador muestre que la carga se ha completado cuando la batería se encuentra en realidad parcialmente cargada. Extraiga y vuelva a introducir la batería para iniciar nuevamente la carga.

Utilice el cargador solamente con baterías compatibles. Desconéctelo cuando no esté en uso.



### 3 Introduzca la batería y una tarjeta de memoria.

La cámara almacena las imágenes en tarjetas de memoria microSD, microSDHC y microSDXC (disponibles por separado; □ 203). Antes de introducir la batería o las tarjetas de memoria, compruebe que se encuentran en la orientación correcta.

Utilizando la batería para mantener el bloqueo naranja de la batería presionado hacia un lado, deslice la batería hasta que encaje en su posición y, a continuación, deslice la tarjeta de memoria hasta que haga clic. No intente introducir la tarjeta en un ángulo; si hace caso omiso de esta precaución podría dañar el producto.

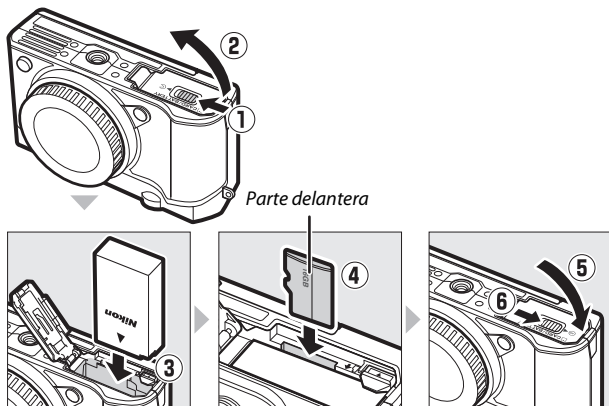

### ✓ Introducción y extracción de las baterías y las tarjetas de memoria

Apague siempre la cámara antes de introducir o extraer baterías o tarjetas de memoria. Tenga en cuenta que la batería y las tarjetas de memoria podrían estar calientes después del uso; preste especial atención al extraer la batería y las tarjetas de memoria.

### ✎ Formatear las tarjetas de memoria

Si es la primera vez que va a utilizar la tarjeta de memoria en la cámara o si la tarjeta ha sido formateada en otro dispositivo, seleccione **Formatear tarj. memoria** en el menú de configuración y siga las instrucciones en pantalla para formatear la tarjeta (□ 195). *Tenga en cuenta que ello*

*borrará de forma permanente cualquier dato contenido en la tarjeta.*

Asegúrese de copiar en un ordenador cualquier fotografía y otros datos que desee mantener antes de proceder (□ 140).

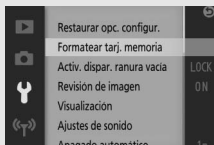

### **Extracción de las baterías y las tarjetas de memoria**

Después de apagar la cámara, confirme que el indicador de acceso a la tarjeta de memoria (□ 3) está apagado y abra la tapa del compartimento de la batería/ranura para tarjeta de memoria. Para extraer la batería, libérela primeramente pulsando el bloqueo naranja de la batería en la dirección indicada por la flecha y, a continuación, extraiga la batería con la mano.

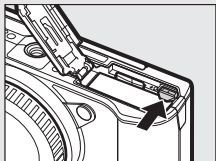

Para extraer una tarjeta de memoria, pulse primero la tarjeta para expulsarla (1); a continuación podrá extraer la tarjeta con la mano (2). Debe tener cuidado para evitar que la tarjeta salga expulsada de la cámara al extraerla.

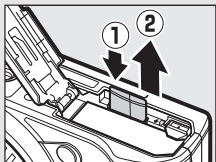

### **Tarjetas de memoria**

- No extraiga tarjetas de memoria de la cámara, apague la cámara, ni retire o desconecte la fuente de alimentación durante el formateo o mientras los datos se están grabando, borrando o copiando a un ordenador. Hacer caso omiso de estas precauciones podría resultar en pérdida de datos o daños a la cámara o a la tarjeta.
- No toque los terminales de la tarjeta con los dedos u objetos de metal.
- No las doble, deje caer ni las someta a golpes fuertes.
- No aplique fuerza sobre la carcasa de la tarjeta. De lo contrario, podría dañar la tarjeta.
- No exponga las tarjetas al agua, al calor, a altos niveles de humedad ni a la luz del sol directa.
- No formatee tarjetas de memoria en un ordenador.



#### 4 Instale un objetivo.

No permita que entre polvo en la cámara al retirar el objetivo o la tapa del cuerpo. Normalmente, el objetivo utilizado en este manual con fines explicativos es un 1 NIKKOR VR 10–30 mm f/3.5–5.6 PD-ZOOM.

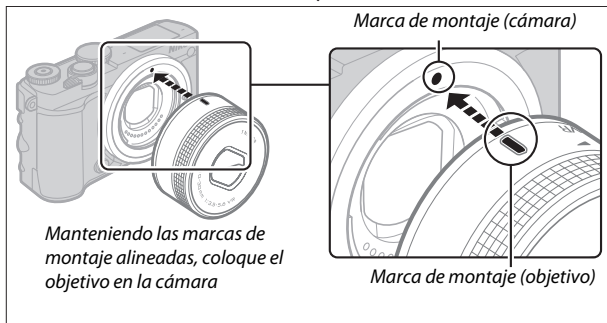
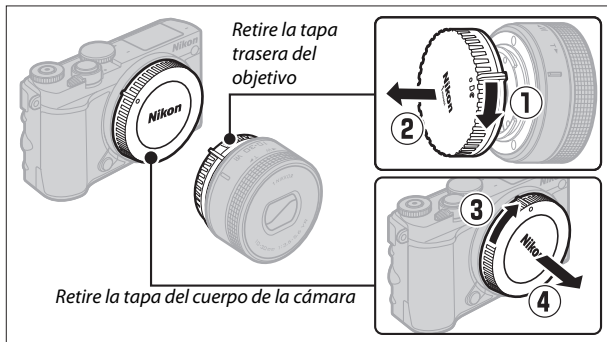





Si el objetivo es compatible con la reducción de la vibración (VR), la función de reducción de la vibración puede controlarse desde la cámara (☞ 183).

#### **Desmontaje del objetivo**

Asegúrese de que el objetivo esté retraído antes de la extracción. Para extraer el objetivo, apague la cámara, a continuación mantenga pulsado el botón de liberación del objetivo (1) al mismo tiempo que gira el objetivo en sentido horario (2). Después de retirar el objetivo, vuelva a colocar la tapa del cuerpo de la cámara, la tapa trasera del objetivo y, si procede, la tapa del objetivo delantera.

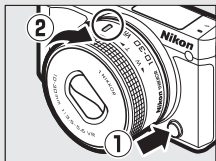

#### **Objetivos con botones circulares de objetivo retráctil**

Los objetivos con botones circulares de objetivo retráctil no podrán utilizarse si están retraídos. Para desbloquear y extender el objetivo, prepare la cámara para el uso y mantenga pulsado el botón circular de objetivo retráctil (1) mientras gira el anillo del zoom tal y como se muestra (2). Podrá retraer el objetivo y bloquear el anillo del zoom pulsando el botón y girando el anillo en la dirección opuesta. Tenga cuidado de no pulsar el botón circular de objetivo retráctil mientras coloca o extrae el objetivo.

Anillo del zoom

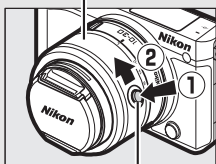

Botón circular de objetivo retráctil





### **Objetivos con botones circulares de objetivo retráctil**

La cámara se encenderá automáticamente al liberar el bloqueo del barril del objetivo retráctil; igualmente, si la vista a través del objetivo es visualizada o si la pantalla está apagada, la cámara se apagará al bloquear el barril del objetivo (en el caso de los objetivos 1 NIKKOR VR 10–30 mm f/3.5–5.6 y 1 NIKKOR VR 30–110 mm f/3.8–5.6, es necesaria la versión de firmware 1.10 o posteriores si va a bloquear el barril del objetivo para apagar la cámara cuando la pantalla está apagada; para más información sobre la actualización del firmware del objetivo, visite el sitio web de Nikon de su zona).



## 6 Seleccione un idioma.

La primera vez que encienda la cámara visualizará un diálogo de selección de idioma. Utilice el multiselector y el botón  (📖 8) para seleccionar un idioma.

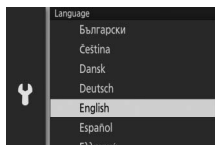



## 7 Ajuste el reloj.

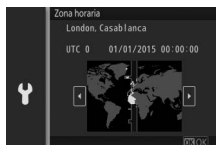

Utilice el multiselector y el botón  (□ 8) para ajustar la fecha y la hora.

Tenga en cuenta que la cámara utiliza un reloj en formato 24 horas.



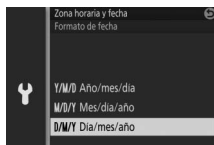

Pulse  o  para marcar la zona horaria y pulse .



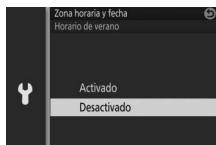



Pulse  o  para marcar el formato de fecha y pulse .

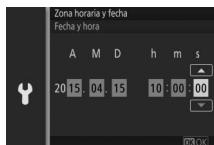

Pulse  o  para marcar la opción de horario de verano y pulse .



Pulse  o  para marcar elementos y pulse  o  para cambiar. Pulse  para salir a la pantalla de disparo al finalizar la configuración.

**Nota:** Podrá modificar el idioma y el reloj en cualquier momento usando las opciones **Idioma (Language)** (□ 194) y **Zona horaria y fecha** (□ 199) en el menú de configuración.

### **El reloj de la cámara**

El reloj de la cámara es menos preciso que la mayoría de los relojes domésticos. Compare el reloj de la cámara periódicamente con otros relojes más precisos y reajuste según sea necesario.



El reloj de la cámara recibe energía desde una fuente de alimentación recargable independiente, la cual se carga según sea necesario al instalar la batería principal o si la cámara recibe energía de un conector a la red eléctrica opcional y un adaptador de CA (☐ 204). Tres días de carga proporcionan energía al reloj durante aproximadamente un mes. Si al encender la cámara se visualiza un mensaje de advertencia indicando que el reloj no está ajustado, la batería del reloj está agotada y se ha restaurado el reloj. Ajuste el reloj a la fecha y hora correctas.



## 8 Compruebe el nivel de la batería y la capacidad de la tarjeta de memoria.

Compruebe en la pantalla el nivel de la batería y el número de exposiciones restantes.

### ■ Nivel de batería

Visualización	Descripción
SIN ICONO	Batería completamente cargada o parcialmente descargada; nivel indicado por el icono  o  en la visualización detallada (☞ 196).
	Batería baja. Cargue la batería o tenga una batería completamente cargada preparada.
No se pueden tomar fotos. Inserte la batería completamente cargada.	Batería agotada; el disparador está deshabilitado. Introduzca una batería cargada.

### Nivel de batería



Exposiciones restantes

### ■ Número de exposiciones restantes

La pantalla muestra el número de imágenes que pueden almacenarse en la tarjeta de memoria bajo los ajustes actuales (los valores superiores a 1.000 son redondeados a la baja a la centena más cercana; p. ej., los valores entre 1.200 y 1.299 son mostrados como 1,2 k). Si se visualiza una advertencia indicando que no existe suficiente memoria para más imágenes, introduzca otra tarjeta de memoria (☞ 23) o borre algunas fotos (☞ 134).

# Capturar y visualizar fotografías

En este capítulo se describe cómo se toman, ven y borran fotografías en el modo automático y en el modo creativo.

## Fotografía apuntar y disparar (modo automático)

Siga los pasos indicados a continuación para tomar fotografías en el modo automático, un modo "apuntar y disparar" en el que la cámara detecta automáticamente el tipo de sujeto y configura los ajustes en conformidad con el sujeto y situación.

### 1 Encienda la cámara.

Gire el interruptor principal para encender la cámara.

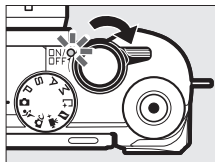

### 2 Seleccione el modo .

Gire el dial de modo a  (automático).

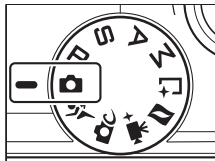

### 3 Prepare la cámara.

Sujete la cámara firmemente con ambas manos teniendo cuidado de no obstruir el objetivo, la luz de ayuda de AF ni el micrófono. Para tomar fotografías en orientación "vertical" (retrato), gire la cámara tal y como se indica abajo a la derecha.

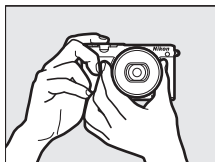

Las velocidades de obturación disminuyen cuando la iluminación es escasa, se recomienda el uso del flash incorporado (📖 102) o un trípode.

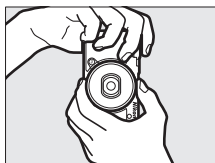

### 4 Encadre la fotografía.

Coloque a su sujeto en el centro del encuadre. Bajo los ajustes predeterminados, la cámara detectará automáticamente a los sujetos del retrato y colocará acordeamente el punto de enfoque (📖 40).

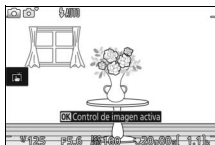

### 5 Enfoque.

Para enfocar, pulse el disparador hasta la mitad. Si el sujeto está escasamente iluminado, el flash podría elevarse (📖 102) y la luz de ayuda de AF (📖 191) podría iluminarse para asistir durante la operación de enfoque.

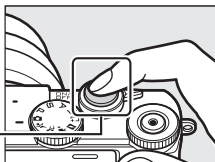

**Si la cámara es capaz de enfocar**, la zona de enfoque seleccionada se iluminará en verde y oirá un pitido (si el sujeto está en movimiento podría no oírse un pitido).

**Si la cámara no es capaz de enfocar**, la zona de enfoque será visualizada en color rojo.

Zona de enfoque

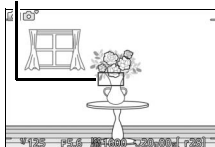



## 6 Dispare.

Pulse suavemente el disparador hasta el fondo para abrir el obturador y grabar la fotografía.

También podrá capturar imágenes usando los controles táctiles. Toque sobre un sujeto en cualquier parte del encuadre para enfocar y suelte el obturador.

Después de soltar el obturador, el indicador de acceso a la tarjeta de memoria se iluminará y se visualizará la fotografía en la pantalla durante unos segundos (la foto desaparecerá automáticamente de la visualización al pulsar el disparador hasta la mitad).

*No expulse la tarjeta de memoria ni retire la batería hasta que el indicador se apague y la grabación haya sido completada.*

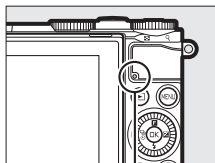
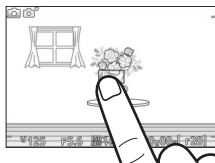
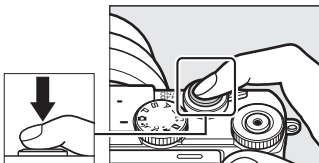

*Indicador de acceso a la tarjeta de memoria*

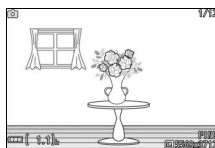

### **La cuadrícula**

Se puede visualizar una cuadrícula al seleccionar **Activada** para **Visualización** > **Visualización cuadrícula** en el menú de configuración (📖 196).



### **Consulte también**

Consulte la página 197 para más información sobre el acallamiento del pitido que suena al enfocar la cámara o al abrir el obturador.





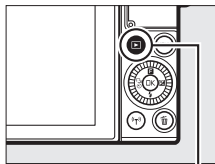

## Visualización de fotografías

Pulse  para visualizar en la pantalla la fotografía más reciente a pantalla completa (reproducción a pantalla completa).

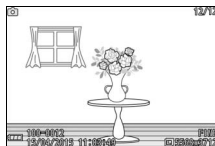



Botón 

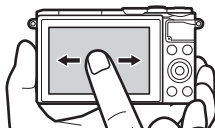

Pulse  o  o gire el multiselector para ver otras imágenes. También podrá desplazarse por las imágenes pasando el dedo hacia la izquierda o derecha ( 18).



Para acercar el zoom en el centro de la imagen actual, gire el dial de control hacia la derecha ( 131). Gire hacia la izquierda para alejar (también puede acercar o alejar utilizando los controles táctiles: coloque dos dedos en la pantalla y sepárelos para acercar el zoom o acérquelos para alejarlo). Para ver múltiples imágenes, gire el dial hacia la izquierda al visualizar la imagen a pantalla completa ( 129).

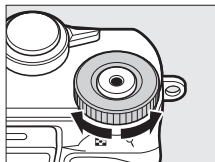

Dial de control

Pulse el disparador hasta la mitad para finalizar la reproducción y volver al modo de disparo.

## Borrar imágenes

Para borrar la imagen actual, pulse . Tenga en cuenta que una vez borradas, las imágenes no se pueden recuperar.

### 1 Visualice la fotografía.

Visualice la fotografía que desee borrar tal y como se ha indicado en la página anterior.

### 2 Pulse .

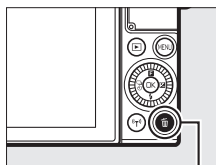

Se visualizará un cuadro de diálogo de confirmación.



Botón 



### 3 Borre la fotografía.

Vuelva a pulsar  para borrar la imagen y regresar a la reproducción, o pulse  para salir sin borrar la imagen.

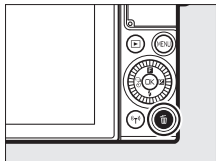

## El disparador

La cámara dispone de un disparador de 2 fases. La cámara enfoca cuando se pulsa el disparador hasta la mitad. Para tomar la fotografía, pulse el disparador completamente.



**Enfocar:** Pulsar hasta la mitad

**Disparar:** Pulsar hasta el fondo

## Realización de varias fotografías en sucesión

Podrá realizar fotografías adicionales sin volver a enfocar manteniendo pulsado el disparador hasta la mitad entre los disparos.

## Selección automática de escenas

En el modo automático, la cámara analizará al sujeto automáticamente y seleccionará la escena adecuada. La escena seleccionada aparece en la pantalla.

Icono de escena



	<b>Retrato:</b> Retratos de sujetos humanos.
	<b>Paisaje:</b> Paisajes naturales y urbanos.
	<b>Retrato nocturno:</b> Sujetos de retrato encuadrados contra fondos oscuros.
	<b>Primer plano:</b> Sujetos cercanos a la cámara.
	<b>Paisaje nocturno:</b> Paisajes naturales y urbanos escasamente iluminados.
	<b>Automático:</b> Sujetos que no se encuentren en ninguna de las categorías anteriormente indicadas.



### **Uso de un objetivo con zoom**

Utilice el anillo del zoom para acercar el zoom sobre el sujeto de manera que ocupe un área mayor del encuadre, o para alejar el zoom de manera que aumente el área visible en la fotografía final. Durante la grabación de vídeos con el 1 NIKKOR VR 10–30 mm f/3.5–5.6 PD-ZOOM, la proporción de zoom no se ve afectada por la velocidad con que gira el anillo.



Si está utilizando un objetivo 1 NIKKOR VR 10–100 mm f/4.5–5.6 PD-ZOOM (disponible por separado), deslice el interruptor de zoom motorizado a **T** para acercar y a **W** para alejar. La velocidad con la que la cámara acercará y alejará el zoom depende de hasta dónde deslice el interruptor. La posición del zoom viene indicada por la guía de zoom en la visualización.

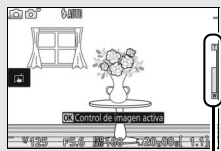

*Guía de zoom*

### **Prioridad al rostro**

La cámara detecta y enfoca sujetos de retrato (prioridad al rostro). Si se detecta un sujeto de retrato mirando a la cámara, se visualizará un doble contorno amarillo (si se detectan múltiples rostros, hasta un máximo de 5, la cámara seleccionará al sujeto más cercano). Pulse el disparador hasta la mitad para enfocar al sujeto dentro del doble contorno amarillo. Si la cámara deja de detectar el sujeto, el contorno desaparecerá (si, por ejemplo, el sujeto mira hacia otro lado).



### **Borrar múltiples imágenes**

La opción **Borrar** del menú de reproducción ( 134) puede utilizarse para borrar todas las imágenes o las imágenes seleccionadas.

### **Consulte también**

Para más información sobre cómo alternar entre la activación y desactivación de la información de la foto, consulte la página 196.







## 4 Inicie la grabación.

Pulse el botón de grabación de vídeo para comenzar la grabación. Durante la grabación se visualizarán un indicador de grabación, el tiempo transcurrido y el tiempo disponible.

### Grabación de audio

No cubra el micrófono y tenga en cuenta que el micrófono integrado podría grabar los sonidos realizados por la cámara o por el objetivo. Excepto al grabar vídeos a intervalos o a cámara lenta en el modo de vídeo avanzado, la cámara enfoca de forma continua; para evitar grabar el ruido del enfoque, seleccione **AF sencillo** para **Modo de enfoque** en el menú de vídeo (□ 184).

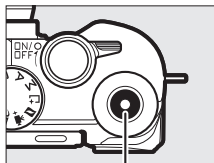

*Botón de grabación de vídeo*

### *Indicador de grabación/ Tiempo transcurrido*



*Tiempo disponible*

## 5 Finalice la grabación.

Pulse de nuevo el botón de grabación de vídeo para finalizar la grabación. La grabación finalizará automáticamente una vez alcanzada la duración máxima (□ 165), si la tarjeta de memoria está llena, si se selecciona otro modo, si extrae el objetivo o si la cámara se calienta (□ xv).

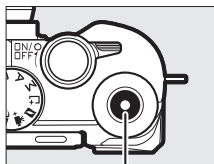

*Botón de grabación de vídeo*











### Duración máxima

La cámara puede grabar vídeos con un tamaño máximo de 4 GB (para más información, consulte la página 165); tenga en cuenta que dependiendo de la velocidad de escritura de la tarjeta de memoria, los disparos podrían concluir antes de alcanzar la duración establecida (□ 203).



## ■ Selección de un modo disparo

A continuación se indican las funciones disponibles en cada modo.

 <b>Modo automático</b> (☐ 33)	Seleccione este modo para grabar vídeos HD y dejar a la cámara encargada de la selección de los ajustes. La cámara configura automáticamente los ajustes en conformidad con el sujeto y situación.
 <b>Modo creativo</b> (☐ 58)	Grabe vídeos HD con el efecto seleccionado. Sin embargo, tenga en cuenta que el efecto seleccionado no se aplica en los casos de  <b>HDR</b> ,  <b>Suave</b> ,  <b>Panorámica sencilla</b> ,  <b>Efecto maqueta</b> ,  <b>Efecto cámara juguete</b> ,  <b>Estrellas</b> ni  <b>Suavizado de piel</b> .
 <b>Modo deportes</b> (☐ 74)	
<b>P S</b> <b>A M</b> <b>Modos P, S, A y M</b> (☐ 67)	Grabe vídeos HD en el modo de exposición <b>P</b> .
 <b>Modo de vídeo avanzado</b> (☐ 49)	Elija un modo de exposición (☐ 161) y grabe los vídeos HD con la velocidad de obturación o el diafragma seleccionados, o grabe vídeos a cámara lenta o con movimiento rápido o con otros efectos especiales.

### **Sonido del vídeo**

El elemento **Opciones sonido vídeo** del menú de vídeo ofrece las opciones de sensibilidad del micrófono y ruido viento (☐ 180).

## Realización de fotografías durante la grabación de vídeo

Pulse el disparador por completo para tomar fotografías sin interrumpir la grabación de vídeo. Las fotografías realizadas durante la grabación de vídeo tienen una relación de aspecto de 3 : 2.

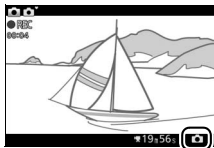

### Realización de fotografías durante la grabación de vídeo

Con cada toma de vídeo se pueden realizar hasta 20 fotografías. Tenga en cuenta que no se pueden tomar fotografías con los vídeos a cámara lenta, 4K ni con los vídeos a intervalos en el modo vídeo avanzado.

### Bloqueo de enfoque



Si selecciona **AF sencillo** para **Modo de enfoque** en el menú de disparo para el modo vídeo avanzado (□ 184), el enfoque se bloqueará mientras el disparador esté pulsado hasta la mitad (□ 189). Tenga en cuenta que el bloqueo de enfoque no está disponible al seleccionar **Selector auto. de escenas** para **Modo de exposición** en el menú de disparo (□ 161).

### Consulte también

Consulte la página 180 para más información sobre la configuración de la cámara para tomar fotografías automáticamente durante la grabación de vídeos.



## Visualización de vídeos

Los vídeos se indican por un icono  en la reproducción a pantalla completa (37). Pulse el botón  o toque sobre el icono  para iniciar la reproducción.

Icono /duración

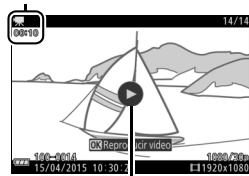

Icono 



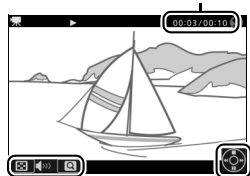





Posición actual/duración total

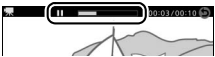



Volumen

Guía

Se pueden realizar las siguientes operaciones:

Para	Usar	Descripción
Pausa		Haga una pausa en la reproducción; la posición actual aparece indicada en la parte superior de la pantalla. También podrá pausar la reproducción tocando la pantalla. 
Reproducción		Reanuda la reproducción cuando el vídeo está pausado o al retroceder/avanzar.
Avanzar/ retroceder		Pulse  para retroceder,  para avanzar. Con cada pulsación la velocidad aumenta, de $\times 2$ a $\times 4$ a $\times 8$ a $\times 16$ . Si se pausa la reproducción, el vídeo retrocederá o avanzará un fotograma cada vez; mantenga pulsado el botón para un retroceso o avance continuo.
Ajustar el volumen		Gire el dial de control para ajustar el volumen.
Volver a reproducción a pantalla completa		Pulse  o  para salir a la reproducción a pantalla completa.

## Borrar vídeos

Para borrar el vídeo actual, pulse . Se visualizará un diálogo de confirmación; pulse de nuevo  para borrar el vídeo y volver a la reproducción, o pulse  para salir sin borrar el vídeo. *Tenga en cuenta que una vez borrados, los vídeos no se pueden recuperar.*

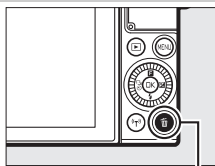

Botón 

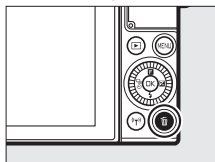

### Consulte también

Consulte la página 156 para más información sobre el recorte de metraje de vídeo no deseado. Para más información sobre las opciones de velocidad de fotogramas y tamaño de fotograma disponibles con los vídeos HD, consulte la página 165.

### Grabación de vídeos



Podrían aparecer parpadeos, bandas o distorsión en la pantalla y en el vídeo final bajo la iluminación de lámparas fluorescentes, de vapor de mercurio o sodio, o con sujetos en movimiento, especialmente si la cámara es barrida horizontalmente o si un sujeto se mueve horizontalmente a alta velocidad por el encuadre (los parpadeos y las bandas pueden reducirse seleccionando una opción de **Reducción de parpadeo** que coincida con la frecuencia del suministro de alimentación local tal y como se ha descrito en la página 198, sin embargo, tenga presente que la velocidad de obturación más lenta disponible es de  $\frac{1}{100}$  seg. a **50 Hz**,  $\frac{1}{60}$  seg. a **60 Hz**; la reducción de parpadeo no está disponible con los vídeos a cámara lenta). Las fuentes de luz brillantes podrían dejar restos de imágenes residuales tras de sí durante el barrido de la cámara. También podrían aparecer bordes recortados, halos de color, muaré y puntos brillantes. Al grabar vídeos, evite apuntar con la cámara directamente al sol o a otras fuentes de luz intensas. Si se hace caso omiso de esta precaución, los circuitos internos de la cámara podrían sufrir daños.





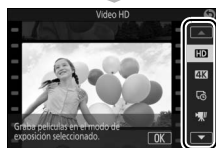
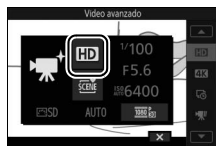

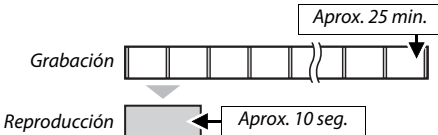
## Opciones de vídeo avanzado

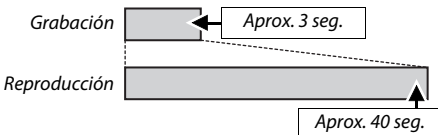
El modo de vídeo avanzado se puede usar no solamente para filmar vídeos HD, sino también para grabar vídeos con una variedad de efectos. Podrá acceder a las siguientes opciones pulsando **F** y seleccionando **Vídeo avanzado** en el menú **F** (función).

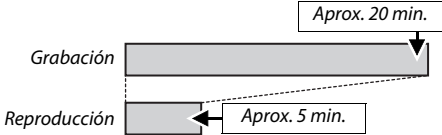

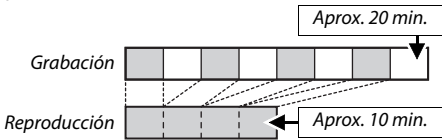
<b>HD</b> Vídeo HD	Grabe vídeos HD en el modo de exposición de su elección (☐ 161).
<b>4K</b> Película 4K	Grabe vídeos con un tamaño de fotograma de 3.840 × 2.160 píxeles y una velocidad de fotogramas de 15 fps.
 <b>Vídeo a intervalos</b>	<p>La cámara toma fotografías automáticamente en los intervalos seleccionados y las fusiona en un vídeo a intervalos mudo.</p> 
 <b>Cámara lenta</b>	<p>Graba hasta aproximadamente 3 segundos de metraje mudo a cámara lenta. Los vídeos a cámara lenta son grabados a 400 fps y reproducidos a aproximadamente 30 fps.</p> 

 <b>Movimiento rápido</b>	<p>Graba metraje mudo con movimiento rápido que se reproduce a aproximadamente cuatro veces la velocidad normal. El tiempo de reproducción es un cuarto del tiempo de grabación.</p>  <p>Grabación <span style="float: right;">Aprox. 20 min.</span></p> <p>Reproducción <span style="float: right;">Aprox. 5 min.</span></p>
 <b>Corte de salto</b>	<p>Graba videos mudos con corte de salto. La grabación se detiene cada dos segundos para un efecto de omisión de fotogramas.</p>  <p>Grabación <span style="float: right;">Aprox. 20 min.</span></p> <p>Reproducción <span style="float: right;">Aprox. 10 min.</span></p>
 <b>Vídeo de 4 segundos</b>	<p>Graba un clip de vídeo de 4 segundos.</p>

### Ajuste del enfoque durante la grabación

Para cambiar el enfoque durante la grabación, toque sobre el sujeto deseado en la visualización. La cámara mostrará la nueva zona de enfoque y ajustará el enfoque.

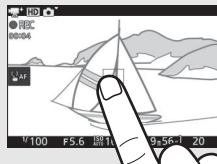

### Películas 4K

Podrá visualizar las películas 4K en un ordenador y editarlas usando ViewNX-i, cuya versión más reciente está disponible para su descarga desde el sitio web indicado a continuación. Tenga en cuenta que es necesario un sistema de alto rendimiento; para más información, consulte el sitio web indicado a continuación.

<http://downloadcenter.nikonimglib.com/>

Cuando conecte la cámara a un televisor compatible con la película 4K mediante un cable HDMI, las películas 4K se reproducirán en Full HD (1.920 × 1.080 píxeles, 30p). Incluso si el televisor es compatible con la película 4K, las películas 4K no podrán visualizarse introduciendo la tarjeta de memoria de la cámara en una ranura para tarjeta microSD del televisor.



## El menú **F** (función) (☐ 11)

Pulsar **F** en el modo vídeo avanzado visualiza los elementos indicados a continuación. Los elementos disponibles varían con el tipo de vídeo seleccionado (☐ 49).

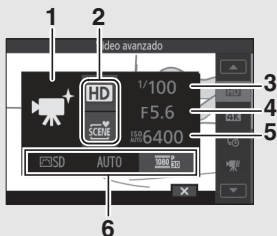

1	Modo de disparo .....	6
2	Vídeo avanzado .....	49
	Modo de exposición .....	161
3	Velocidad de obturación .....	68, 70
4	Diafragma .....	69, 70
5	Sensibilidad ISO .....	172
6	Picture Control .....	173
	Balance de blancos .....	167
	Tam. fotog./veloc. fotog. ....	165
	Cámara lenta .....	57
	Intervalo .....	52
	Sólo bloqueo AE .....	53

## Tiempo de grabación

La siguiente tabla muestra el tiempo de grabación máximo aproximado para los vídeos individuales filmados con la velocidad de fotogramas predeterminada en cada modo de disparo.

<b>Modos automático, creativo, P, S, A, M, deportes</b>	17 minutos
<b>Modo de vídeo avanzado</b>	
<b>Vídeo HD</b>	17 minutos
<b>Película 4K</b>	10 minutos
<b>Vídeo a intervalos</b>	25 minutos
<b>Cámara lenta</b>	3 segundos
<b>Movimiento rápido</b>	20 minutos (☐ 50)
<b>Corte de salto</b>	20 minutos (☐ 50)
<b>Vídeo de 4 segundos</b>	4 segundos





#### 4 Active o desactive el bloqueo de exposición.

Marque **Sólo bloqueo AE** en el menú **F** y pulse **OK** para visualizar las siguientes opciones de bloqueo de exposición.

Marque la opción deseada y pulse **OK**.

- **AE-L (Activado):** La exposición del vídeo a intervalos queda bloqueada en el valor medido al inicio de la grabación.
- **OFF (Desactivado):** La exposición se mide independientemente para cada fotograma.

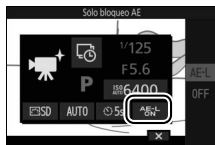

#### 5 Enfoque.

Para enfocar, pulse el disparador hasta la mitad.



#### 6 Inicie la filmación.

Pulse el botón de grabación de vídeo para iniciar la filmación. La cámara tomará las fotografías en el intervalo seleccionado en el paso 3. Todos los controles, excepto el interruptor principal y el botón **OK**, se desactivan durante la filmación.

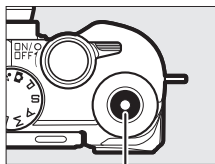

*Botón de grabación de vídeo*

#### 7 Finalice la filmación.

Pulse el botón **OK** para finalizar la filmación y grabar el vídeo en la tarjeta de memoria (si no pulsa el botón, la grabación finalizará automáticamente después de 300 disparos).



### **Videos a intervalos**

Se recomienda el uso de un trípode. Para garantizar que los disparos no sean interrumpidos, use un adaptador de CA y un conector a la red eléctrica opcionales o cargue la batería antes de la grabación. La cámara no se apagará automáticamente durante la grabación (☐ 28), sin embargo, si el intervalo entre disparos es de 30 seg. al utilizar la cámara con una batería, la pantalla se apagará y el indicador de alimentación parpadeará en verde.

Para lograr una coloración consistente, seleccione un ajuste de balance de blancos distinto de **AUTO** (automático, ☐ 167).

Los vídeos a intervalos se graban con un tamaño de fotograma de  $1.920 \times 1.080$  píxeles y se reproducen a 30 fps. Si la grabación finaliza antes de que se graben 30 fotogramas, el fotograma final será copiado según sea necesario para crear un vídeo con una duración de 1 segundo.



## Filmación de vídeos a cámara lenta

Los vídeos a cámara lenta mudos con una relación de aspecto de 8 : 3 pueden grabarse seleccionando **Cámara lenta** en el modo **+** (vídeo avanzado). Los vídeos a cámara lenta son grabados a 400 fps y reproducidos a aproximadamente 30 fps.

### 1 Seleccione el modo vídeo avanzado.

Gire el dial de modo a **+**.

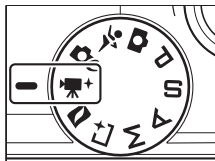

### 2 Seleccione Cámara lenta.

Pulse **F** (función) en el multiselector para visualizar el menú **F**. Marque **Vídeo avanzado** y pulse **OK** para visualizar las opciones del vídeo avanzado, a continuación marque **Cámara lenta** y pulse **OK**.



### 3 Encuadre el disparo de apertura.

Encuadre el disparo de apertura con su sujeto ubicado en el centro de la visualización.

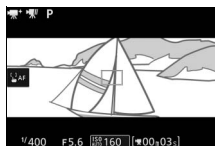

#### 4 Enfoque.

Para enfocar, pulse el disparador hasta la mitad.

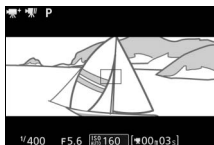

#### 5 Inicie de la filmación.

Pulse el botón de grabación de vídeo para comenzar la filmación. Durante la grabación se visualizarán un indicador de grabación, el tiempo transcurrido y el tiempo disponible. La cámara enfoca al sujeto en el centro de la visualización; la detección de rostros (40) no está disponible y el enfoque y la exposición no pueden ajustarse.

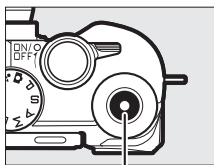

Botón de grabación de vídeo

Indicador de grabación/  
tiempo transcurrido



Tiempo disponible

#### 6 Finalice la filmación.

Pulse de nuevo el botón de grabación de vídeo para finalizar la filmación. La filmación concluye automáticamente después de 3 segundos o cuando la tarjeta de memoria está llena.

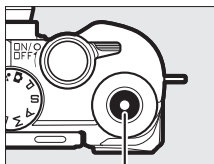

Botón de grabación de vídeo

### **Velocidad de fotogramas y duración de la reproducción**

La velocidad de fotogramas de los vídeos a cámara lenta puede seleccionarse usando la opción **Cámara lenta** del menú ; cuanto más rápida sea la velocidad de fotogramas, menor será el tamaño del fotograma.

Opción	Tamaño de fotograma (píxeles)	Velocidad bit <sup>1</sup>	Duración máxima (disparo) <sup>1</sup>	Duración máxima (reproducción) <sup>1, 2</sup>
<b>120 fps</b>	1.280 × 720	12 Mbps	3 segundos	12 segundos
<b>400 fps</b>	800 × 296	3 Mbps		40 segundos
<b>1.200 fps</b>	400 × 144	1 Mbps		120 segundos

**1** Todas las cifras son aproximadas.

**2** Los vídeos a cámara lenta se reproducirán durante un período de aproximadamente 4 (120 fps), 13 (400 fps) o 40 (1.200 fps) veces el tiempo de grabación.



# Otros modos de disparo

La cámara ofrece una selección de modos que pueden utilizarse para adaptarse a los ajustes del sujeto o situación, tomar fotos utilizando efectos especiales, controlar la velocidad de obturación y el diafragma, asistir con las tomas difíciles de cronometrar o combinar fotos con viñetas de vídeo breves.

## Selección de un modo creativo

Seleccione el modo creativo para que los ajustes coincidan con el sujeto o situación, o tome fotos usando efectos especiales.

### 1 Seleccione el modo .

Gire el dial de modo a  (creativo).

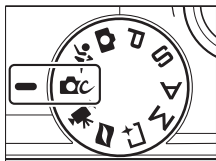

### 2 Elija una opción.

Pulse **F** (función) en el multiselector para visualizar el menú **F**, a continuación marque **Creativo** y pulse **OK**. Marque una opción que se adecúe a su sujeto y a sus intenciones creativas (**59**) y pulse **OK**.



















## Selección de un modo que se ajuste al sujeto o situación

Elija un modo creativo en conformidad con el sujeto o situación:

Opción	Descripción
<b>Pop (POP)</b>	Dispare imágenes brillantes e intensas.
<b>Retro (RETRO)</b>	Seleccione para lograr un efecto retro atenuado. Use el menú <b>F</b> (función) (□ 61) para seleccionar un tono rojo o amarillo.
<b>Monocromo contr. alto (■)</b>	Dispare en blanco y negro con alto contraste.
<b>Sepia nostálgico (SEPIA)</b>	Dispare en sepia para lograr un aspecto antiguo.
<b>HDR (HDR)</b>	Fotografíe escenas con alto contraste (□ 62).
<b>Suave (O)</b>	Dispare fotografías con un efecto de filtro suave. Use el menú <b>F</b> para elegir la cantidad de suavizado y seleccionar el modo en el que se aplicará el suavizado al detectarse un sujeto de retrato: <ul style="list-style-type: none"><li>• <b>Intensidad del filtro:</b> Seleccione entre <b>O H</b> (alto), <b>O N</b> (normal) y <b>O L</b> (bajo).</li><li>• <b>Retrato:</b> Si <b>ON</b> (Activado) es seleccionado y la cámara detecta sujetos de retrato (hasta tres), el suavizado será ajustado para destacarlos. Si <b>OFF</b> (Desactivado) es seleccionado, el suavizado será aplicado uniformemente sobre el sujeto del retrato y el fondo.</li></ul>
<b>Panorámica sencilla (□)</b>	Dispare panorámicas para su posterior visualización en la cámara (□ 63).
<b>Efecto maqueta (M)</b>	La parte superior e inferior de cada foto son difuminadas de manera que el sujeto parece un diorama fotografiado a corta distancia. Funciona mejor al disparar desde un punto elevado.
<b>Color selectivo (S)</b>	Realice fotos en las cuales únicamente un tono seleccionado aparezca en color (□ 66).
<b>Proceso cruzado (C)</b>	Seleccione un color base para crear fotografías con diferentes tonos. Use el menú <b>F</b> para seleccionar un color base entre rojo, verde, azul y amarillo.



Opción	Descripción
<b>Efecto cámara juguete</b> (📷)	<p>Altere la saturación del color y reduzca la iluminación periférica para un efecto cámara juguete. Las siguientes opciones están disponibles en el menú  (📷 61):</p> <ul style="list-style-type: none"> <li>• <b>Saturación:</b> Seleccione entre  H (alto),  N (normal) y  L (bajo).</li> <li>• <b>Viñeteado:</b> Seleccione la cantidad de viñeteado entre  H (alto),  N (normal) y  L (bajo).</li> </ul>
<b>Estrellas</b> (✳️)	Añada efectos estelares a las fuentes de luz.
<b>Ojo de pez</b> (🐟)	<p>Cree el efecto de un objetivo ojo de pez. La siguiente opción está disponible en el menú :</p> <ul style="list-style-type: none"> <li>• <b>Intensidad del filtro:</b> El nivel del efecto ojo de pez. Seleccione entre  H (alto),  N (normal) y  L (bajo).</li> </ul>
<b>Suavizado de piel</b> (👤)	Suavice el aspecto de la piel de hasta tres sujetos de retrato al mismo tiempo. La cantidad de suavizado puede seleccionarse con la opción <b>Intensidad del filtro</b> del menú  ; seleccione entre  (alto),  (normal) y  (bajo).
<b>Paisaje nocturno</b> (🌃)	Capture paisajes naturales y urbanos escasamente iluminados.
<b>Retrato nocturno</b> (👤)	Seleccione para retratos tomados contra un fondo escasamente iluminado.
<b>Paisaje</b> (🌄)	Seleccione para paisajes naturales y urbanos vibrantes.
<b>Primer plano</b> (👉)	Utilizar para tomas de primer plano de flores, insectos y otros objetos pequeños.
<b>Retrato</b> (👤)	Usar para retratos con tonos de piel suaves y naturales.

## El menú **F** (función) (☞ 11)

Pulsar **F** en el modo creativo visualiza los elementos indicados a continuación. Los elementos disponibles dependen de la opción seleccionada para el modo creativo (☞ 59).

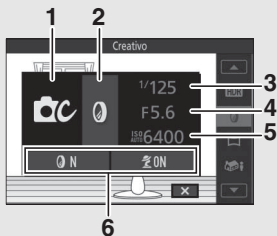

<b>1</b>	Modo de disparo .....	6
<b>2</b>	Creativo .....	58
<b>3</b>	Velocidad de obturación .....	68, 70
<b>4</b>	Diafragma .....	69, 70
<b>5</b>	Sensibilidad ISO .....	172
<b>6</b>	Modo de zona AF .....	188
	Modo de enfoque .....	184
	Medición .....	166
	Picture Control .....	173
	Balance de blancos .....	167
	Tamaño de imagen .....	162
	Seleccionar color .....	66
	Intensidad del filtro .....	59, 60
	Retrato .....	59
	Tono .....	59
	Saturación .....	60
	Viñeteado .....	60



## HDR

Los detalles en altas luces y sombras son preservados mediante el uso de HDR (alto rango dinámico). Cada vez que pulse hasta el fondo el disparador, la cámara realizará 2 disparos en rápida sucesión y los combinará para preservar los detalles en altas luces y sombras en las escenas con alto contraste; el flash incorporado no se dispara. Podría ser necesario cierto tiempo para procesar las imágenes; la fotografía final será visualizada cuando finalice el procesamiento.



### Encuadrar fotografías HDR

Los bordes de la imagen serán recortados. Podrían no obtenerse los resultados deseados si la cámara o el sujeto se mueven durante los disparos. Dependiendo de la escena, el sombreado podría no ser uniforme y podrían aparecer sombras alrededor de objetos brillantes o halos alrededor de objetos oscuros.

## Panorámica sencilla

Siga los pasos indicados a continuación para disparar panorámicas. Durante los disparos, la cámara enfoca utilizando AF de zona automática (☐ 188); la detección de rostros (☐ 40) no está disponible. Puede utilizarse la compensación de exposición (☐ 101), sin embargo el flash incorporado no se disparará.

### 1 Ajuste el enfoque y la exposición.

Encuadre el inicio de la panorámica y pulse el disparador hasta la mitad. Aparecerán guías en la visualización.

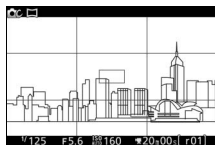

### 2 Inicie los disparos.

Pulse el disparador hasta el fondo y, a continuación, retire su dedo del botón. Los iconos ⌚, ⌚, ⌚ y ⌚ aparecerán en la visualización para indicar las direcciones de barrido disponibles.

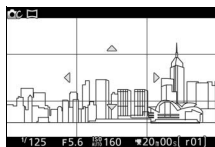



### 3 Barra la cámara.

Barra lentamente la cámara hacia arriba, abajo, izquierda o derecha tal y como se indica a continuación. Los disparos comenzarán cuando la cámara detecte la dirección del barrido y un indicador de progreso aparecerá en la visualización. Los disparos finalizan automáticamente al finalizar la panorámica.

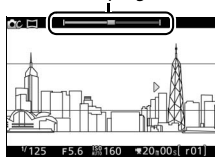
*Indicador de progreso*



A continuación se muestra un ejemplo de cómo barrer la cámara. Sin cambiar su posición, barra la cámara en una curva estable, ya sea horizontal o verticalmente. Sincronice el barrido en conformidad con la opción seleccionada para **Tamaño de imagen** en el menú de disparo: son necesarios aproximadamente 15 segundos para finalizar el barrido al seleccionar  **Panorámica normal**, y aproximadamente 30 segundos al seleccionar  **Panorámica amplia**.

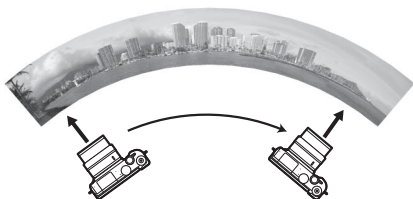



### Panorámicas

Los objetivos gran angular de alta distorsión podrían no producir los resultados deseados. Se visualizará un mensaje de error si barre la cámara demasiado rápido o de forma inestable. Tenga en cuenta que, dado que las panorámicas se componen de varias imágenes, las uniones entre las imágenes podrían ser visibles y podrían no obtenerse los resultados deseados con sujetos en movimiento o con luces de neón u otros objetos que muestren cambios rápidos de color o brillo, sujetos que se encuentren demasiado cerca de la cámara, sujetos escasamente iluminados y sujetos tales como el cielo o mar que posean un color sólido o patrones repetidos simples.







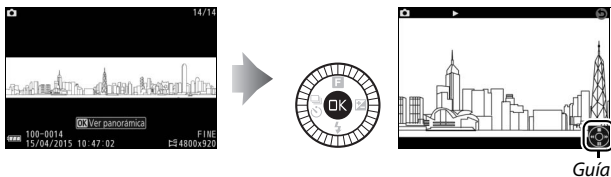

La panorámica final será ligeramente menor que el área visible en la visualización durante el disparo. No se grabará ninguna panorámica si el disparo finaliza antes del punto medio; si el disparo finaliza después del punto medio pero antes de completar la panorámica, la parte no grabada será visualizada en gris.

## ■ Visualización de panorámicas

Podrá visualizar las panorámicas pulsando  al visualizar una panorámica a pantalla completa ( 37). El inicio de la panorámica será visualizado con la dimensión más pequeña rellenando la visualización y la cámara se desplazará posteriormente a través de la imagen en la dirección de barrido original.



Se pueden realizar las siguientes operaciones:

Para	Usar	Descripción
Pausa		Para hacer una pausa en la reproducción. Aparecerá una ventana de navegación en la parte inferior de la pantalla. 
Reproducción		Para reanudar la reproducción cuando la panorámica está pausada o al retroceder/avanzar.
Avanzar/ retroceder		Pulse  para retroceder,  para avanzar. Si se pausa la reproducción, la panorámica retrocederá o avanzará un segmento cada vez; mantenga pulsado el botón para un retroceso o avance continuo.
Volver a reproducción a pantalla completa		Pulse  o  para salir a la reproducción a pantalla completa.



## Color selectivo

Toma imágenes en blanco y negro en las cuales un tono aparece en color.

### 1 Elija **Seleccionar color**.

Pulse **F** para visualizar el menú **F** (función), a continuación marque **Seleccionar color** y pulse **OK**.



### 2 Elija un color.

Utilice el multiselector para seleccionar un color y pulse **OK**.

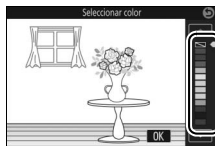

### 3 Tome fotografías.

Pulse el disparador por completo para tomar imágenes. Únicamente el tono seleccionado aparecerá en color; el resto de tonos serán grabados en tonos grises.



## Tomar fotos en los modos P, S, A y M

Los modos P, S, A y M ofrecen distintos grados de control sobre la velocidad de obturación y el diafragma. Seleccione un modo y configure los ajustes en función de sus intenciones creativas.



### P Automático programado

En este modo, la cámara ajusta automáticamente la velocidad de obturación y el diafragma para garantizar una exposición óptima en la mayoría de las situaciones. Este modo es apropiado para instantáneas y otras situaciones en las que se desea que la cámara seleccione la velocidad de obturación y el diafragma.

#### Selección de una combinación de velocidad de obturación y diafragma

Aunque la velocidad de obturación y el diafragma seleccionados por la cámara producirán resultados óptimos, el usuario también podrá seleccionar otras combinaciones que producirán la misma exposición ("programa flexible"). Gire el dial de control hacia la derecha para diafragmas abiertos (números f bajos) que difuminen los detalles del fondo o velocidades de obturación rápidas que "congelen" el movimiento. Gire el dial hacia la izquierda para diafragmas pequeños (números f altos) que aumenten la profundidad de campo o velocidades de obturación lentas que difuminen el movimiento. \* es visualizado mientras el programa flexible esté activado.

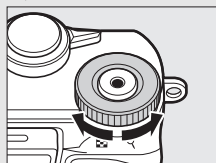

Dial de control

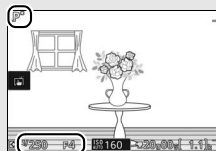

#### Restauración de los ajustes predeterminados de la velocidad de obturación y el diafragma

Para restaurar los ajustes predeterminados de velocidad de obturación y de diafragma, gire el dial de control hasta que \* deje de visualizarse o apague la cámara. La velocidad de obturación y el diafragma predeterminados se restauran automáticamente cuando la cámara entra en el modo de espera.



## 5 Automático con prioridad a la obturación

En el modo automático con prioridad a la obturación, el usuario elige la velocidad de obturación y la cámara selecciona automáticamente el diaframa con el que se obtendrá una exposición óptima. Utilice velocidades de obturación lentas para sugerir movimiento haciendo que los sujetos en movimiento aparezcan difuminados, y velocidades de obturación rápidas para “congelar” el movimiento.



Velocidad de obturación rápida  
( $1/1.600$  seg.)

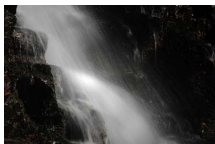

Velocidad de obturación lenta (1 seg.)

### ■ Selección de una velocidad de obturación

Gire el dial de control para seleccionar velocidades de obturación que se encuentren entre 30 seg. y  $1/16.000$  seg. Gire el dial hacia la derecha para lograr velocidades de obturación más rápidas, hacia la izquierda para lograr velocidades de obturación más lentas.

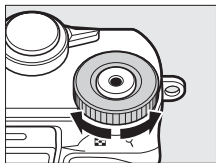

Dial de control

### 📷 Disparo continuo

La velocidad de obturación seleccionada podría cambiar si la velocidad de fotogramas de 10 fps o más rápida es seleccionada para el modo de disparo continuo (📖 97).

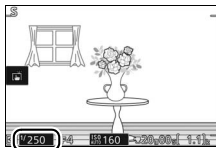

## A Automático con prioridad al diafragma

En el modo automático con prioridad al diafragma, el usuario selecciona el diafragma y la cámara selecciona automáticamente la velocidad de obturación con la que se obtendrá una exposición óptima. Los diafragmas abiertos (números f bajos) reducen la profundidad de campo, desenfocando los objetos que se encuentren detrás y delante del sujeto principal. Los diafragmas pequeños (números f altos) aumentan la profundidad de campo, resaltando los detalles del fondo y del primer plano. Las profundidades de campo cortas se utilizan generalmente en retratos para desenfocar los detalles del fondo, las profundidades de campo largas en las fotografías de paisajes para enfocar tanto el primer plano como el fondo.



*Diafragma abierto (f/5.6)*



*Diafragma pequeño (f/16)*



### ■ Selección de un diafragma

Gire el multiselector en sentido antihorario para lograr diafragmas más abiertos (números f más bajos), en sentido horario para lograr diafragmas más pequeños (números f más altos). Los valores mínimo y máximo dependen del objetivo actualmente utilizado.

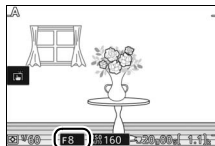

## M Manual

En el modo manual, el usuario controla la velocidad de obturación y el diafragma.

### ■ Selección de la velocidad de obturación y el diafragma

Ajuste la velocidad de obturación y el diafragma en relación al indicador de exposición (☞ 71). Gire el dial de control para ajustar la velocidad de obturación y el multiselector para ajustar el diafragma: gire el control hacia la derecha para lograr velocidades de obturación más rápidas o diafragmas más pequeños (números f más altos), hacia la izquierda para lograr velocidades de obturación más lentas y diafragmas más abiertos (números f más bajos). Podrá ajustar las velocidades de obturación a valores tan rápidos como  $\frac{1}{16.000}$  seg. o tan lentos como 30 seg., o a "Bulb" para mantener el obturador abierto indefinidamente para una exposición prolongada (☞ 72). El diafragma puede ajustarse a valores entre el mínimo y el máximo del objetivo.

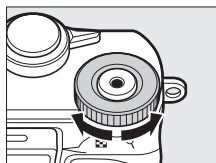

Dial de control



### 🔪 Disparo continuo

La velocidad de obturación seleccionada podría cambiar si la velocidad de fotogramas de 10 fps o más rápida es seleccionada para el modo de disparo continuo (☞ 97).

## El indicador de exposición

Si se seleccionan velocidades de obturación que no sean "Bulb", el indicador de exposición mostrará si la fotografía está sub o sobreexpuesta en los ajustes actuales.

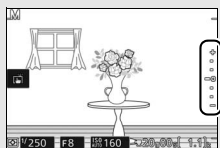

Exposición óptima	Subexpuesta por $\frac{1}{3}$ EV	Sobreexpuesta por encima de 2 EV
+	+	+
.	.	.
-	-	.
-0	-0	.
.	.	.
.	.	.
-	-	.

## Sensibilidad ISO (modos P, S, A y M)

Al seleccionar una opción "automática" para **Sensibilidad ISO** (□ 172), la cámara ajustará automáticamente la sensibilidad dentro del rango seleccionado si no se puede lograr la exposición óptima con la velocidad de obturación o diafragma seleccionados.

## El menú F (función) (□ 11)

Pulsar **F** en el modo **P**, **S**, **A** o **M** visualiza los elementos indicados a continuación.

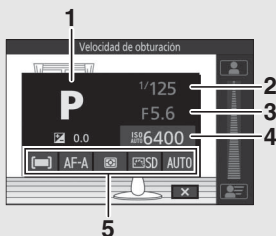

<b>1</b>	Modo de disparo .....	6
<b>2</b>	Velocidad de obturación .....	68, 70
<b>3</b>	Diafragma .....	69, 70
<b>4</b>	Sensibilidad ISO .....	172
<b>5</b>	Modo de zona AF .....	188
	Modo de enfoque .....	184
	Medición .....	166
	Picture Control .....	173
	Balance de blancos .....	167



## Exposiciones prolongadas (únicamente modo M)

Seleccione una velocidad de obturación de "Bulb" para exposiciones prolongadas de luces en movimiento, estrellas, paisajes nocturnos o fuegos artificiales. El obturador permanece abierto mientras se mantiene pulsado el disparador. Para evitar que las fotografías salgan difuminadas, utilice un trípode.



### 1 Prepare la cámara.

Monte la cámara en un trípode o sitúela en una superficie estable y nivelada. Para evitar que la cámara se quede sin energía antes de que se complete la exposición, utilice una batería totalmente cargada o un adaptador de CA opcional y un conector a la red eléctrica. Tenga en cuenta que podría aparecer ruido (puntos brillantes, píxeles luminosos aleatorios o niebla) en las exposiciones prolongadas. Los puntos brillantes y la niebla pueden reducirse seleccionando **Activada** para **RR exposición prolongada** en el menú de disparo (179).

### 2 Elija una velocidad de obturación de "Bulb".

Gire el dial de control hacia la izquierda para seleccionar "Bulb".

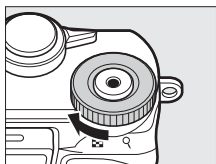

Dial de control

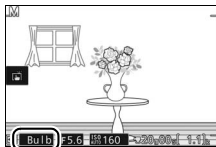

---

### **3 Abra el obturador.**

Después de enfocar, pulse el disparador por completo.  
Mantenga pulsado el disparador hasta que finalice la exposición.

---



### **4 Cierre el obturador.**

Retire su dedo del disparador.

Los disparos finalizan automáticamente después de aproximadamente dos minutos. Tenga en cuenta que grabar exposiciones prolongadas podría necesitar algún tiempo.



## **Fotografía de sujetos en movimiento (modo deportes)**



Elija el modo  (deportes) para eventos deportivos y demás escenas con sujetos en rápido movimiento. La cámara captura imágenes continuamente mientras el disparador esté pulsado ( 97).

### **1 Seleccione el modo deportes.**

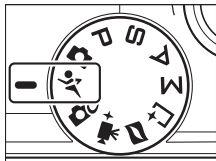
Gire el dial de modo a .









### **2 Visualice las opciones del modo de disparo.**

Pulse  () para visualizar las opciones del modo de disparo.



### **3 Seleccione una velocidad de fotogramas.**

Marque la velocidad de fotogramas deseada y pulse . La velocidad de fotogramas es expresada en términos del número de fotogramas grabados por segundo (fps); seleccione entre velocidades de fotogramas de aproximadamente 5, 10, 20, 30 y 60 fps (, , ,  y , respectivamente). Excepto al seleccionar , el número máximo de disparos que pueden grabarse en una sola ráfaga es de 20.

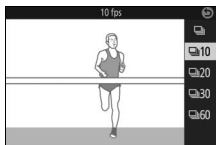

### **4 Componga la toma y comience a disparar.**

La cámara captura imágenes mientras el disparador esté pulsado hasta el fondo.





### El menú **F** (función)

El menú **F** no está disponible.

### Modo deportes

La cámara usa el punto único (□ 188) y el autofocus de servo continuo (□ 184). El flash, la luz de ayuda de AF, prioridad al rostro (□ 191) y revisión de imagen (□ 195) se desactivan automáticamente.

### Fotografía en ráfaga

Mientras las fotografías se guardan en la tarjeta de memoria, se iluminará el indicador de acceso a la tarjeta de memoria (□ 35). Dependiendo de las condiciones de disparo y de la velocidad de escritura de la tarjeta de memoria, la grabación podría continuar durante cierto tiempo después de finalizar los disparos. Si la batería se agota antes de grabar todas las fotografías, el disparador se inhabilitará y las imágenes restantes serán transferidas a la tarjeta de memoria.

### Visualización de fotografías

Cada ráfaga se reproduce como un grupo. Podrá modificar esta opción usando el elemento **Opciones visual. secuencia** del menú de reproducción (□ 152).

### Tamaño de la memoria intermedia

La cámara está equipada con una memoria intermedia para el almacenamiento temporal, lo que permite seguir fotografiando mientras las fotografías se almacenan en la tarjeta de memoria. El número aproximado de imágenes que se pueden almacenar en la memoria intermedia con los ajustes actuales se muestra al pulsar el disparador hasta la mitad (dicho número es meramente indicativo y varía según las condiciones de disparo). La ilustración muestra la visualización que aparece cuando en la memoria intermedia queda espacio para aproximadamente 20 imágenes.

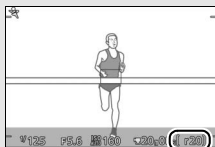

## Selección del momento (captura de mejor momento)

Seleccione una toma de entre 20 fotogramas grabados en un almacenamiento temporal poco tiempo antes o después de liberar el obturador (selección activa), seleccione el momento de liberación del obturador según se reproduce la escena a cámara lenta (vista lenta) o deje que la cámara seleccione la mejor toma en base a la composición y el movimiento (selector foto inteligente).

### **Selección manual de una toma (selección activa)**

Elija hasta 20 tomas de entre 20 fotogramas grabados poco antes o después de pulsar el disparador hasta el fondo.

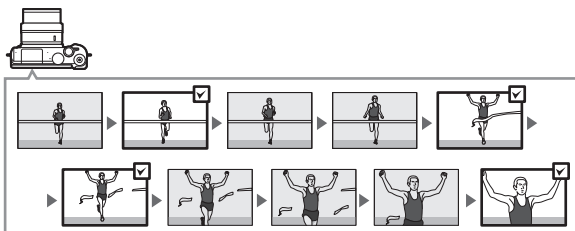

### **1 Seleccione el modo .**

Gire el dial de modo a  (captura de mejor momento).

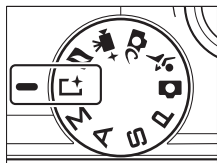

## 2 Elija Selección activa.

Pulse **F** (función) para visualizar el menú **F**. Marque **Captura de mejor momento** y pulse **OK**, a continuación marque **Selección activa** y pulse **OK**.



## 3 Encuadre la fotografía.

Componga la fotografía con su sujeto ubicado en el centro del encuadre.



## 4 Comience el almacenamiento de las fotografías en la memoria intermedia.

Para enfocar, pulse el disparador hasta la mitad (34). Se visualizará un icono  mientras la cámara comienza a grabar las imágenes en la memoria intermedia.

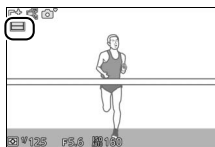





## 5 Dispare.

Pulse suavemente el disparador hasta el fondo. Los 20 fotogramas grabados en la memoria intermedia antes y después de pulsar el disparador hasta el fondo serán copiados en el almacenamiento temporal, y un indicador aparecerá en la parte superior de la pantalla.



## 6 Seleccione hasta un máximo de 20 fotogramas.

Pulse  o  para desplazarse por los fotogramas y pulse  o  para seleccionar o anular la selección (el número de fotogramas seleccionados predeterminadamente varía en función de las opciones seleccionadas para **Fotogr. guardos (pred.)** en el menú **F** (función)). Las imágenes seleccionadas aparecen indicadas por puntos en el indicador.

Número de fotogramas descartados

Número de fotogramas guardados





## 7 Guarde los fotogramas seleccionados.

Pulse  para guardar los fotogramas seleccionados en la tarjeta de memoria. El indicador de acceso a la tarjeta de memoria se iluminará durante el progreso de la grabación; tenga en cuenta que en función de las condiciones de disparo y de la velocidad de escritura de la tarjeta de memoria, guardar los fotogramas seleccionados podría requerir cierto tiempo. Una vez grabados, los fotogramas serán considerados como un solo grupo durante la reproducción.

### **Grabar al pulsar**

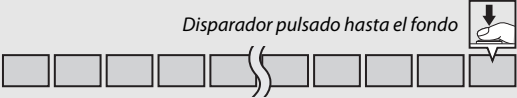
La opción **Grabar al pulsar** del menú **F** (función) se utiliza para seleccionar los fotogramas copiados de la memoria intermedia al almacenamiento temporal al pulsar el disparador hasta el fondo.

<b>Fotogramas anteriores</b>	La cámara captura los 20 fotogramas anteriores. <i>Disparador pulsado hasta el fondo</i> 
<b>Anteriores y siguientes</b>	La cámara captura los 10 fotogramas anteriores y los 10 fotogramas siguientes. <i>Disparador pulsado hasta el fondo</i> 

### **Capturar 20 fotogr. en**

La opción **Capturar 20 fotogr. en** del menú **F** se usa para seleccionar si los fotogramas serán capturados a  $\frac{1}{3}$  seg. (una velocidad de fotogramas de 60 fps) o 1 seg. (20 fps).

### **Selección activa**

Bajo los ajustes predeterminados, el fotograma grabado en el momento en el que se pulsó el disparador hasta el fondo es marcado automáticamente con un icono  en el paso 6.



## El menú **F** (función) (☰ 11)

Pulsar **F** en el modo captura de mejor momento visualiza los elementos indicados a continuación. Los elementos disponibles varían con el modo seleccionado (☰ 76, 81, 83).

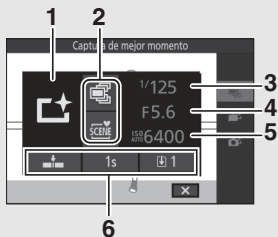

<b>1</b>	Modo de disparo .....	6
<b>2</b>	Captura de mejor momento .....	76
	Modo de exposición .....	161
<b>3</b>	Velocidad de obturación .....	68, 70
<b>4</b>	Diafragma .....	69, 70
<b>5</b>	Sensibilidad ISO .....	172
<b>6</b>	Grabar al pulsar .....	79
	Capturar 20 fotogr. en .....	79
	Fotogr. guardos (pred.) .....	78
	Nº disparos guardados .....	84

## Modo captura de mejor momento

No se pueden grabar vídeos, y pulsar el botón de grabación de vídeo no producirá efecto alguno. El flash no se puede utilizar.

## Selección de su momento (vista lenta)



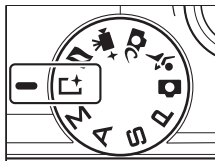

Al seleccionar vista lenta en el modo  (captura de mejor momento), la cámara captura una breve secuencia de imágenes estáticas y las reproduce a cámara lenta de modo que podrá seleccionar el momento exacto para una fotografía.

### 1 Seleccione el modo .

Gire el dial de modo a  (captura de mejor momento).



### 2 Seleccione Vista lenta.

Pulse  (función) para visualizar el menú . Marque **Captura de mejor momento** y pulse , a continuación marque **Vista lenta** y pulse .



### 3 Encuadre la fotografía.

Componga la fotografía con su sujeto ubicado en el centro del encuadre.



#### 4 Pulse el disparador hasta la mitad.

Después de enfocar, la cámara grabará 20 fotogramas en una memoria intermedia temporal. A continuación los reproducirá lentamente en un bucle continuo mientras se mantenga pulsado el disparador hasta la mitad. Se visualiza un icono  en la pantalla.



*Indicador de progreso*

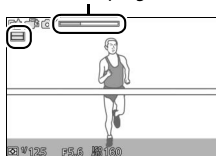

Cuando el fotograma deseado sea visualizado, pulse el disparador hasta el fondo para grabar el fotograma actual y desechar el resto de imágenes. El fotograma seleccionado será visualizado durante unos segundos tras finalizar la grabación. Para borrar los contenidos de la memoria intermedia y salir sin guardar una fotografía, suelte el botón sin pulsarlo hasta el fondo.





## Permitir que la cámara seleccione el momento (Selector de foto inteligente)

El selector de foto inteligente le ayuda a capturar las expresiones fugaces en el rostro del sujeto de retrato o en otras tomas difíciles de cronometrar, como por ejemplo fotos de grupos en escenas festivas. Cada vez que se abre el obturador, la cámara selecciona automáticamente, en base a la composición y movimiento, el mejor disparo y los 4 candidatos a mejor disparo.

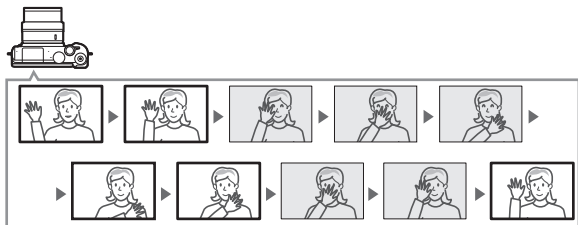

### 1 Seleccione el modo

Gire el dial de modo a (captura de mejor momento).

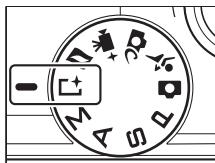

### 2 Elija Selector foto inteligente.

Pulse **F** (función) para visualizar el menú **F**. Marque **Captura de mejor momento** y pulse **OK**, a continuación marque **Selector foto inteligente** y pulse **OK**.



### 3 Encadre la fotografía.

Componga la fotografía con su sujeto ubicado en el centro del encuadre.

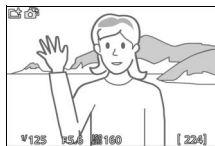

### 4 Comience el almacenamiento de las fotografías en la memoria intermedia.

Para enfocar, pulse el disparador hasta la mitad (📖 34). Se visualizará un icono  mientras la cámara comienza a grabar las imágenes en la memoria intermedia.

La cámara ajusta continuamente el enfoque para dar cuenta de los cambios en la distancia al sujeto mientras el disparador es pulsado hasta la mitad.



### 5 Dispare.

Pulse suavemente el disparador hasta el fondo. La cámara comparará los disparos grabados en la memoria intermedia antes y después de pulsar el disparador hasta el fondo, y seleccionará el mejor disparo y los 4 candidatos a mejor disparo en la tarjeta de memoria; durante la reproducción, estos fotogramas serán considerados como un solo grupo. Si selecciona  1 para

**Nº disparos guardados** en el menú  (función), la cámara únicamente guardará el mejor disparo. El mejor disparo será visualizado en la pantalla una vez completada la grabación; tenga en cuenta que podría ser necesario cierto tiempo.



### Selector de foto inteligente

La cámara selecciona automáticamente un modo de escena apropiado para el sujeto.

### Almacenamiento en la memoria intermedia

El almacenamiento en la memoria intermedia comienza al pulsar el disparador hasta la mitad y finaliza transcurridos unos 90 segundos o cuando se pulsa el disparador hasta el fondo.

*Disparador pulsado  
hasta la mitad para  
enfocar*

*Disparador pulsado por  
completo*

*Finalización de  
los disparos*

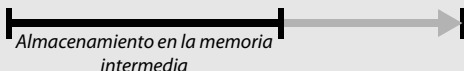



### Archivos del selector de foto inteligente

No borre el archivo "NCSPSLST.LST" de la carpeta "NCFL" en la tarjeta de memoria ni modifique los nombres de archivo de las imágenes realizadas con el selector de foto inteligente. La cámara ya no reconocerá los archivos afectados como imágenes del selector de foto inteligente y, por el contrario, los tratará como si fuesen fotografías independientes.



## ■ Visualización de fotos realizadas con el selector de foto inteligente



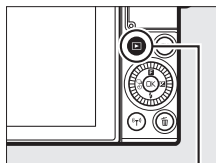

Pulse  y utilice el multiselector para visualizar fotografías realizadas con el selector de foto inteligente (☰ 37; las imágenes capturadas con el selector de foto inteligente aparecen indicadas con un icono ). De las fotografías realizadas con el selector de foto inteligente, únicamente el mejor disparo será visualizado (cuando pulse  para visualizar la siguiente imagen, la cámara saltará los otros candidatos a mejor disparo, dando como resultado que la siguiente imagen visualizada no tenga un número de archivo consecutivo al de la imagen actual). Pulse el disparador hasta la mitad para finalizar la reproducción y volver al modo de disparo.





Botón 





### Elección del mejor disparo

Al visualizar una fotografía realizada con el selector de foto inteligente, podrá seleccionar el mejor disparo pulsando . Pulse  o  para ver el resto de imágenes de la secuencia y pulse  para seleccionar la imagen actual como el mejor disparo. Para regresar a la reproducción normal, pulse .



Tenga en cuenta que la selección de mejor disparo únicamente está disponible si seleccionó  para **Nº disparos guardados** en el menú  (función) al tomar la imagen.

## ■ ■ Borrar imágenes

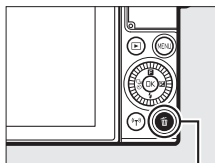

Pulsar  al seleccionar una imagen realizada con el selector de foto inteligente visualiza un diálogo de confirmación; vuelva a pulsar  para borrar el mejor disparo y los candidatos a mejor disparo, o pulse  para salir sin borrar ninguna de las imágenes. *Tenga en cuenta que una vez borradas, las imágenes no se pueden recuperar.*

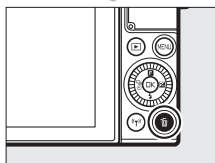
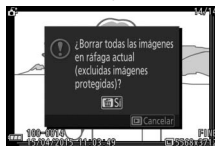

Botón 



## Borrar fotografías individuales

Pulsar el botón  en el diálogo de selección de mejor disparo visualiza las siguientes opciones; marque una opción utilizando el multiselector y pulse  para seleccionar.

- **Esta imagen:** Borra la foto actual (tenga en cuenta que la imagen actualmente seleccionada como mejor disparo no puede borrarse).
- **Todas menos mejor disp.:** Borra los candidatos a mejor disparo, sin embargo, no borra la imagen actualmente seleccionada como el mejor disparo. Aparecerá un diálogo de confirmación; para borrar la imagen o imágenes seleccionadas, marque **Sí** y pulse .



## ☑ Combinación de fotos con breves viñetas de vídeo (modo instantánea de movimiento)

Grabe breves viñetas de vídeo con sus fotografías. Cada vez que se abre el obturador, la cámara graba una imagen estática y alrededor de 1,6 seg. de metraje de vídeo. Al visualizar en la cámara la "instantánea de movimiento" obtenida, se reproducirá el vídeo a cámara lenta durante aproximadamente 4 seg., seguido de la imagen estática.

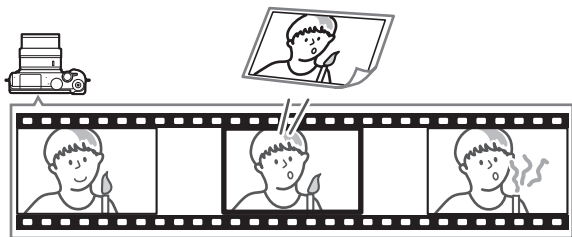

### 1 Seleccione el modo ☑.

Gire el dial de modo a ☑ (instantánea movimiento).

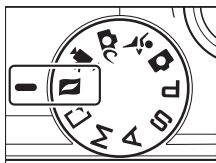

### 2 Encadre la imagen.

Componga la fotografía con su sujeto ubicado en el centro del encuadre.



### 3 Comience el almacenamiento en la memoria intermedia.

Para enfocar, pulse el disparador hasta la mitad (☐ 34). Se visualizará un icono  mientras la cámara comienza a grabar el metraje en la memoria intermedia.



### 4 Dispare.

Pulse suavemente el disparador hasta el fondo. La cámara grabará una fotografía, junto con aproximadamente 1,6 seg. de metraje de vídeo, comenzando antes y finalizando después de pulsar el disparador hasta el fondo. Tenga en cuenta que podría ser necesario cierto tiempo. Una vez completada la grabación, la fotografía será visualizada durante unos segundos.



#### Almacenamiento en la memoria intermedia

El almacenamiento en la memoria intermedia comienza al pulsar el disparador hasta la mitad y finaliza transcurridos unos 90 segundos o cuando se pulsa el disparador hasta el fondo.

*Disparador pulsado  
hasta la mitad para  
enfocar*

*Disparador pulsado  
por completo*

*Finalización de  
los disparos*

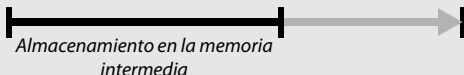

## **Modo instantánea de movimiento**

No se pueden grabar vídeos utilizando el botón de grabación de vídeo y no se puede usar el flash.

## **El menú F (función)** 11

Pulsar **F** en el modo instantánea de movimiento visualiza los siguientes artículos:

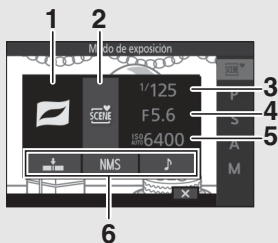

<b>1</b>	Modo de disparo .....	6
<b>2</b>	Modo de exposición .....	161
<b>3</b>	Velocidad de obturación .....	68, 70
<b>4</b>	Diafragma .....	69, 70
<b>5</b>	Sensibilidad ISO .....	172
<b>6</b>	Vídeo antes/después .....	91
	Formato de archivo .....	92
	Audio .....	92



## ■ Video antes/después

Utilice la opción **Video antes/después** del menú **F** (función) (☞ 90) para seleccionar si las partes del video de las instantáneas de movimiento finalizarán cuando se pulse el disparador hasta el fondo o aproximadamente 0,6 seg. después (☞ 88). Si **1,6 s /0 s** es seleccionado, la fotografía utilizada para la instantánea de movimiento tendrá el último fotograma del video.

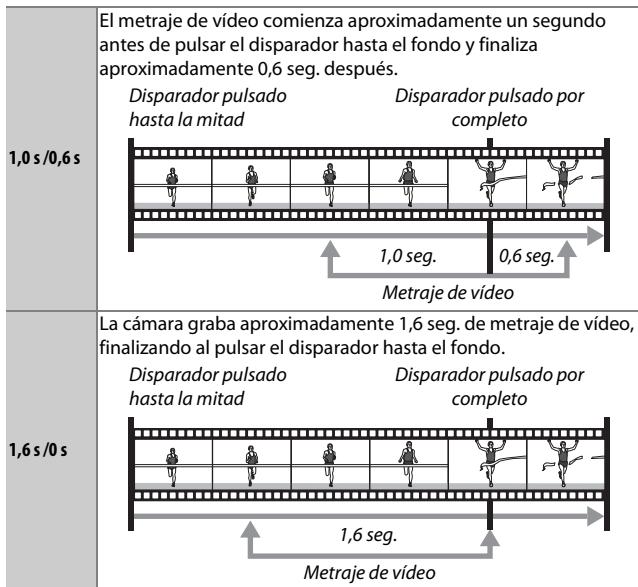

## Formato de archivo

La opción **Formato de archivo** del menú **F** puede utilizarse para seleccionar el formato de archivo de las instantáneas de movimiento.







<b>Archivos NMS</b>	Las instantáneas de movimiento son grabadas como un archivo MOV de aproximadamente 4 seg. y una imagen JPEG. Las instantáneas de movimiento únicamente pueden visualizarse en la cámara o utilizando ViewNX-i (□ 140).
<b>Archivo MOV</b>	Las instantáneas de movimiento se graban como archivos MOV de aproximadamente 10 seg. que pueden ser visualizados en una variedad de aplicaciones informáticas. La instantánea de movimiento no es visualizada automáticamente al finalizar los disparos (□ 89); para más información sobre la visualización de vídeos de instantánea de movimiento, consulte la página 46.

## Audio

Para grabar aproximadamente 4 segundos de sonido con instantáneas de movimiento al inicio de la grabación de vídeo, utilice el multiselector y el botón **OK** para seleccionar **Ambiente** para **Audio** en el menú **F** (función). Las instantáneas de movimiento también pueden ser grabadas con música de fondo (**Música de fondo**) o sin sonido (**Ninguno**).



## Visualización de instantáneas de movimiento

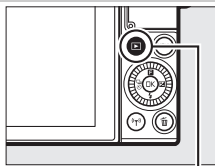

Pulse  y utilice el multiselector para visualizar una instantánea de movimiento ( 37; las instantáneas de movimiento vienen indicadas por un icono ). Pulsar el botón  o tocar el icono  al visualizarse una instantánea de movimiento reproduce la parte de vídeo a cámara lenta durante un período de aproximadamente 4 seg., seguida de la foto; la reproducción está acompañada por la pista de audio seleccionada utilizando la opción **Audio** ( 92). Pulse el disparador hasta la mitad para finalizar la reproducción y volver al modo de disparo.



Botón 



## Borrar instantáneas de movimiento

Para borrar la instantánea de movimiento actual, pulse . Se visualizará un diálogo de confirmación; pulse de nuevo  para borrar la foto y el vídeo y volver a la reproducción, o pulse  para salir sin borrar el archivo. *Tenga en cuenta que una vez borradas las instantáneas de movimiento no pueden recuperarse.*

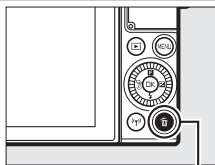

Botón 

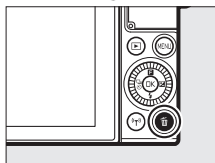



# Más sobre la fotografía

En esta sección se describen las otras funciones que podrá utilizar al tomar imágenes.



## Control de imagen activa

El control de imagen activa le permite previsualizar el modo en el que los cambios de cada control afectarán a la fotografía final. Los controles de imagen activa están disponibles en los modos indicados a la derecha (en los modos distintos a automático, los controles de imagen activa están disponibles únicamente al seleccionar  **Selector**

**auto. de escenas** para el modo de exposición,  161). En el modo de vídeo avanzado, los controles de imagen activa se aplican a los vídeos HD, movimiento rápido, corte de salto y 4 segundos. En el modo de captura de mejor momento, los controles de imagen activa se aplican a selección activa y vista lenta, sin embargo, no está disponible el control  **D-Lighting activo**.



### 1 Seleccione un control de imagen activa.

Pulse  en la pantalla de disparo, a continuación marque una opción y pulse  para ver el control seleccionado. Para más información, consulte la página 95.

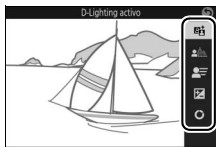

### 2 Elija un ajuste.

Gire el multiselector para ajustar el control, utilizando la vista previa en la pantalla como guía. Pulse  cuando haya ajustado el control a su gusto. Para obtener más información sobre el uso de la paleta creativa, consulte la página 96.



**D-Lighting activo:** Conserve los detalles en altas luces y sombras, creando fotografías con un contraste natural.



*D-Lighting activo: Alto*



*D-Lighting activo: Bajo*

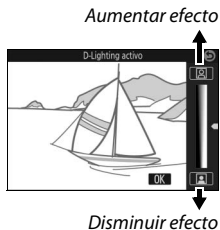

*Disminuir efecto*

**Difuminado de fondo:** Difumine los detalles del fondo para destacar a su sujeto o para enfocar tanto el fondo como el primer plano.



*Fondo definido*



*Fondo difuminado*

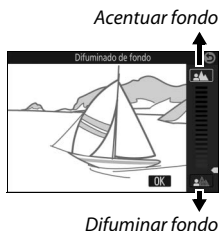

*Difuminar fondo*

**Control de movimiento** (solamente en el modo automático): Podrá sugerir movimiento difuminando objetos en movimiento o "congelando" el movimiento para capturar con claridad objetos en movimiento.



*Congelar movimiento*

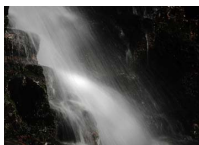

*Difuminar movimiento*

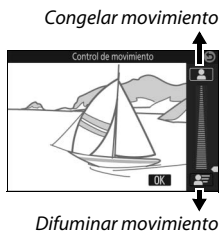

*Difuminar movimiento*



**Control de brillo:** Oscurezca o aclare las imágenes.



Más brillante

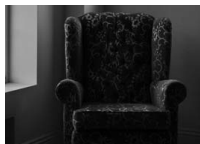

Más oscura

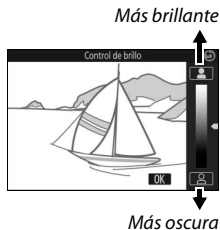

**Paleta creativa:** Para elegir un efecto creativo, gire el multiselector o utilice un dedo para girar la paleta creativa en la pantalla. El efecto seleccionado es visible en la pantalla y cambia gradualmente según se gira la paleta (para restaurar la paleta, toque **Restaurar** mientras el cursor de la paleta creativa esté visualizado).

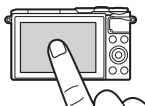

Las fotografías y los vídeos serán grabados con el efecto seleccionado, sin embargo, tenga en cuenta que las opciones de disparo por toque no están disponibles si la paleta creativa es visualizada (📖 111).

**Control de imagen activa**

El disparo continuo no está disponible (📖 97) y el flash incorporado no puede utilizarse cuando el control de imagen activa está activado.



### ✓ Modo continuo

Únicamente se capturará una imagen si el flash se dispara al seleccionar ; con los ajustes de 10, 20, 30 y 60 fps, el flash incorporado no se disparará.

Mientras las fotografías se guardan en la tarjeta de memoria, se iluminará el indicador de acceso a la tarjeta de memoria. Dependiendo de las condiciones de disparo y de la velocidad de escritura de la tarjeta de memoria, la grabación podría llevar cierto tiempo. Si la batería se agota antes de grabar todas las fotografías, el disparador se inhabilitará y las imágenes restantes serán transferidas a la tarjeta de memoria.

El modo de disparo continuo no está disponible con los controles de imagen activa ( 94) o en los modos de autorretrato, creativo, captura de mejor momento, vídeo avanzado o instantánea de movimiento.

### ✍ Visualización de imágenes tomadas en el modo continuo

Cada ráfaga se reproduce como un grupo. Podrá modificar esta opción usando el elemento **Opciones visual. secuencia** del menú de reproducción ( 152).

### ✍ Tamaño de la memoria intermedia

La cámara está equipada con una memoria intermedia para el almacenamiento temporal, lo que permite seguir fotografiando mientras las fotografías se almacenan en la tarjeta de memoria. El número aproximado de imágenes que se pueden almacenar en la memoria intermedia con los ajustes actuales se muestra

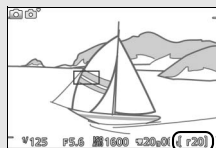

al pulsar el disparador hasta la mitad (dicho número es meramente indicativo y varía según las condiciones de disparo). La ilustración muestra la visualización que aparece cuando en la memoria intermedia queda espacio para aproximadamente 20 imágenes.

### ✍ Fotograma a fotograma

Para tomar una sola imagen cada vez que se pulse el disparador hasta el fondo, seleccione  (fotograma a fotograma) para el modo de disparo. Fotograma a fotograma no está disponible en el modo deportes.



## Modos del disparador automático



El disparador automático se utiliza para retrasar la apertura del obturador hasta 10 o 2 segundos después de haber pulsado el disparador hasta el fondo.

### 1 Visualice las opciones del modo de disparo.

Pulse  para visualizar las opciones del modo de disparo.



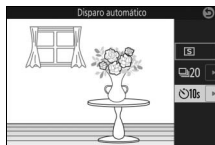

### 2 Seleccione .

Marque  (disparador automático) y pulse  para visualizar las opciones del disparador automático.



### 3 Seleccione la opción de disparador automático deseada.

Utilice el multiselector para marcar  o  y pulse .

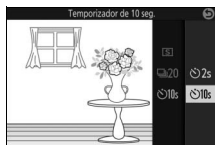

### 4 Monte la cámara sobre un trípode.

Monte la cámara sobre un trípode o sitúela sobre una superficie estable y nivelada.



## 5 Encadre la fotografía y dispere.

Pulse el disparador hasta la mitad para enfocar y, a continuación, pulse el botón hasta el fondo. La luz del disparador automático comenzará a parpadear y se oirá un pitido. Dos segundos antes de realizar la foto, la luz dejará de parpadear y el pitido se acelerará.

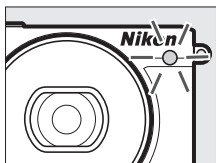

Tenga en cuenta que el temporizador podría no iniciarse o podría no realizarse ninguna fotografía si la cámara es incapaz de enfocar o en otras situaciones en las cuales el obturador no se abra. Apagar la cámara cancela el disparador automático.



### Modo de vídeo

Para grabar vídeos utilizando el disparador automático, seleccione el modo de vídeo avanzado y utilice el botón de grabación de vídeo para iniciar el temporizador. La grabación de vídeo finaliza al pulsar por segunda vez el botón de grabación de vídeo.

### Elevación del flash

En los modos **P**, **S**, **A** o **M**, pulse el botón de apertura del flash para elevar el flash antes de los disparos. Los disparos serán interrumpidos si el flash se eleva mientras el temporizador está realizando la cuenta atrás.

### Consulte también

Para más información sobre el control de los pitidos que suenan al usarse el disparador automático, consulte la página 197.

## Compensación exposición

La función de compensación de exposición se usa para modificar los valores de exposición sugeridos por la cámara y obtener imágenes más claras o más oscuras.



-1 EV





Sin compensación



+1 EV

### 1 Visualice las opciones de la compensación de exposición.

Pulse   para visualizar las opciones de la compensación de exposición.



### 2 Seleccione un valor.

Utilice el multiselector para seleccionar valores entre -3 EV (subexposición) y +3 EV (sobrexposición) en incrementos de 1/3 EV. En resumen, los valores positivos hacen que la imagen aparezca más brillante y los valores negativos la oscurecen.

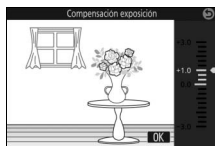

Se puede restablecer la exposición normal ajustando la compensación de exposición a  $\pm 0$ . En los modos **P**, **S** y **A**, la compensación de exposición no se restaura al apagar la cámara.

#### Compensación exposición

La compensación de exposición es más efectiva al usarse con las opciones ponderada central o medición puntual ( 166).





#### El flash incorporado

Cuando se utiliza con el flash incorporado, la compensación de exposición afecta a la exposición del fondo y al nivel de flash.



## El flash incorporado

Use el flash incorporado para obtener iluminación adicional cuando el sujeto esté escasamente iluminado o para “rellenar” (iluminar) sujetos a contraluz. El flash incorporado está disponible en los siguientes modos de disparo, sin embargo, tenga en cuenta que algunos de los ajustes de la cámara desactivarán automáticamente el flash incorporado:

### Modos de apertura automática

En el modo  (automático) y al seleccionar cualquier otra opción que no sea HDR (HDR), panorámica sencilla () , paisaje nocturno () o paisaje () en el modo  (creativo), el flash se elevará automáticamente y se disparará según sea necesario.

#### 1 Seleccione un modo de flash.

Pulse  () en el multiselector para visualizar una lista de modos de flash, a continuación utilice el multiselector para marcar el modo deseado y pulse  para seleccionar.

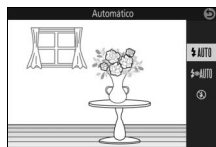

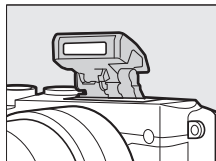

#### 2 Tome fotografías.

Pulse el disparador hasta la mitad para enfocar y hasta el fondo para disparar. El flash se elevará y disparará cuando sea necesario.



## ■ ■ Modos de flash

Se encuentran disponibles los siguientes modos de flash:

-  AUTO (flash automático): Cuando la iluminación sea escasa o el sujeto esté a contraluz, el flash se elevará automáticamente al pulsar el disparador hasta la mitad, y se disparará según sea necesario.
-  AUTO (automático con reducción de ojos rojos): Utilizar para retratos. El flash se eleva y dispara según sea necesario, sin embargo, antes de que se dispare, la luz de reducción de ojos rojos se ilumina para ayudar a reducir el efecto de "ojos rojos".
-  (desactivado): El flash no se dispara.



## Modos de apertura manual

En los modos **P**, **S**, **A**, **M** y autorretrato, el flash debe elevarse manualmente. El flash no se disparará si no es elevado.

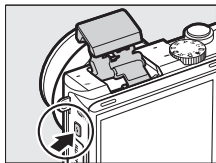

### 1 Eleve el flash.

Pulse el botón de apertura del flash para elevar el flash.



Botón de apertura del flash

### 2 Seleccione un modo de flash.

Pulse  () en el multiselector para visualizar una lista de modos de flash, a continuación utilice el multiselector para marcar el modo deseado y pulse  para seleccionar.

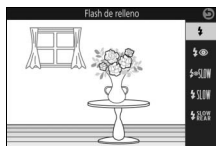



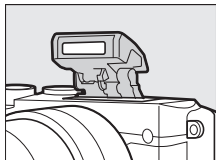

### 3 Tome fotografías.

El flash se disparará con cada toma. Para desactivar el flash, púselo suavemente hacia abajo hasta que encaje en su posición.



## ■ Modos de flash

Se encuentran disponibles los siguientes modos de flash:

-  (flash de relleno): El flash se dispara con cada toma.
-  (reducción de ojos rojos): Utilizar para retratos. El flash se dispara con cada toma, sin embargo, antes de que se dispare, la luz de reducción de ojos rojos se ilumina para ayudar a reducir el efecto de "ojos rojos".
-  SLOW (reducción de ojos rojos con sincronización lenta): Igual que para la opción anteriormente mencionada "reducción de ojos rojos", excepto que la velocidad de obturación disminuye automáticamente para capturar la iluminación del fondo por la noche o bajo iluminación escasa. Utilizar según se desee para incluir la iluminación del fondo en retratos. Disponible únicamente en los modos **P** y **A**.
-  SLOW (flash de relleno + sincronización lenta): Igual que para la opción anteriormente mencionada "flash de relleno", excepto que la velocidad de obturación disminuye automáticamente para capturar la iluminación del fondo por la noche o bajo iluminación escasa. Utilice este modo cuando desee capturar tanto el sujeto como el fondo. Disponible únicamente en los modos **P** y **A**.
-  SLOW REAR (cortinilla trasera + sincronización lenta): Igual que para la opción "sincronización a la cortinilla trasera" mencionada a continuación, excepto que la velocidad de obturación disminuye automáticamente para capturar la iluminación del fondo por la noche o bajo iluminación escasa. Utilice este modo cuando desee capturar tanto el sujeto como el fondo. Disponible únicamente en los modos **P** y **A**.
-  REAR (sincronización a la cortinilla trasera): El flash se dispara justo antes de cerrarse el obturador, creando un flujo de luz detrás de las fuentes de luz en movimiento, tal y como se muestra abajo a la derecha. Disponible únicamente en los modos **S** y **M**.



*Sincronización a la cortinilla delantera*



*Sincronización a la cortinilla trasera*



### ✓ Elevación del flash

Al usar un flash, asegúrese de que esté completamente elevado, tal y como se muestra a la derecha. No toque el flash durante los disparos.

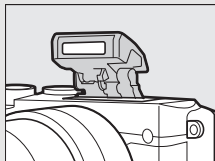

### ✎ Bajar el flash incorporado

Para ahorrar energía cuando no esté utilizando el flash, presiónelo suavemente hacia abajo hasta que el bloqueo haga clic indicando que está situado en su lugar. *No aplique un exceso de fuerza.* Hacer caso omiso de esta precaución puede ocasionar un funcionamiento incorrecto del producto.

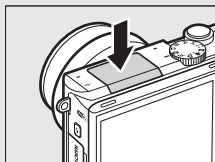

### ✎ El indicador de flash listo

El indicador de flash listo (⚡) se ilumina para indicar que el flash está completamente cargado cuando se pulsa el disparador hasta la mitad.





### **Uso del flash incorporado**

Si dispara el flash varias veces en rápida sucesión, el flash y el obturador podrían deshabilitarse temporalmente para proteger el flash. Podrá reanudar los disparos tras una breve pausa.

En las fotografías realizadas con el flash ajustado a sensibilidades ISO altas, los objetos cercanos a la cámara podrían aparecer sobrepuestos.

Para evitar la aparición de viñeteado, extraiga los parasoles y dispare a distancias de al menos 0,6 m (2 pies). Algunos objetivos podrían causar la aparición de viñeteado a mayores distancias u obstruir la luz de reducción de ojos rojos, interfiriendo con la reducción de ojos rojos. Las siguientes imágenes muestran el efecto de viñeteado provocado por las sombras producidas por el objetivo al utilizar el flash incorporado.

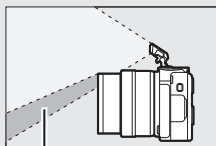

*Sombra*



*Viñeteado*

### **Consulte también**

Consulte la página 192 para más información sobre el ajuste del nivel del flash.

### **Diafragma, sensibilidad y alcance del flash**

El alcance del flash varía con la sensibilidad (equivalencia ISO) y el diafragma.



## Autorretratos

Para encuadrar autorretratos en la pantalla, inviértala tal y como se indica en los siguientes pasos.

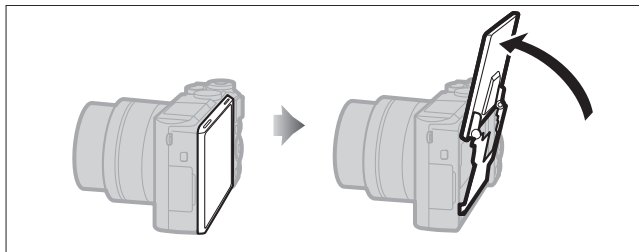

### 1 Invierta la pantalla.

La cámara seleccionará el modo autorretrato.

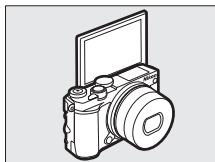

## 2 Configure los ajustes.

Podrá configurar los siguientes ajustes utilizando los controles táctiles:

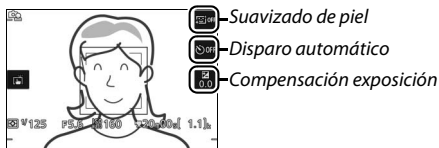

<b>Suavizado de piel</b>	Toque para activar o desactivar el suavizado de piel. Habilitar el suavizado de piel suaviza el aspecto de la piel de los sujetos del retrato detectados por la cámara (hasta un máximo de 3), sin embargo, tenga en cuenta que el efecto podría no ser previsualizado en la pantalla.
<b>Disparo automático</b>	Toque para desplazarse por los ajustes del disparador automático del siguiente modo: disparador de 2 seg., disparador de 10 seg. y disparador automático desactivado.
<b>Compensación exposición</b>	Toque el indicador de exposición para ajustar la compensación de exposición (☐ 101) y toque <b>OK</b> para salir una vez completados los ajustes.

## 3 Dispare.

Toque la pantalla para enfocar al sujeto seleccionado y disparar, o pulse el disparador hasta la mitad para enfocar y hasta el fondo para tomar fotografías. Utilice el botón de grabación de vídeo para filmar vídeos. Los vídeos se graban a 1.080/30p.

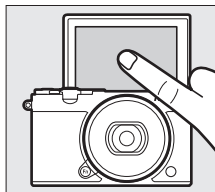

## 4 Salga del modo autorretrato.

Mover la pantalla fuera de la posición de autorretrato finaliza el modo autorretrato.

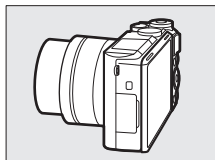

## **Modo autorretrato**

Los controles táctiles están siempre disponibles en el modo de autorretrato, sin importar la opción seleccionada para **Controles táctiles** en el menú de configuración (☰ 194). Todos los controles excepto el interruptor principal y el disparador, el botón de grabación de vídeo y el botón de apertura del flash se desactivan; utilice el botón de apertura del flash para elevar el flash según sea necesario. El flash se dispara en el modo  AUTO (automático + red. ojos rojos). Las fotografías tomadas en el modo de autorretrato con **NEF (RAW)** o **NEF (RAW) + JPEG buena** seleccionados para calidad de imagen, serán grabadas como imágenes JPEG de calidad buena.

Si selecciona **Desactivado** para **Modo autorretrato** en el menú de configuración (☰ 197), la cámara no accederá al modo autorretrato al invertir la pantalla, y las imágenes serán realizadas en el modo seleccionado con el dial de modo.



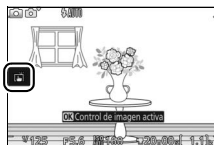

## Opciones de disparo por toque

Toque el icono que se muestra a la derecha para seleccionar la operación realizada al tocar la pantalla en el modo de disparo. Las opciones disponibles varían con el modo de enfoque y disparo.





## Modos automático, creativo y autorretrato

Seleccione de entre las siguientes opciones.

	Al tocar sobre un sujeto en la pantalla, la cámara enfocará y tomará una imagen.
	Toque la pantalla para situar la zona de enfoque al seleccionar <b>Paisaje nocturno, Paisaje o Primer plano</b> en el modo creativo. Para enfocar, pulse el disparador hasta la mitad.
	Tochar la pantalla durante los disparos no tiene efecto alguno.



## Modo deportes





	Toque la pantalla para colocar la zona de enfoque. Para enfocar, pulse el disparador hasta la mitad.
	Tochar la pantalla durante los disparos no tiene efecto alguno.

## Modos P, S, A y M

La operación realizada al tocar la pantalla depende de si la cámara está en el modo de autofocus o de enfoque manual.

### ■ Modos de autofocus



Las siguientes opciones están disponibles en los modos de autofocus (AF-A, AF-S y AF-C).

	Al tocar sobre un sujeto en la pantalla, la cámara enfocará y tomará una imagen.
	Toque la pantalla para situar la zona de enfoque al seleccionar AF de punto único para modo de zona AF (□ 188). Para enfocar, pulse el disparador hasta la mitad.
	Toque sobre un sujeto para iniciar el seguimiento al seleccionar seguimiento de sujeto para el modo de zona AF (□ 188).
	Touchar la pantalla durante los disparos no tiene efecto alguno.



### ■ Modo de enfoque manual

Las siguientes opciones están disponibles en el modo de enfoque manual.



	Al tocar la pantalla, la cámara tomará una imagen sin ajustar primero el enfoque.
	Toque sobre un sujeto para visualizarlo con mayor ampliación en la pantalla (□ 186).
	Touchar la pantalla durante los disparos no tiene efecto alguno.

## **Modo de vídeo avanzado**

La operación realizada al tocar la pantalla depende de si la cámara está en el modo de autofocus o de enfoque manual.



### **Modos de autofocus**

Las siguientes opciones están disponibles en los modos de autofocus (AF-F y AF-S).

	Para enfocar al seleccionar AF de zona automática o AF de punto único para el modo de zona AF (□ 188), toque sobre su sujeto en la pantalla.
	Toque sobre un sujeto para iniciar el seguimiento al seleccionar seguimiento de sujeto para el modo de zona AF (□ 188).
	Tocar la pantalla durante los disparos no tiene efecto alguno.

### **Modo de enfoque manual**

Las siguientes opciones están disponibles en el modo de enfoque manual.

	Toque sobre un sujeto para visualizarlo con mayor ampliación en la pantalla (□ 186).
	Tocar la pantalla durante los disparos no tiene efecto alguno.

#### **Modos no compatibles**

Las opciones de disparo por toque no están disponibles en los modos captura de mejor momento ni instantánea de movimiento o al seleccionar **Película 4K** en el modo de vídeo avanzado.

#### **Tomar imágenes usando las opciones de disparo por toque**

Evite tocar con demasiada fuerza. La cámara se puede mover cuando se abre el obturador, difuminando las fotografías.

El disparador puede utilizarse para enfocar y tomar imágenes incluso si el icono  es visualizado para indicar que las opciones de disparo por toque están activadas. Utilice el disparador para tomar fotografías en el modo de disparo continuo (□ 97) y durante la grabación de vídeo. Las opciones de disparo por toque sólo se pueden utilizar para tomar imágenes de una en una en el modo de disparo continuo y no pueden utilizarse para tomar fotografías durante la grabación de vídeo. En el modo de disparo automático (□ 99), tocar la pantalla bloquea el enfoque e inicia el temporizador; la fotografía se toma transcurridos diez o dos segundos.



## Qué puede hacer Wi-Fi por usted

La cámara puede conectarse mediante redes inalámbricas Wi-Fi a un dispositivo inteligente (teléfono inteligente o tableta) que ejecute la aplicación especial Wireless Mobile Utility de Nikon (📖 118).

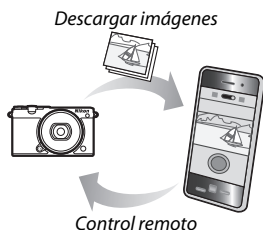

### 🔗 Instalación de la aplicación Wireless Mobile Utility

#### 1 Localice la aplicación.

Desde el dispositivo inteligente, conéctese al servicio Google Play, App Store o cualquier otro mercado de aplicaciones y busque "Wireless Mobile Utility". Para obtener más información, consulte las instrucciones suministradas con el dispositivo inteligente.

#### 2 Instale la aplicación.

Lea la descripción de la aplicación e instéla. Existe disponible para su descarga un manual PDF para Wireless Mobile Utility en los siguientes URL:

- **Android:** <http://nikonimglib.com/ManDL/WMAU/>
- **iOS:** <http://nikonimglib.com/ManDL/WMAU-ios/>



Android



iOS



## Seguridad inalámbrica

Bajo los ajustes predeterminados, la seguridad inalámbrica no está activada. Active la seguridad inalámbrica de la cámara antes de conectarse.

### ■ Activación de la seguridad inalámbrica

Siga los pasos indicados a continuación para activar la seguridad inalámbrica.

#### 1 Seleccione **Tipo de conexión Wi-Fi**.

Seleccione **Tipo de conexión Wi-Fi** en el menú Wi-Fi.

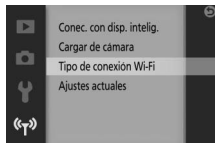

#### 2 Active el cifrado.

Seleccione **Autenticación/cifrado** para visualizar las opciones de cifrado. Marque **WPA2-PSK-AES** y pulse **OK** para activar la seguridad inalámbrica. Al conectarse a la cámara se le solicitará una contraseña; la contraseña predeterminada es "NIKON\_J5" (la contraseña actual puede visualizarse en cualquier momento seleccionando **Ajustes actuales** en el menú Wi-Fi). Para permitir al conexión sin contraseña, seleccione **Abierta** para **Autenticación/cifrado**.

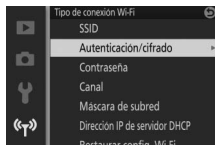

## ■ Modificación de la contraseña

Podrá cambiar la contraseña del modo descrito a continuación. La contraseña únicamente puede modificarse si **WPA2-PSK-AES** está seleccionado para **Autenticación/cifrado** en el menú Wi-Fi.

### 1 Seleccione Tipo de conexión Wi-Fi > Contraseña.

Seleccione **Tipo de conexión Wi-Fi** en el menú Wi-Fi, a continuación marque **Contraseña** y pulse **OK**.

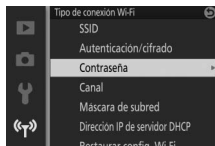

### 2 Introduzca una contraseña.

El diálogo de entrada de texto mostrado a la derecha será visualizado con la contraseña actual (predeterminada en "NIKON\_J5") en la zona de contraseña.

Toque para marcar los caracteres en la zona de contraseña o gire el dial de control para mover el cursor. Para introducir un nuevo carácter en la posición actual del cursor, toque las teclas de la zona del teclado o marque caracteres usando el multiselector y pulse **OK**. Para alternar entre mayúsculas y minúsculas, números y símbolos, pulse el botón **Fn** o toque la tecla de mayúsculas.



Las contraseñas pueden tener entre 8 y 36 caracteres de largo. Después de introducir la contraseña, toque **OK**. Podrá visualizar la contraseña en cualquier momento seleccionando **Ajustes actuales** en el menú Wi-Fi.



## ✓ Seguridad

A pesar de que una de las ventajas de un dispositivo inalámbrico es que permite que otros puedan conectarse libremente para intercambiar datos de forma inalámbrica en cualquier posición dentro de su rango, puede ocurrir lo siguiente si la función de seguridad no está habilitada:

- **Robo de datos:** Terceros con intenciones maliciosas podrían interceptar las transmisiones inalámbricas para robar la identidad del usuario, contraseñas y demás información personal.
- **Acceso no autorizado:** Usuarios no autorizados podrían tener acceso a la red y alterar los datos o realizar actos maliciosos. Tenga en cuenta que debido al diseño de las redes inalámbricas, ciertos ataques especializados podrían permitir el acceso no autorizado incluso con la seguridad activada.

## ✎ Tipo de conexión Wi-Fi

Además de las opciones de autenticación/cifrado y contraseña, el menú **Tipo de conexión Wi-Fi** contiene los siguientes elementos:

- **SSID:** Seleccione el SSID de la cámara (nombre de la red). El proceso de introducción del SSID es el mismo que el utilizado para editar la contraseña.
- **Canal:** El canal inalámbrico utilizado para las conexiones inalámbricas. Pulse o para elegir canales de 1 a 11 y pulse para seleccionar.
- **Máscara de subred/Dirección IP de servidor DHCP:** Se recomienda que el usuario use la máscara de subred (255.255.255.0) y la dirección IP de servidor DHCP (192.168.0.1) predeterminadas.
- **Restaurar config. Wi-Fi:** Seleccione **Sí** para restaurar los ajustes inalámbricos a sus valores predeterminados.

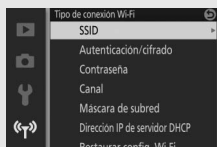

## ✎ Ajustes actuales

Seleccione **Ajustes actuales** para visualizar el SSID, los ajustes de autenticación/cifrado, la contraseña, el canal, la máscara de subred y la dirección IP de servidor DHCP actuales.

## Conexión mediante Wi-Fi

Antes de conectarse mediante Wi-Fi (LAN inalámbrica), instale Wireless Mobile Utility en su dispositivo inteligente Android o iOS compatible.

### Android y iOS: Conexión mediante SSID

Active el Wi-Fi en el dispositivo inteligente antes de la conexión. Para obtener más información, consulte la documentación suministrada con el dispositivo inteligente.

#### 1 Pulse el botón (Wi-Fi).

El SSID de la cámara será visualizado (el SSID de la cámara puede visualizarse igualmente marcando **Conec. con disp. intelig.** en el menú Wi-Fi y pulsando ).

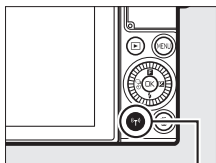

Botón  (Wi-Fi)



#### 2 Seleccione el SSID de la cámara.

En el dispositivo inteligente, seleccione **Ajustes > Wi-Fi** y seleccione el SSID de la cámara para conectarse por Wi-Fi. Si esta es la primera vez que se conecta desde la modificación de los ajustes de la contraseña (📖 116), introduzca la nueva contraseña cuando así se le solicite.

#### 3 Inicie Wireless Mobile Utility.

Inicie la copia de Wireless Mobile Utility instalada en el dispositivo inteligente. Consulte el manual de Wireless Mobile Utility para más detalles (📖 114).

## **Android: Conexión mediante NFC**

Si el dispositivo inteligente es compatible con NFC (Near Field Communication), podrá establecer una conexión Wi-Fi simplemente tocando el logotipo **N** (N-Mark) de la cámara con la antena NFC del dispositivo inteligente. Antes de conectarse, active NFC y Wi-Fi en el dispositivo inteligente tal y como se describe en la documentación suministrada con el dispositivo inteligente.

Para conectarse mediante NFC, toque el logotipo **N** (N-Mark) de la cámara con la antena NFC del dispositivo inteligente (para más información sobre la ubicación de la antena NFC, consulte la documentación suministrada con el dispositivo inteligente). Mantenga el contacto hasta que la cámara muestre un mensaje indicando que se ha detectado un dispositivo NFC.

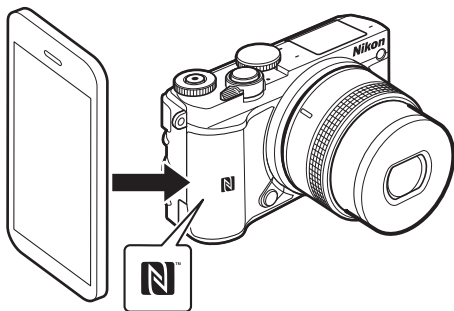

Una vez detectado el dispositivo inteligente, se establecerá una conexión Wi-Fi y Wireless Mobile Utility se iniciará automáticamente. Consulte el manual de Wireless Mobile Utility para obtener más información (📖 114).

### **NFC**

NFC (Near Field Communication) es un estándar internacional de la tecnología de comunicaciones inalámbricas de corto alcance.

### **Sin conexión**

Si es incapaz de establecer una conexión usando NFC tal y como se ha descrito anteriormente, realice la conexión manualmente seleccionando el SSID de la cámara ( 118).

### **Wi-Fi**

Antes de utilizar la función Wi-Fi, lea las advertencias de las páginas xviii a xx; para evitar la pérdida de alimentación mientras está conectado, también debe cargar la batería de la cámara. No utilice Wi-Fi en lugares donde esté prohibido su uso. Tenga en cuenta que la función Wi-Fi de la cámara no se puede usar si hay conectado un cable USB.

### **Finalización de conexiones Wi-Fi**

Wi-Fi finalizará automáticamente si el dispositivo inteligente no inicia una conexión en un plazo de cinco minutos. Para finalizar Wi-Fi manualmente, pulse el botón **MENU** para salir del modo de espera Wi-Fi o la pantalla de conexión.



## Carga de fotos a un dispositivo inteligente

Siga los pasos indicados a continuación para cargar fotos desde la cámara a un dispositivo inteligente. No se pueden seleccionar vídeos para la carga.

### Carga de fotos de una en una

Utilice el botón  (Wi-Fi) para cargar la foto actualmente visualizada en la reproducción a pantalla completa.

#### 1 Visualice la foto en la cámara.

Visualice la foto deseada en reproducción a pantalla completa.

#### 2 Pulse el botón (Wi-Fi).

Pulsar el botón  (Wi-Fi) inicia la conexión Wi-Fi; el SSID de la cámara será visualizado en la pantalla.

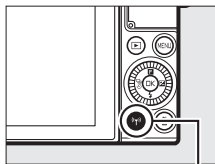

Botón  (Wi-Fi)





#### 3 Seleccione el SSID de la cámara.

En el dispositivo inteligente, seleccione **Ajustes > Wi-Fi** y seleccione el SSID de la cámara para conectarse por Wi-Fi. Si esta es la primera vez que se conecta desde la modificación de los ajustes de la contraseña (📖 116), introduzca la nueva contraseña cuando así se le solicite.

#### 4 Descargue la foto en el dispositivo inteligente.

Inicie Wireless Mobile Utility en el dispositivo inteligente y siga las instrucciones de la página 124 para descargar la foto.

#### El menú (función)

También podrá cargar fotos pulsando  en la reproducción a pantalla completa y, a continuación, marcando **Cargar por Wi-Fi** y pulsando .



## Carga de varias fotos seleccionadas

Para cargar varias fotos seleccionadas, utilice la opción **Cargar de cámara** en el menú Wi-Fi.

### 1 Seleccione Cargar de cámara.



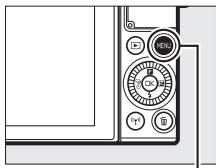

Pulse el botón **MENU** para visualizar los menús. Marque **Cargar de cámara** en el menú Wi-Fi y pulse .

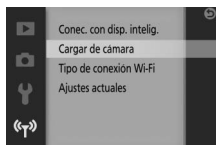

Botón MENU



### 2 Seleccione las fotos.

Pulse  o  para desplazarse por las imágenes y pulse  para seleccionar o anular la selección. También puede tocar la pantalla para seleccionar o anular la selección de las fotos. Las fotos seleccionadas se indican mediante un icono .



### 3 Pulse .

Pulse  para completar la operación. El SSID de la cámara será visualizado en la pantalla.



---

#### **4 Seleccione el SSID de la cámara.**

En el dispositivo inteligente, seleccione **Ajustes > Wi-Fi** y seleccione el SSID de la cámara para conectarse por Wi-Fi. Si esta es la primera vez que se conecta desde la modificación de los ajustes de la contraseña (📖 116), introduzca la nueva contraseña cuando así se le solicite.

---

#### **5 Descargue las fotos en el dispositivo inteligente.**

Inicie Wireless Mobile Utility en el dispositivo inteligente y siga las instrucciones de la página 124 para descargar las fotos seleccionadas.

### ***Carga de fotos mediante NFC***

---

Las fotos visualizadas a pantalla completa o marcadas en la lista de miniaturas pueden cargarse mediante NFC (📖 119).

---

#### **1 Visualice o marque la foto deseada.**

Visualice la foto a pantalla completa o márkela en la lista de miniaturas.

---

#### **2 Conéctese.**

Toque el logotipo **N** (N-Mark) de la cámara con la antena NFC del dispositivo inteligente hasta que la cámara muestre un mensaje indicando que se ha detectado un dispositivo NFC.

---

#### **3 Descargue las fotos en el dispositivo inteligente.**

Wireless Mobile Utility se iniciará automáticamente en el dispositivo inteligente; siga las instrucciones de la página 124 para descargar las fotos seleccionadas.



## Descarga de las imágenes seleccionadas al dispositivo inteligente

Para descargar las imágenes seleccionadas en el dispositivo inteligente, establezca una conexión Wi-Fi con la cámara (📖 118, 119) y seleccione **Ver fotos** en Wireless Mobile Utility. Aparecerá un diálogo de confirmación; seleccione **OK** para descargar las imágenes seleccionadas con la cámara.

### SO Android

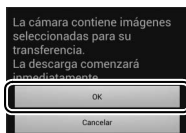

### iOS

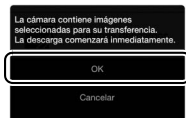

# Más sobre la reproducción

## Información de la foto

La información de la foto se superpone en las imágenes visualizadas en la reproducción a pantalla completa (📖 37). La información visualizada puede seleccionarse con la opción **Visualización > Reproducción** del menú de configuración (📖 196).

### ■ Información básica

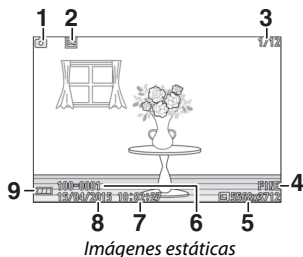

Imágenes estáticas

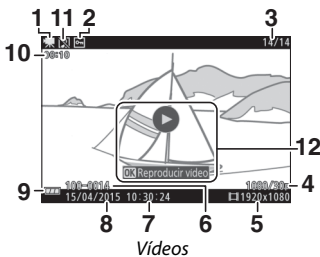

Videos

<b>1</b> Modo de disparo	<b>6</b> Número de carpeta-número de archivo..... 127
<b>2</b> Estado de protección ..... 152	<b>7</b> Hora de grabación .....30, 199
<b>3</b> Número de fotograma/número total de imágenes	<b>8</b> Fecha de grabación .....30, 199
<b>4</b> Calidad de imagen..... 162	<b>9</b> Indicador de la batería.....32
Velocidad de fotogramas.....57, 165	<b>10</b> Duración del vídeo .....46
<b>5</b> Tamaño de imagen ..... 162	<b>11</b> Indicador de grabación de audio..... 180
Tamaño de fotograma.....57, 165	<b>12</b> Guía en pantalla (para vídeos).....46



## ■ Información detallada

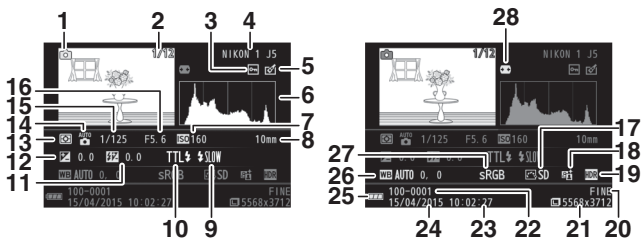

Imágenes estáticas

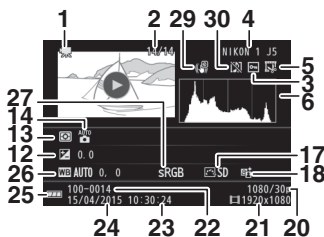

Videos

<b>1</b> Modo de disparo	<b>13</b> Medición ..... 166
<b>2</b> Número de fotograma/número total de imágenes	<b>14</b> Modo creativo.....58
<b>3</b> Estado de protección ..... 152	Modo de exposición..... 161
<b>4</b> Nombre de la cámara	<b>15</b> Velocidad de obturación.....68, 70
<b>5</b> Indicador de retoques ..... 153, 154, 155	<b>16</b> Diafragma .....69, 70
Indicador de edición de video ..... 156	<b>17</b> Picture Control.....173
<b>6</b> Histograma que muestra la distribución de tonos en la imagen..... 127	<b>18</b> Indicador de D-Lighting activo.....178
<b>7</b> Sensibilidad ISO..... 172	<b>19</b> Indicador HDR.....62
<b>8</b> Distancia focal ..... 229	<b>20</b> Calidad de imagen..... 162
<b>9</b> Modo de flash ..... 103, 105	Velocidad de fotogramas.....57, 165
<b>10</b> Control de flash ..... 192	<b>21</b> Tamaño de imagen ..... 162
<b>11</b> Compensación de flash ..... 192	Tamaño de fotograma .....57, 165
<b>12</b> Compensación exposición ..... 101	

22	Número de carpeta-número de archivo	27	Espacio de color .....	177
23	Hora de grabación .....	30, 199	28	Control automático de la
24	Fecha de grabación .....	30, 199		distorción .....
25	Indicador de la batería .....	32	29	VR electrónica (películas).....
26	Balance de blancos.....	167	30	Indicador de grabación de audio.....
	Ajuste de precisión del balance de			180
	blancos.....	168		

### **Números de carpeta y archivo**

Las fotografías son guardadas como archivos con nombres compuestos de números de 4 dígitos entre 0001 y 9999 asignados automáticamente por la cámara en orden ascendente. Estos, a su vez, se almacenan en carpetas que contienen un máximo de 999 imágenes. Se creará una nueva carpeta automáticamente si la numeración de archivos llega a 9999 o si el número de imágenes en la carpeta actual es 999.

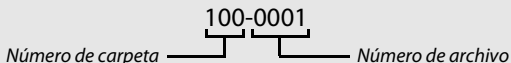

### **Histogramas** (□ 126)

Los histogramas de la cámara solo son una referencia y pueden diferir de aquellos en aplicaciones de procesamiento de imágenes. Los siguientes son histogramas de ejemplo:

- **Si el brillo varía equitativamente a través de la imagen**, la distribución de los tonos será relativamente equitativa.
- **Si la imagen es oscura**, la distribución de los tonos aparecerá desplazada hacia la izquierda.
- **Si la imagen es clara**, la distribución de los tonos aparecerá desplazada hacia la derecha.



Al elevarse, la compensación de la exposición desplaza la distribución de los tonos hacia la derecha, cuando se disminuye hacia la izquierda. Los histogramas permiten formarse una idea general de la exposición cuando la iluminación ambiente dificulta la visualización de las fotografías en la pantalla.



## El menú **F** (función) 11)

Podrá acceder a las siguientes opciones pulsando **F** durante la reproducción:

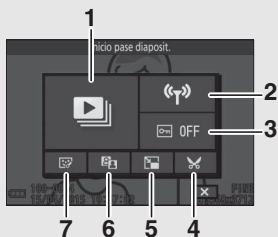

*Fotografías*

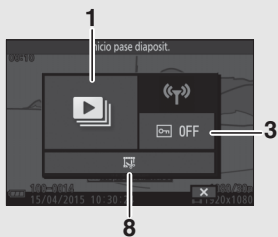

*Vídeos*







<b>1</b> Inicio pase diaposit.....	137	<b>5</b> Cambiar tamaño .....	154
<b>2</b> Cargar por Wi-Fi .....	114	<b>6</b> D-Lighting.....	153
<b>3</b> Proteger .....	152	<b>7</b> Retoque con glamour .....	135
<b>4</b> Recortar .....	155	<b>8</b> Editar vídeo .....	156



## Reproducción de miniaturas

Para ver imágenes en “hojas de contacto” de 4, 9 o 16 imágenes, gire el dial de control hacia la izquierda cuando visualice una imagen a pantalla completa.

Se pueden realizar las siguientes operaciones:









Para	Usar	Descripción
Visualizar más imágenes		<p>Gire el dial de control hacia la izquierda para aumentar el número de imágenes visualizadas.</p> 
Visualizar menos imágenes		<p>Gire el dial de control hacia la derecha para reducir el número de imágenes visualizadas. Para ver la imagen marcada a pantalla completa, gire el dial hacia la derecha al visualizar 4 imágenes.</p> 
Marcar imágenes		<p>Utilice el multiselector para marcar imágenes. Podrá borrar (🗑️ 134) la imagen marcada o acercar el zoom para verla más de cerca (🔍 131).</p>
Ver la imagen marcada		<p>Pulse  para ver la imagen marcada a pantalla completa.</p>
Borrar la imagen marcada		<p>Consulte la página 134.</p>



## Reproducción de calendario

Para ver las imágenes tomadas en una fecha seleccionada, gire el dial de control hacia la izquierda cuando visualice 16 imágenes (📖 129).

Se pueden realizar las siguientes operaciones:







Para	Usar	Descripción
Visualización del calendario		Para ver el calendario, gire el dial de control hacia la izquierda al visualizar 16 imágenes. 
Salir a la reproducción de miniaturas		Para regresar a la visualización de 16 imágenes, gire el dial de control hacia la derecha al visualizar el calendario. 
Marcar una fecha		Utilice el multiselector para marcar una fecha en la pantalla del calendario.
Ver las imágenes tomadas en la fecha marcada		Para ver la primera imagen realizada en la fecha marcada, pulse  .
Borrar imágenes realizadas en una fecha marcada		Pulse  para borrar todas las imágenes realizadas en la fecha marcada.



## Zoom de reproducción

Para acercar el zoom sobre una fotografía, visualícela a pantalla completa y gire el dial de control hacia la derecha. El zoom de reproducción no está disponible con vídeos ni instantáneas de movimiento.

Se pueden realizar las siguientes operaciones:

Para	Usar	Descripción	
Acercar		Gire el dial de control hacia la derecha para acercar, hacia la izquierda para alejar. Sin importar si aleja o acerca el zoom, aparecerá brevemente una ventana de navegación con el área actualmente visible en la pantalla marcada con un contorno amarillo. Pulse  ,  o  para desplazar la imagen.	
Alejar			
Ver otras zonas de la imagen			
Salir del zoom		Volver a reproducción a pantalla completa.	



## Visualización de ráfagas

Cada ráfaga o serie de imágenes capturadas en los modos deportes (📖 74) o continuo (📖 97) o con **Selección activa** (📖 76) o **Selector foto inteligente** (📖 83)

seleccionados en el modo de captura de mejor momento, se representan mediante un fotograma clave durante la reproducción. El fotograma clave será el primer disparo o, en el caso de las imágenes capturadas en el modo selector de foto inteligente, el mejor disparo. Pulsar **OK** cuando haya un fotograma clave visualizado a pantalla completa muestra las imágenes restantes en la serie, una después de otra.

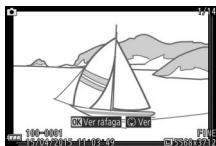

Al visualizar un fotograma clave en la reproducción a pantalla completa, las imágenes de la serie serán visualizadas pulsando **◀▶**. Se pueden realizar las siguientes operaciones:

Para	Usar	Descripción
Ver otras imágenes	 	Pulse <b>◀▶</b> o <b>▲▼</b> o gire el multiselector para ver las otras imágenes de la serie.
Acercar		Gire el dial de control hacia la derecha para acercar el zoom sobre la imagen actual.
Alejar		Gire el dial de control hacia la izquierda para alejar el zoom de la imagen actual.
Desplazar		Mientras la imagen esté ampliada, podrá utilizar el multiselector para visualizar otras zonas de la imagen.
Seleccionar fotograma clave/mejor disparo		Pulse <b>OK</b> para seleccionar la imagen actual como el fotograma clave (o en el caso de selector de foto inteligente, el mejor disparo).

Para	Usar	Descripción
Borrar imágenes		Se visualizará un menú; seleccione <b>Esta imagen</b> para borrar la imagen actual o <b>Todas menos ftgr. elegido</b> (o <b>Todas menos mejor disp.</b> en el caso de las imágenes capturadas con el selector de foto inteligente) para borrar todas las imágenes excepto el fotograma clave o el mejor disparo.

#### **Mantenimiento de los archivos de ráfaga**

Eliminar el archivo "NCCONLST.LST" de la carpeta "NCFL" de la tarjeta de memoria o cambiar el nombre de los archivos individuales en una ráfaga o serie romperá el enlace entre los archivos y el fotograma clave o mejor disparo. Los archivos afectados serán reproducidos como imágenes individuales no asociadas con ninguna ráfaga o serie.

#### **Consulte también**



Consulte la página 152 para obtener más información sobre el modo de visualización de las ráfagas.



## Borrar imágenes

Las imágenes de la tarjeta de memoria podrán borrarse según el modo descrito a continuación. *Tenga en cuenta que una vez borradas, las imágenes no podrán recuperarse; sin embargo, las imágenes protegidas no se borrarán.*

### Borrar la imagen actual

Para borrar la imagen actualmente visualizada en la reproducción a pantalla completa o seleccionada en la lista de miniaturas, pulse . Se visualizará un diálogo de confirmación; vuelva a pulsar  para borrar la imagen y regresar a la reproducción, o pulse  para salir sin borrar la imagen.

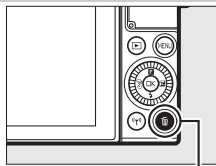



Botón 

### El menú de reproducción









Para borrar múltiples imágenes, pulse el botón MENU, seleccione **Borrar** en el menú de reproducción, y elija de entre las siguientes opciones. Se visualizará un diálogo de confirmación; seleccione **Sí** para borrar las imágenes (tenga en cuenta que si selecciona un gran número de imágenes hará falta cierto tiempo).



<b>Borrar imágenes selec.</b>	Marque imágenes y pulse  para seleccionar o anular la selección (  151). Pulse  para salir cuando haya finalizado la selección.
<b>Borrar todas las imágenes</b>	Borre todas las imágenes de la tarjeta de memoria.

## Retoque con glamour

Durante la reproducción, la opción **Retoque con glamour** del menú **F** (función) ofrece ocho opciones de retoque especialmente diseñadas para los retratos.



 <b>Suavizado de piel</b>	Haga que la piel parezca tener un aspecto más suave.
 <b>Rostro pequeño</b>	Reduzca el tamaño de los rostros.
 <b>Ojos grandes</b>	Aumente el tamaño de los ojos.
 <b>Iluminar rostros</b>	Aumente el brillo de los rostros.
 <b>Ocultar bolsas</b>	Oculte las ojeras.
 <b>Blanquear ojos</b>	Aumente el brillo de los ojos.
 <b>Blanquear dientes</b>	Blanquee los dientes.
 <b>Sonrojar mejillas</b>	Imite el efecto de cualquiera de los 12 colores de colorete.

### 1 Seleccione Retoque con glamour.

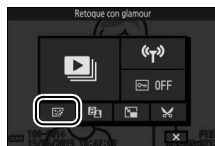
Visualice la imagen deseada y pulse **F** en el multiselector para ver el menú de reproducción **F**, a continuación marque **Retoque con glamour** y pulse **OK**. Tenga en cuenta que la opción **Retoque con glamour** no estará disponible si no se detecta ningún sujeto de retrato o si la imagen no es seleccionable para los efectos de retoque con glamour.



### 2 Seleccione un sujeto.

Los efectos de glamour pueden ser aplicados solamente a un sujeto cada vez. Si la cámara ha detectado múltiples rostros, pulse  o  para marcar el sujeto deseado y pulse **OK**. Si solamente se detectó un sujeto, el diálogo de selección de sujeto no será visualizado; vaya al paso 3.



### 3 Seleccione una opción de retoque.

Pulse o para marcar la opción deseada (las opciones que no puedan usarse con la imagen actual aparecerán en gris y no estarán disponibles).

#### Opciones de retoque



### 4 Elija un efecto.

Pulse o para elegir el efecto. Repita los pasos 3 y 4 según desee para aplicar efectos adicionales. Pulse para previsualizar el resultado una vez ajustados los efectos a su gusto (para configurar los ajustes tras la visualización de la vista previa, pulse ).



Efecto  
Efecto desactivado

### 5 Guarde la copia retocada.

Pulse para guardar la copia retocada. Tenga en cuenta que podría ser necesario cierto tiempo, especialmente si se han seleccionad múltiples efectos o si la toma contiene un sujeto de primer plano o de retrato.

#### Calidad de imagen

Las copias creadas a partir de fotos JPEG tienen la misma calidad que la imagen original (□ 162). Las fotos NEF (RAW) no pueden retocarse; al usar las opciones de retoque con imágenes capturadas con una calidad de imagen **NEF (RAW) + JPEG buena**, la imagen JPEG será retocada y guardada como una copia JPEG de calidad buena.

## Pases de diapositivas

Para ver un pase de diapositivas hecho de las imágenes de la tarjeta de memoria, pulse el botón MENU, seleccione **Pase de diapositivas** en el menú de reproducción, y siga los pasos descritos a continuación.

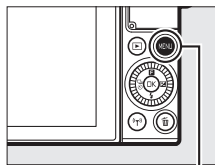

Botón MENU

### 1 Seleccione el tipo de imagen utilizado en el pase.

Marcar la opción deseada y pulse **OK**.

<b>Imágenes y vídeos</b>	Visualiza todas las imágenes y vídeos de la tarjeta de memoria.
<b>Imágenes estáticas</b>	Visualiza únicamente las imágenes estáticas. Las imágenes capturadas usando <b>Panorámica sencilla</b> serán visualizadas en el modo panorámica (□ 65).
<b>Vídeos</b>	Visualiza los vídeos y las instantáneas de movimiento grabados con <b>Archivo MOV</b> seleccionado para <b>Formato de archivo</b> (□ 92).
<b>Instantánea movimiento</b>	Visualiza las instantáneas de movimiento grabadas con <b>Archivos NMS</b> seleccionado para <b>Formato de archivo</b> (□ 92). Solamente la parte de vídeo será reproducida; no se visualizarán las fotografías asociadas.
<b>Selec. imágenes por fecha</b>	Visualiza únicamente imágenes grabadas en una fecha seleccionada. Se visualizará un calendario; utilice el multiselector para marcar una fecha.



## 2 Ajuste los tiempos de visualización y las configuraciones de audio.

Ajuste las siguientes opciones:

<b>Tiempo de visualización</b>	Seleccione durante cuánto tiempo se visualizará cada imagen estática.
<b>Tiempo reproduc. vídeo</b>	Elija la cantidad de vídeo que será reproducida antes de que se visualice la siguiente diapositiva. Elija <b>Mismo que tiempo visual.</b> para visualizar la siguiente diapositiva una vez transcurrido el tiempo seleccionado para <b>Tiempo de visualización</b> , <b>Sin límite</b> para reproducir todo el vídeo antes de visualizar la siguiente diapositiva.
<b>Audio</b>	Silencie la reproducción de audio o seleccione <b>Pistas de sonido de vídeo</b> para reproducir el audio grabado con los vídeos y con las instantáneas de movimiento grabadas con <b>Ambiente</b> seleccionado para <b>Audio</b> (□ 92). No reproduce audio con las imágenes estáticas.

## 3 Seleccione Iniciar.

Marque **Iniciar** y pulse **OK** para iniciar el pase de diapositivas.

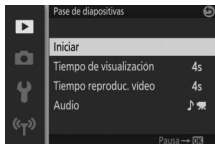







### Visualización de ráfagas

Las ráfagas (□ 132) podrían estar representadas en el pase de diapositivas por un fotograma clave o cada imagen de la ráfaga podrá ser reproducida individualmente. Para visualizar únicamente el fotograma clave, seleccione **Sólo imagen clave** para **Opciones visual. secuencia** en el menú de reproducción (□ 152). Para ver individualmente cada imagen, seleccione **Imágenes individuales**.



Durante el transcurso de un pase de diapositivas se pueden llevar a cabo las siguientes operaciones:

Para	Usar	Descripción
Retroceder/ avanzar		Gire el multiselector para retroceder o avanzar, o pulse  para regresar al fotograma anterior,  para avanzar al siguiente fotograma.
Pausa/reanudar		Hace una pausa en el pase. Pulse de nuevo para reanudar.
Ajustar el volumen		Gire el dial de control para ajustar el volumen.
Salir al modo de reproducción		Finaliza el pase y vuelve al modo de reproducción.

Al finalizar el pase de diapositivas se visualizan las opciones mostradas a la derecha. Seleccione **Reanudar** para reiniciar o **Salir** para salir al menú de reproducción.



# Conexiones

## Copiar imágenes en un ordenador

Podrá copiar imágenes en un ordenador usando ViewNX-i.

### Instalación de ViewNX-i

Para cargar y visualizar imágenes, descargue la versión más actualizada del instalador ViewNX-i desde el siguiente sitio web, y siga las instrucciones en pantalla para completar la instalación. Será necesaria una conexión a Internet. Para más detalles sobre los requisitos del sistema y otra información, consulte el sitio web de Nikon de su región (□ xvii).

<http://downloadcenter.nikonimglib.com/>

#### Capture NX-D

Use el software Capture NX-D de Nikon para ajustar con precisión las fotos o cambiar los ajustes de las imágenes NEF (RAW) y guardarlas en otros formatos. Capture NX-D está disponible para su descarga desde:

<http://downloadcenter.nikonimglib.com/>

#### Instantáneas de movimiento

Para visualizar las instantáneas de movimiento grabadas utilizando la opción **Formato de archivo > Archivos NMS** (□ 92), es necesario ViewNX-i.



## Copiar imágenes en el ordenador

Antes de proceder, asegúrese de que ha instalado ViewNX-i (📖 140).

### 1 Conecte el cable USB.

Después de apagar la cámara y de haberse asegurado de que haya una tarjeta de memoria introducida, conecte el cable USB suministrado tal y como se muestra y, a continuación, encienda la cámara.

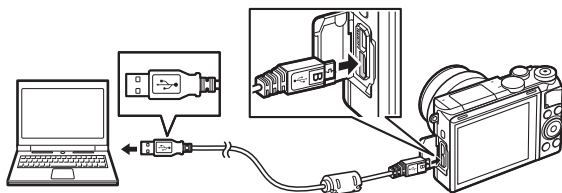

#### ✍ Utilice una fuente de alimentación fiable

Para garantizar que la transferencia de datos no sea interrumpida, asegúrese de que la batería esté completamente cargada.

#### ✍ Conexión de los cables

Asegúrese de que la cámara esté apagada al conectar o desconectar cables de interfaz. No use la fuerza ni intente introducir los conectores en ángulo.

#### ✓ Durante la transferencia

No apague la cámara ni desconecte el cable USB durante la transferencia.

#### ✓ Concentradores USB

La transferencia podría no realizarse según lo esperado si la cámara es conectada a través de un concentrador USB o teclado.



## 2 Inicie el componente Nikon Transfer 2 de ViewNX-i.

Si aparece un mensaje solicitándole elegir un programa, seleccione Nikon Transfer 2.

### Windows 7

Si se visualiza el siguiente diálogo, seleccione Nikon Transfer 2 tal y como se describe a continuación.

1 En **Importar imágenes y vídeos**, haga clic en **Cambiar programa**. Se visualizará un diálogo de selección de programa; seleccione **Importar archivo con Nikon Transfer 2** y haga clic en **Aceptar**.



2 Haga doble clic en **Importar archivo**.

### Windows 8.1

Windows 8.1 podría visualizar una solicitud de AutoPlay al conectar la cámara. Toque o haga clic en el diálogo y, a continuación, toque o haga clic en **Importar archivo/Nikon Transfer 2** para seleccionar Nikon Transfer 2.

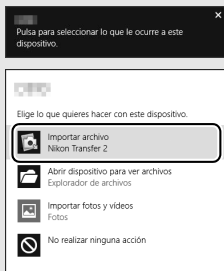

---

### 3 Haga clic en **Iniciar transferencia**.

Bajo los ajustes predeterminados, las imágenes de la tarjeta de memoria se copiarán en el ordenador.



***Iniciar transferencia***

---

### 4 Finalice la conexión.

Una vez finalizada la transferencia, apague la cámara y desconecte el cable USB.

#### **Para más información**

Consulte la ayuda en línea para obtener más información sobre el uso de ViewNX-i.



## Visualización de imágenes en un televisor

Para su reproducción, conecte la cámara a un televisor.

### Conexión de un cable HDMI

Apague siempre la cámara antes de conectar o desconectar los cables HDMI. Al conectar cables, no utilice demasiada fuerza ni intente introducir los conectores en ángulo.

## Dispositivos de alta definición

Se puede utilizar un cable High-Definition Multimedia Interface (HDMI) tipo D (disponible por separado en terceros proveedores) para conectar la cámara a dispositivos de vídeo de alta definición.

### 1 Conecte el cable HDMI.

Apague la cámara y conecte el cable HDMI.

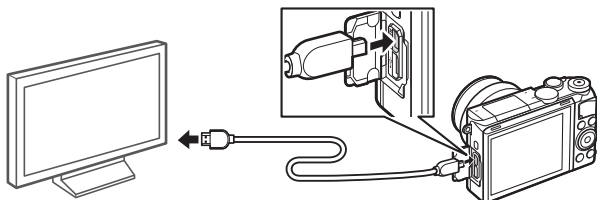

*Conecte a un dispositivo HD  
(seleccione un cable con un  
conector adecuado)*

*Conecte el conector de  
tipo D a la cámara*

### 2 Sintonice el dispositivo en el canal HDMI.

### 3 Encienda la cámara.

Encienda la cámara; la pantalla de la cámara permanecerá apagada y se visualizará la pantalla de modo de disparo de la cámara en el dispositivo HD. Las imágenes pueden reproducirse utilizando los controles de la cámara tal y como se ha descrito en este manual; tenga en cuenta que los bordes de las imágenes podrían no verse en la visualización.

**✓ Cierre la tapa del conector**

Cierre la tapa del conector cuando no esté utilizando los conectores. La materia extraña en los conectores puede interferir en la transferencia de datos.

**✍ Reproducción en un televisor**

Podrá ajustar el volumen usando los controles del televisor; ajustar el volumen en la cámara no tiene efecto alguno. Se recomienda utilizar un adaptador de CA EH-5b y un conector a la red eléctrica EP-5F (disponibles por separado) cuando vaya a reproducir por un tiempo prolongado.



## Impresión de fotografías

Las imágenes JPEG seleccionadas podrán imprimirse en una impresora PictBridge conectada directamente a la cámara.

### Conexión de la impresora

Conecte la cámara utilizando el cable USB suministrado.

---

#### 1 Apague la cámara.

---

#### 2 Conecte el cable USB.

Encienda la impresora y conecte el cable USB. No use la fuerza ni intente introducir los conectores en ángulo.

---

#### 3 Encienda la cámara.

Aparecerá una pantalla de bienvenida en la pantalla, seguida de una pantalla de reproducción de PictBridge. Para imprimir las imágenes de una en una, vaya a la página 147. Para imprimir varias fotografías seleccionadas o todas imágenes, vaya a la página 148.

#### Selección de fotografías para la impresión

Los vídeos y las fotografías NEF (RAW) (☐ 162) no se pueden seleccionar para la impresión. Si se seleccionan instantáneas de movimiento, únicamente se imprimirán las fotografías; el trozo de vídeo no será impreso.



#### Panorámicas

Algunas impresoras podrían no ser capaces de imprimir panorámicas, mientras que otras impresoras podrían no ser capaces de imprimir toda la panorámica en algunos de los ajustes. Consulte el manual de la impresora o al fabricante para más detalles.

















### 1 Visualice la imagen deseada.

Pulse  o  para visualizar imágenes adicionales. Gire el dial de control hacia la derecha para acercar el zoom en el fotograma actual ( 131; gire el dial hacia la izquierda para salir del zoom). Para visualizar nueve imágenes al mismo tiempo, gire el dial hacia la izquierda una vez que la imagen sea visualizada a pantalla completa. Utilice el multiselector para marcar las imágenes, o gire el dial de control hacia la derecha para ver la imagen marcada a pantalla completa.

### 2 Configure los ajustes de la impresora.



Pulse  para visualizar los siguientes elementos, a continuación pulse  o  para marcar un elemento y pulse  para ver las opciones (únicamente se indican las opciones compatibles con la impresora actual; para usar la opción predeterminada, seleccione **Usar ajustes de impresora**). Después de seleccionar una opción, pulse  para volver al menú de ajustes de la impresora.

Opción	Descripción
Tamaño de página	Elija un tamaño de página.
Número de copias	Esta opción aparecerá indicada únicamente al imprimir las imágenes de una en una. Pulse  o  para elegir el número de copias (máximo 99).
Imprimir borde	Seleccione si encuadrará o no las fotos con contornos blancos.
Imprimir fecha	Elija si desea imprimir o no las horas y fechas de grabación en las fotos.
Recortar	Esta opción aparecerá indicada únicamente al imprimir las imágenes de una en una. Para salir sin recortar, marque <b>No</b> y pulse  . Para recortar la imagen actual, marque <b>Sí</b> y pulse  . Se visualizará un diálogo de selección de recorte; gire el dial de control hacia la derecha para aumentar el tamaño del recorte, hacia la izquierda para disminuirlo. Pulse  ,  ,  o  para seleccionar la posición del recorte. Tenga en cuenta que la calidad de impresión podría disminuir si los recortes pequeños son impresos a tamaños grandes.



---

### 3 Inicie la impresión.

Marque **Iniciar impresión** y pulse  para empezar a imprimir. Para cancelar la impresión antes de que se impriman todas las copias, pulse de nuevo .

## **Impresión de varias fotografías**





---

### 1 Visualice el menú PictBridge.

Pulse el botón MENU en la pantalla de reproducción PictBridge ( 146).

### 2 Elija una opción.



Marque una de las siguientes opciones y pulse .

- **Selec. imág. impresión:** Seleccione imágenes para su impresión. Pulse  o  para marcar imágenes y pulse  o  para seleccionar el número de impresiones (hasta un máximo de 99).
- **Copia de índice:** Para crear una copia de índice de todas las imágenes JPEG de la tarjeta de memoria, vaya al paso 3. Tenga en cuenta que si la tarjeta de memoria contiene más de 256 imágenes, se visualizará un cuadro de diálogo de confirmación y únicamente se imprimirán las primeras 256 imágenes. Si el tamaño de página seleccionado en el paso 3 es demasiado pequeño, se visualizará una advertencia.

### 3 Configure los ajustes de la impresora.

Ajuste la configuración de la impresora como se describe en el paso 2 de la página 147.

### 4 Inicie la impresión.

Marque **Iniciar impresión** y pulse  para empezar a imprimir. Para cancelar la impresión antes de que se impriman todas las copias, pulse de nuevo .

 **Errores**

Consulte la página 219 para obtener información sobre qué hacer si ocurre un error durante la impresión.

# El menú de reproducción

Para visualizar el menú de reproducción, pulse MENU y seleccione **Reproducción**.

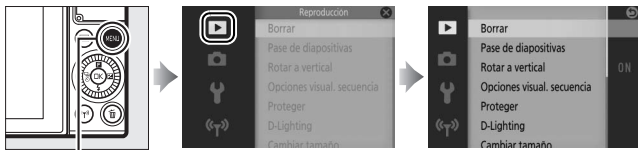

Botón MENU

El menú de reproducción incluye las siguientes opciones:

Opción	Descripción	Ajuste predeterminado	
<b>Borrar</b>	Borre múltiples imágenes.	—	134
<b>Pase de diapositivas</b>	Visualice vídeos y fotos en un pase de diapositivas.	<b>Tipo de imágenes y vídeos:</b> Imágenes y vídeos <b>Tiempo de visualización:</b> 4 seg. <b>Tiempo reproduc. vídeo:</b> Mismo que tiempo visual. <b>Audio:</b> Pistas de sonido de vídeo	137
<b>Rotar a vertical</b>	Rota a “vertical” (orientación retrato) imágenes para su visualización durante la reproducción.	Activar	152
<b>Opciones visual. secuencia</b>	Seleccione el modo de visualización de las ráfagas.	Sólo imagen clave	152
<b>Proteger</b>	Proteja las imágenes contra el borrado accidental.	—	152
<b>D-Lighting</b>	Ilumine las sombras en fotografías con poca iluminación o a contraluz, creando una copia retocada que será almacenada por separado del original sin modificar.	—	153
<b>Cambiar tamaño</b>	Cree copias pequeñas de las imágenes seleccionadas.	<b>Elegir tamaño:</b> 1.280×856; 1,1 M	154

Opción	Descripción	Ajuste predeterminado	
<b>Recortar</b>	Cree copias recortadas de las imágenes seleccionadas.	—	155
<b>Editar vídeo</b>	Cree copias de vídeos para los cuales se ha recortado el metraje no deseado.	—	156

### Reproducción



La cámara podría no ser capaz de mostrar o retocar las imágenes que han sido creadas o editadas con otros dispositivos.

### Calidad de imagen

Las copias creadas a partir de fotos JPEG tienen la misma calidad que la imagen original ( 162). Las fotos NEF (RAW) no pueden retocarse; al usar las opciones de retoque con imágenes capturadas con una calidad de imagen **NEF (RAW) + JPEG buena**, la imagen JPEG será retocada y guardada como una copia JPEG de calidad buena.



## Selección de múltiples imágenes

Elegir las opciones indicadas a continuación visualizará un cuadro de diálogo de selección de imagen. Pulse  o  para marcar imágenes (únicamente las imágenes aplicables a la operación podrán ser seleccionadas).

- **Borrar > Borrar imágenes selec.** (📖 134)
- **Proteger > Seleccionar/fijar** (📖 152)
- **D-Lighting** (📖 153)
- **Cambiar tamaño > Seleccionar imágenes** (📖 154)
- **Recortar** (📖 155)
- **Editar vídeo** (📖 156)



## Rotar a vertical

Elija si las imágenes “verticales” (orientación retrato) deben rotarse o no para su visualización durante la reproducción. Recuerde que debido a que la cámara ya tiene la orientación adecuada durante los disparos, las imágenes no se giran automáticamente durante la revisión de la imagen.

<b>Activado</b>	Las imágenes “verticales” (orientación retrato) se giran automáticamente para su visualización en la pantalla de la cámara. Las imágenes que se tomen cuando se haya seleccionado <b>Desactivada</b> para <b>Rotación imagen auto.</b> (☐ 200) serán visualizadas en la orientación “horizontal” (paisaje).
<b>Desactivado</b>	Las imágenes con orientación “vertical” (orientación retrato) se visualizan con orientación “horizontal” (paisaje).

## Opciones visual. secuencia

Seleccione el modo en el que la cámara mostrará las ráfagas o serie de fotografías capturadas en los modos deportes (☐ 74) o continuo (☐ 97) o con **Selección activa** (☐ 76) o **Selector foto inteligente** (☐ 83) seleccionados en el modo captura de mejor momento.

<b>Sólo imagen clave</b>	Solamente se visualiza el fotograma clave. Las otras imágenes de la serie pueden visualizarse tal y como se describe en la página 132.
<b>Imágenes individuales</b>	Cada una de las imágenes de la serie se muestra individualmente.

## Proteger

Proteja las imágenes seleccionadas contra el borrado accidental. Tenga en cuenta que esta opción **NO** protege los archivos de su borrado si se formatea la tarjeta de memoria (☐ 195).

<b>Seleccionar/fijar</b>	Pulse  o  para marcar las imágenes (☐ 151) y pulse  para seleccionar o anular la selección. Pulse  para salir una vez completada la operación.
<b>Restaurar</b>	Elimina la protección de todas las imágenes.

## D-Lighting

Aplicado a las imágenes seleccionadas, D-Lighting crea copias que han sido procesadas para iluminar las sombras.

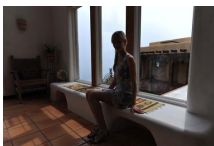

Antes

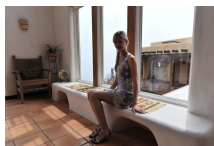

Después

Pulse o para marcar una imagen ( 151) y pulse para visualizar las opciones mostradas a la derecha. Pulse o para seleccionar la cantidad de corrección realizada (el efecto puede previsualizarse en la pantalla) y pulse para crear una copia retocada.

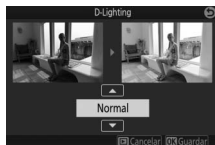

### D-Lighting

Podría aparecer ruido (píxeles luminosos aleatorios, niebla o líneas) en las copias creadas con **D-Lighting**. Algunos sujetos podrían aparecer con sombras desiguales.

### Tamaño de imagen

Las copias tienen el mismo tamaño que el original.



## Cambiar tamaño

Cree copias pequeñas de las fotografías seleccionadas. Seleccione **Elegir tamaño** y elija un tamaño entre **1.280×856; 1,1 M** (1.280 × 856 píxeles), **960×640; 0,6 M** (960 × 640 píxeles) y **640×424; 0,3 M** (640 × 424 píxeles), y a continuación elija **Seleccionar imágenes**. Pulse o para marcar las imágenes (151) y pulse para seleccionar o anular la selección. Una vez completada la selección, pulse para visualizar un diálogo de confirmación y seleccione **Sí** para guardar las copias con nuevo tamaño.







### Copias con nuevo tamaño

El zoom de reproducción podría no estar disponible con las copias con nuevo tamaño.









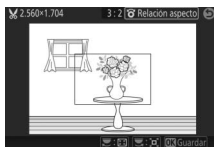



## Recortar

Cree una copia recortada de las fotografías seleccionadas. Pulse  o  o gire el multiselector para marcar una imagen ( 151) y pulse  para visualizar la imagen con el recorte predeterminado indicado en amarillo. Utilice los siguientes controles para seleccionar un recorte y guardar la copia.



Para	Usar	Descripción
Elegir tamaño		Gire el dial de control para elegir el tamaño del recorte.
Elegir la relación aspecto		Gire el multiselector para elegir entre las relaciones de aspecto de 3 : 2, 4 : 3, 1 : 1 y 16 : 9.
Posicionar el recorte		Pulse  ,  ,  o  para seleccionar la posición del recorte.
Crear una copia		Guarde el recorte actual como un archivo diferente.

### Copias recortadas

El zoom de reproducción podría no estar disponible con las copias recortadas. El tamaño de la copia varía en función del tamaño y la relación de aspecto del recorte y aparece en la parte superior izquierda de la visualización del recorte.

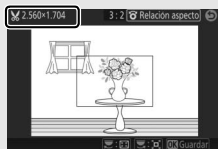

## Editar vídeo

Recorte metraje de los vídeos para crear copias editadas.

### 1 Elija una opción de edición.

Marque una de las siguientes opciones y pulse **OK**:

- **Elegir punto de inicio:** Elimine todos los fotogramas anteriores al fotograma de inicio seleccionado.



- **Elegir punto finalización:** Elimine todos los fotogramas posteriores al fotograma de finalización seleccionado.

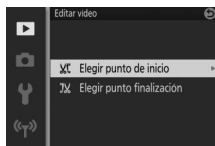

### 2 Seleccione un vídeo.

Pulse **OK** o **OK** para marcar un vídeo (151) y pulse **OK** para seleccionar.

### 3 Pause el vídeo en el fotograma de inicio o finalización.

Reproduzca el vídeo, pulsando **OK** para comenzar y reanudar la reproducción y **OK** para hacer una pausa (46; el primer fotograma viene indicado por un icono **OK** en la visualización, el último fotograma mediante **OK**). Mientras la reproducción se encuentra pausada, pulse **OK** o **OK** para avanzar o retroceder un fotograma cada vez. Pause la reproducción una vez haya alcanzado el fotograma que desea convertir en el nuevo fotograma de inicio o finalización.



#### 4 Borre los fotogramas no deseados.

Pulse  para borrar todos los fotogramas anteriores (**Elegir punto de inicio**) o posteriores (**Elegir punto finalización**) al fotograma actual.



#### 5 Guarde la copia.

Marque **Sí** y pulse  para guardar la copia editada. Si fuese necesario, la copia puede ser recortada tal y como se ha descrito anteriormente para extraer metrajés adicionales.



#### Recorte de vídeos

Los vídeos deben poseer al menos una duración de dos segundos (o, en el caso de los vídeos 4K o a cámara lenta, al menos tres segundos). Si no puede crear una copia desde la posición de reproducción actual, la posición actual será visualizada en rojo en el paso 4 y no se creará ninguna copia. La copia no será guardada si no hay suficiente espacio disponible en la tarjeta de memoria.

Para evitar que la cámara se apague inesperadamente, utilice una batería completamente cargada al editar vídeos.



# El menú de disparo

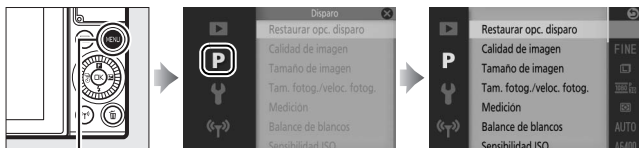

Para visualizar el menú de disparo, pulse MENU y seleccione **Disparo**.



Botón MENU

El menú de disparo incluye las siguientes opciones:

Opción	Descripción	Ajuste predeterminado	
<b>Restaurar opc. disparo</b>	Restaurar las opciones de disparo a sus valores predeterminados.	—	161
<b>Creativo</b>	Elija un modo creativo.	Pop	59
<b>Captura de mejor momento</b>	Seleccione entre <b>Selección activa</b> , <b>Vista lenta</b> y <b>Selector foto inteligente</b> .	Selección activa	76
<b>Vídeo avanzado</b>	Seleccione un tipo de vídeo para el modo de vídeo avanzado.	Vídeo HD	49
<b>Modo de exposición</b>	Seleccione el modo en el que la cámara ajustará la velocidad de obturación y el diafragma.	Selector auto. de escenas	161
<b>Calidad de imagen</b>	Seleccione un formato de archivo y una relación de compresión.	JPEG buena	162
<b>Tamaño de imagen</b>	Seleccione un tamaño para las nuevas fotos.	5.568×3.712; 20,6 M (fotos estándar)/Panorámica normal (panorámicas)	162

Opción	Descripción	Ajuste predeterminado	
<b>Tam. fotog./ veloc. fotog.</b>	Seleccione un tamaño y velocidad de fotogramas para los vídeos grabados en los modos automático, <b>P</b> , <b>S</b> , <b>A</b> , <b>M</b> y deportes, y al seleccionar <b>Vídeo HD</b> en el modo de vídeo avanzado (  49).	1080/30p	165
<b>Medición</b>	Seleccione el modo en el que la cámara mide la exposición.	Matricial	166
<b>Balance de blancos</b>	Configure los ajustes para los distintos tipos de iluminación.	Automático	167
<b>Sensibilidad ISO</b>	Controle la sensibilidad de la cámara a la iluminación.	Automática (160–6.400)	172
<b>Picture Control</b>	Seleccione el modo en el que la cámara procesa las imágenes.	Estándar	173
<b>Control auto de distorsión</b>	Seleccione si la cámara corregirá o no la distorsión de barril y de cojín.	Desactivar	177
<b>Espacio de color</b>	Seleccione un espacio de color para las nuevas imágenes.	sRGB	177
<b>D-Lighting activo</b>	Evite la pérdida de detalle en las altas luces y sombras.	Activado	178
<b>RR exposición prolongada</b>	Reduzca el ruido en las exposiciones prolongadas.	Desactivada	179
<b>RR ISO alta</b>	Reduzca el ruido a sensibilidades ISO altas.	Activada	179
<b>Opcionesonido vídeo</b>	Seleccione las opciones de grabación de sonido.	<b>Micrófono:</b> Sensibilidad auto. (A) <b>Reducción ruido viento:</b> Activada	180
<b>Captura automática de imágenes</b>	Seleccione si la cámara realizará o no fotos automáticamente durante la grabación de vídeo y seleccione el número de imágenes tomadas por minuto.	<b>Fotografía automática:</b> Desactivado <b>Disparos máx. por minuto:</b> 4	180



Opción	Descripción	Ajuste predeterminado	
<b>Disparo a intervalos</b>	Realice fotos en un intervalo predeterminado.	<b>Intervalo:</b> 01' 00" <b>Número de disparos:</b> 001	181
<b>VR óptica</b>	Seleccione si usará o no la reducción de la vibración óptica con objetivos 1 NIKKOR compatibles.	Activada	183
<b>VR electrónica (películas)</b>	Seleccione si usará o no la reducción de la vibración electrónica con las instantáneas de movimiento o los vídeos.	Desactivado	183
<b>Modo de enfoque</b>	Seleccione el modo en el que la cámara enfoca.	—	184
<b>Modo de zona AF</b>	Seleccione el modo de selección de la zona de enfoque.	Zona automática	188
<b>Prioridad al rostro</b>	Active o desactive la prioridad al rostro.	Activado	191
<b>Ayuda de AF integrada</b>	Controle la luz de ayuda de AF integrada.	Activada	191
<b>Control de flash</b>	Seleccione un modo de flash para el flash incorporado.	TTL ( <b>Manual:</b> Máxima potencia)	192
<b>Compensación de flash</b>	Controle la salida del flash.	0,0	192



## Restaurar opc. disparo

Seleccione **Sí** para restaurar las opciones del menú de disparo y otros ajustes de disparo a sus valores predeterminados (☞ 158, 211).

## Modo de exposición

Las opciones del menú del modo de exposición ofrecen varios grados de control sobre la velocidad de obturación y el diafragma en el modo de instantánea de movimiento (☞ 88), al seleccionar una opción distinta de **Vídeo a intervalos** en el modo de vídeo avanzado (☞ 49) y al elegir **Selección Activa** o **Vista lenta** en el modo de captura de mejor momento (☞ 76).

 <b>Selector auto. de escenas</b>	Un modo automático de “apuntar y disparar” en el que la cámara no solamente selecciona la velocidad de obturación y el diafragma sino que también configura otros ajustes para adecuarse al sujeto (selección automática de escena; ☞ 39).
<b>P</b> <b>Automático programado</b>	La cámara ajusta la velocidad de obturación y el diafragma para una exposición óptima (☞ 67). Recomendado para instantáneas y en otras situaciones en las que haya poco tiempo para ajustar la configuración de la cámara.
<b>S</b> <b>Auto. con prior. a obtur.</b>	El usuario selecciona la velocidad de obturación; la cámara selecciona un diafragma para obtener mejores resultados (☞ 68). Utilizar para congelar o difuminar el movimiento.
<b>A</b> <b>Auto. con prior. a diafrag.</b>	El usuario selecciona el diafragma; la cámara selecciona una velocidad de obturación para obtener mejores resultados (☞ 69). Utilizar para difuminar el fondo o enfocar el fondo y el primer plano.
<b>M</b> <b>Manual</b>	El usuario controlará la velocidad de obturación y el diafragma (☞ 70). Fije la velocidad de obturación en “Bulb” para realizar exposiciones prolongadas.



## Calidad de imagen

Seleccione un formato de archivo y una relación de compresión para las fotografías.

Opción	Tipo de archivo	Descripción
NEF (RAW)	NEF	Los datos RAW de 12 bits comprimidos del sensor de imagen se almacenan directamente en la tarjeta de memoria. El balance de blancos, el contraste y otros ajustes pueden ser configurados en un ordenador tras los disparos.
JPEG buena	JPEG	Grabe imágenes JPEG con una relación de compresión de aproximadamente 1 : 4 (calidad buena).
JPEG normal		Grabe imágenes JPEG con una relación de compresión de aproximadamente 1 : 8 (calidad normal).
NEF (RAW) + JPEG buena	NEF/JPEG	Se graban 2 imágenes: una imagen NEF (RAW) y una imagen JPEG de calidad buena.

## Tamaño de imagen

Seleccione el tamaño de las fotografías.

### ■ Fotografías estándar

Las siguientes opciones están disponibles en los modos de imagen estática y selector foto inteligente y cuando se selecciona una opción distinta de **Panorámica sencilla** en el modo creativo.





Opción	Tamaño (píxeles)	Tamaño aproximado de impresión a 300 ppp (cm/pulg.)*
5.568×3.712; 20,6 M	5.568 × 3.712	47,1 × 31,4/18,5 × 12,4
4.176×2.784; 11,6 M	4.176 × 2.784	35,4 × 23,6/13,9 × 9,3
2.784×1.856; 5,1 M	2.784 × 1.856	23,6 × 15,7/9,3 × 6,2

\* El tamaño de impresión en pulgadas equivale al tamaño de imagen en píxeles dividido por la resolución de impresora en puntos por pulgada (ppp; 1 pulgada = aproximadamente 2,54 cm).



## ■ Panorámicas

Las siguientes opciones están disponibles al seleccionar **Panorámica sencilla** en el modo creativo.

Opción	Tamaño (píxeles) <sup>1</sup>	Tamaño aproximado de impresión a 300 ppp (cm/pulg.) <sup>2</sup>
 <b>Panorámica normal</b>	Cámara barrida horizontalmente: 4.800 × 920	40,6 × 7,8/16,0 × 3,1
	Cámara barrida verticalmente: 1.536 × 4.800	13,0 × 40,6/5,1 × 16,0
 <b>Panorámica amplia</b>	Cámara barrida horizontalmente: 9.600 × 920	81,3 × 7,8/32,0 × 3,1
	Cámara barrida verticalmente: 1.536 × 9.600	13,0 × 81,3/5,1 × 32,0

**1** Las cifras de la panorámica horizontal y vertical se invierten si la cámara es girada 90 grados.

**2** El tamaño de impresión en pulgadas equivale al tamaño de imagen en píxeles dividido por la resolución de impresora en puntos por pulgada (ppp; 1 pulgada = aproximadamente 2,54 cm).



### **NEF (RAW)/NEF (RAW) + JPEG**

La opción seleccionada para el tamaño de imagen no tiene ningún efecto sobre el tamaño de las imágenes NEF (RAW). Las imágenes NEF (RAW) podrán ser visualizadas en la cámara o utilizando un software del tipo Capture NX-D.

Cuando las fotografías tomadas con NEF (RAW) + JPEG son visualizadas en la cámara, únicamente la imagen JPEG será visualizada. Cuando las fotografías tomadas con estos ajustes son eliminadas, tanto las imágenes NEF como las JPEG son borradas.

### **Nombres de archivo**

Las fotos y los vídeos son almacenados como archivos de imagen con nombres del tipo “xxx\_nnnn.yyy”, en donde:

- xxx es bien NMS (instantáneas de movimiento grabadas con **Archivos NMS** seleccionado para **Formato de archivo**;  92) o bien DSC (fotos, instantáneas de movimiento en formato MOV y vídeos),
- nnnn un número de cuatro dígitos entre 0001 y 9999 asignado automáticamente por la cámara en orden ascendente, y
- yyy una de las siguientes extensiones de tres letras: “NEF” para imágenes NEF (RAW), “JPG” para imágenes JPEG, o “MOV” para vídeos.

Los archivos NEF y JPEG grabados con los ajustes NEF (RAW) + JPEG tienen los mismos nombres de archivo pero diferentes extensiones. Las copias creadas con las opciones de retoque del menú de reproducción tienen nombres de archivo que comienzan con “CSC” (p. ej., “CSC\_0001.JPG”). Las imágenes grabadas con **Adobe RGB** seleccionado para **Espacio de color** ( 177) tienen nombres que comienzan con un guion bajo (p. ej., “\_DSC0001.JPG”).





### **Calidad y tamaño de la imagen**

Conjuntamente, la calidad y el tamaño de la imagen determinan cuánto espacio ocupa cada una de las fotografías en la tarjeta de memoria. Las imágenes más grandes y con mayor calidad se pueden imprimir en tamaños mayores pero también requieren más memoria, lo que significa que solo unas cuantas de esas imágenes se pueden almacenar en la tarjeta de memoria ( 213).



## Tam. fotog./veloc. fotog.

Seleccione un tamaño y velocidad de fotogramas para los vídeos grabados en los modos automático, **P**, **S**, **A**, **M** y deportes, y al seleccionar **Vídeo HD** en el modo de vídeo avanzado (📖 49).

Opción	Tamaño de fotograma (píxeles)	Velocidad de grabación	Velocidad bit (aprox.)	Duración máxima
 <b>1080/60p</b>	1.920 × 1.080	59,94 fps	42 Mbps	10 minutos
 <b>1080/30p</b>		29,97 fps	24 Mbps	17 minutos
 <b>720/60p</b>	1.280 × 720	59,94 fps	16 Mbps	20 minutos
 <b>720/30p</b>		29,97 fps	12 Mbps	29 minutos

### **Tamaño de fotograma de la foto**

Las fotografías realizadas pulsando el disparador hasta el fondo durante la grabación de vídeo tienen un tamaño de 5.568 × 3.712 píxeles (relación de aspecto 3 : 2).





### **Consulte también**

Para obtener más información sobre la duración total de los vídeos que pueden almacenarse en la tarjeta de memoria, consulte la página 213.



## Medición







Seleccione el modo en el que la cámara fija la exposición.

 <b>Matricial</b>	La cámara mide una amplia zona del encuadre y ajusta el contraste (distribución de tonos), el color, la composición y la distancia hasta el sujeto, produciendo resultados naturales en la mayoría de los casos.
 <b>Ponderada central</b>	La cámara mide el encuadre completo aunque asigna mayor importancia al área central. Esta es la medición clásica para retratos y se recomienda si está utilizando filtros con un factor de exposición (factor de filtro) superior a $\times 1$ .
 <b>Puntual</b>	La cámara mide la zona de enfoque actual; usar para medir sujetos descentrados (si selecciona <b>Zona automática</b> para <b>Modo de zona AF</b> tal y como se describe en la página 188, la cámara medirá la zona de enfoque central, mientras que durante la prioridad al rostro la cámara medirá la zona de enfoque más cercana al centro del rostro seleccionado;  40). La medición puntual garantiza que el sujeto se expondrá correctamente, incluso al enfocar contra un fondo muy claro o muy oscuro.



## Balance de blancos

El balance de blancos garantiza que los colores no se vean afectados por el color de la fuente de luz. Se recomienda el balance de blancos automático para la mayoría de las fuentes de luz, aunque se podrán seleccionar otros valores si fuese necesario de acuerdo al tipo de fuente.

<b>AUTO Automático</b>	Ajuste automático del balance de blancos. Recomendado para la mayoría de las situaciones.
 <b>Incandescente</b>	Usar bajo luz incandescente.
 <b>Fluorescente</b>	Utilizar con iluminación fluorescentes blancos fríos.
 <b>Luz del sol directa</b>	Usar con sujetos iluminados por la luz del sol directa.
 <b>Flash</b>	Usar con el flash incorporado.
 <b>Nublado</b>	Usar durante la luz del día bajo cielos nublados.
 <b>Sombra</b>	Usar durante la luz del día con sujetos a la sombra.
<b>PRE Preajuste manual</b>	Mida el balance de blancos (□ 169).



## Ajuste de precisión del balance de blancos

Cualquier opción que no sea **Preajuste manual** podrá ajustarse con precisión de la siguiente manera:

### 1 Visualice las opciones del ajuste de precisión.

Marque una opción que no sea **Preajuste manual** y pulse  para visualizar las opciones de ajuste de precisión indicadas a la derecha.

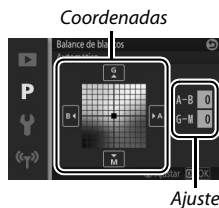

### 2 Ajuste con precisión el balance de blancos.

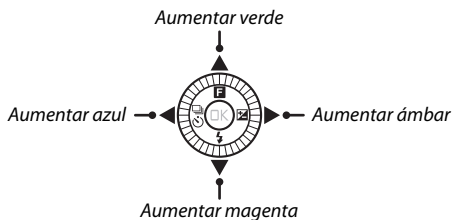

Utilice el multiselector para realizar un ajuste de precisión del balance de blancos.



#### Ajuste de precisión del balance de blancos

Los colores de los ejes del ajuste de precisión son relativos, no absolutos. Por ejemplo, si mueve el cursor hacia **B** (azul) cuando se ha seleccionado un ajuste "cálido" como  (incandescente), las fotografías se tornarán ligeramente más "frías", pero no se vuelven azules.

### 3 Guarde los cambios y salga.

Pulse . Aparecerá un asterisco al lado del icono del balance de blancos ( 4) en la visualización detallada ( 196) para indicar que el balance de blancos ha sido alterado de sus valores predeterminados.

## Preajuste manual

El preajuste manual se utiliza para registrar y recuperar ajustes personalizados de balance de blancos para fotografiar en condiciones de iluminación mixta o para compensar fuentes de luz en las que predomina un tono de color fuerte.

### 1 Ilumine un objeto de referencia.

Coloque un objeto blanco o gris neutro bajo la iluminación que se utilizará para la fotografía definitiva. Se podrá utilizar un cartón gris estándar para aumentar la precisión.

### 2 Seleccione Preajuste manual.

Marque **Preajuste manual** en el menú de balance de blancos y pulse **OK**. Se visualizará el diálogo mostrado a la derecha; marque **Sí** y pulse **OK** para sobrescribir el valor existente para el preajuste manual del balance de blancos.

Se visualizará el mensaje mostrado a la derecha.

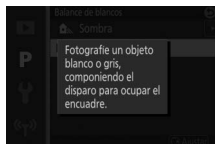
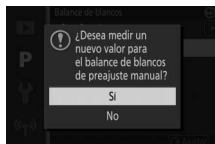

### 3 Mida el balance de blancos.

Cuando la cámara esté preparada para medir el balance de blancos, aparecerá PRE parpadeando. Antes de que el indicador deje de parpadear, encuadre el objeto de referencia de modo que ocupe toda la pantalla y pulse el disparador por completo. No se grabará ninguna fotografía; el balance de blancos puede medirse con precisión incluso cuando la cámara no está enfocada.



### 4 Compruebe los resultados.

Si la cámara fue capaz de medir un valor para el balance de blancos, se visualizará el mensaje que se muestra a la derecha. Pulse el disparador hasta la mitad para volver inmediatamente al modo disparo.

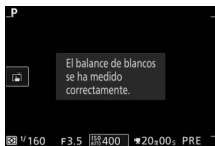

Si la iluminación es demasiado oscura o demasiado brillante, es posible que la cámara no pueda medir el balance de blancos. Se visualizará el mensaje mostrado a la derecha. Regrese al paso 3 y vuelva a medir el balance de blancos.

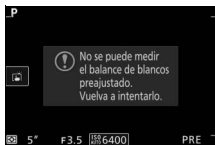



### ✓ Apagado automático

La medición del balance de blancos concluirá sin un nuevo valor adquirido si no se realiza ninguna operación durante el tiempo seleccionado para **Apagado automático** en el menú de configuración (☐ 197; el ajuste predeterminado es 1 minuto).

### ✓ Preajuste de balance de blancos

La cámara solo puede almacenar un único valor cada vez para el preajuste de balance de blancos; el valor existente será sustituido al medirse un nuevo valor. Tenga en cuenta que la exposición aumenta automáticamente en 1 EV al medir el balance de blancos; en el modo **M**, ajuste la exposición de modo que el indicador de exposición muestre  $\pm 0$  (☐ 70).

### ✍ Temperatura de color

El color percibido de una fuente de luz varía según el visor y otras condiciones. La temperatura de color es una medición objetiva del color de una fuente de luz, definida con referencia a la temperatura a la cual un objeto deberá calentarse para radiar luz en la misma longitud de onda. Mientras que las fuentes de luz con una temperatura de color cercana a 5.000–5.500 K aparecerán blancas, las fuentes de luz con una temperatura de color inferior, como por ejemplo bombillas incandescentes, aparecerán ligeramente amarillentas o rojizas. Las fuentes de luz con una temperatura de color superior aparecerán tintadas de azul. Las opciones del balance de blancos de la cámara están adaptadas a las siguientes temperaturas de color (todas las cifras son aproximadas):

- Lámparas de vapor de sodio: **2.700 K**
-  (incandescente)/Fluorescentes blancos cálidos: **3.000 K**
- Fluorescentes blancos: **3.700 K**
-  (fluorescentes blancos fríos): **4.200 K**
- Fluorescentes día blanco: **5.000 K**
-  (luz del sol directa): **5.200 K**
-  (flash): **5.400 K**
-  (nublado): **6.000 K**
- Fluorescentes diurnos: **6.500 K**
- Lámparas de vapor de mercurio: **7.200 K**
-  (sombra): **8.000 K**



## Sensibilidad ISO

La sensibilidad de la cámara a la luz puede ajustarse en función de la cantidad de luz disponible. Cuanto mayor sea la sensibilidad ISO, menos luz será necesaria para realizar una exposición, permitiendo velocidades de obturación más rápidas o diafragmas más pequeños.

<p><b>A6400 Automática (160–6.400)</b> <b>A3200 Automática (160–3.200)</b> <b>A800 Automática (160–800)</b></p>	<p>La cámara ajusta la sensibilidad ISO en respuesta a las condiciones de iluminación. La sensibilidad ISO se ajusta en el rango especificado entre paréntesis; elija mayores rangos para aumentar la sensibilidad cuando la iluminación sea escasa, rangos más reducidos para disminuir el ruido (píxeles luminosos aleatorios, niebla o líneas).</p>
<p><b>160, 200, 400, 800, 1.600, 3.200, 6.400, 6.400 (NR), 12.800, 12.800 (NR)</b></p>	<p>La sensibilidad ISO se ajusta al valor seleccionado. Si <b>6.400 (NR)</b> o <b>12.800 (NR)</b> son seleccionados, la cámara realizará 4 tomas cada vez que se pulse el disparador hasta el fondo y las combinará para crear una sola imagen procesada para reducir el ruido que se produce a sensibilidades altas.</p>

### Opciones de sensibilidad ISO "automática"

Cuando el control automático de la sensibilidad ISO está activado, la pantalla muestra un icono **ISO AUTO** y la sensibilidad ISO actual.

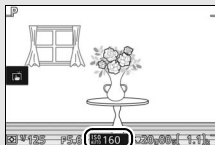







### **6.400 (NR)/12.800 (NR)**

Los bordes de la imagen serán recortados y el flash incorporado y D-Lighting activo no podrán ser utilizados. Podrían no obtenerse los resultados deseados si la cámara o el sujeto se mueven durante los disparos. Si la opción **NEF (RAW)** o **NEF (RAW) + JPEG buena** han sido seleccionadas para calidad de imagen, la imagen se guardará como imagen JPEG de calidad buena. Únicamente se realizará una toma si la velocidad de obturación es más lenta que  $\frac{1}{30}$  seg.

## Picture Control



Seleccione el modo en el que la cámara procesa las fotografías.

 <b>SD Estándar</b>	Se aplica un procesamiento estándar para obtener resultados equilibrados. Recomendado para la mayoría de las situaciones.
 <b>NL Neutro</b>	Se aplica un procesamiento mínimo para obtener resultados naturales. Elija esta opción para fotografías que posteriormente serán ampliamente procesadas o retocadas.
 <b>VI Intenso</b>	Las imágenes son mejoradas para obtener un efecto intenso de impresión fotográfica. Elija esta opción para fotografías en las que desea acentuar los colores primarios.
 <b>MC Monocromo</b>	Para tomar fotografías monocromas.
 <b>PT Retrato</b>	Otorga una textura natural y una sensación circular en el retrato.
 <b>LS Paisaje</b>	Realice fotografías vibrantes de paisajes naturales y urbanos.

### Modificación de los Picture Control





Los Picture Control se pueden modificar para adaptarlos al tipo de escena o a las intenciones creativas del usuario.

#### 1 Visualice las opciones.

Marque un elemento en el menú Picture Control y pulse  para visualizar los ajustes Picture Control ( 175). Para utilizar un Picture Control no modificado, márkelo y pulse .



## 2 Establezca los ajustes.

Pulse  o  para marcar el ajuste que desee y pulse  o  para elegir un valor. Repita este paso hasta que se hayan ajustado todos los valores o seleccione

**Ajuste rápido** para elegir una combinación de ajustes preajustados.

Los ajustes predeterminados pueden restablecerse pulsando el botón .



## 3 Guarde los cambios y salga.

Pulse .

### Picture Control modificados

Los Picture Control cuyos ajustes predeterminados hayan sido modificados vienen indicados por un asterisco ("\*") en el menú Picture Control (📖 173) y en la pantalla detallada (📖 196).



## ■ Ajustes de Picture Control



<b>Ajuste rápido</b>		Disminuya o exagere el efecto del Picture Control seleccionado (tenga en cuenta que con ello reajustará los ajustes manuales). No disponible con <b>Neutro</b> ni <b>Monocromo</b> .
<b>Ajustes manuales (todos los Picture Control)</b>	<b>Nitidez</b>	Ajuste manualmente la nitidez de los contornos, o seleccione <b>A</b> para ajustar la nitidez automáticamente.
	<b>Contraste</b>	Ajuste el contraste manualmente, o seleccione <b>A</b> para el ajuste automático del contraste.
	<b>Brillo</b>	Ajuste el brillo sin afectar a la exposición.
<b>Ajustes manuales (únicamente no monocromo)</b>	<b>Saturación</b>	Controle la intensidad de los colores. Seleccione <b>A</b> para ajustar automáticamente la saturación.
	<b>Tono</b>	Ajuste el tono.
<b>Ajustes manuales (únicamente monocromo)</b>	<b>Efectos de filtro</b>	Permite simular el efecto de los filtros de color en fotografías monocromáticas.
	<b>Tono</b>	Elija el tinte usado en las fotografías monocromas.

### "A" (Automático)

Los resultados para el ajuste automático de la nitidez, contraste y saturación varían según la exposición y el tamaño y la posición del sujeto en el encuadre.



### Ajustes anteriores

La línea que aparece debajo del valor en el menú de ajuste de Picture Control indica el valor de ajuste anterior. Utilícela como referencia a la hora de ajustar los valores.





### Efectos de filtro (únicamente monocromo)

Las opciones de este menú simulan el efecto de los filtros de color en fotografías monocromas. Se encuentran disponibles los siguientes efectos de filtro:

<b>Y</b> (amarillo)	Intensifica el contraste. Se puede utilizar para reducir el brillo del cielo en fotografías de paisajes. El naranja crea más contraste que el amarillo, el rojo más contraste que el naranja.
<b>O</b> (naranja)	
<b>R</b> (rojo)	
<b>G</b> (verde)	Suaviza los tonos de la piel. Se puede utilizar para retratos.

Tenga en cuenta que los efectos que se consiguen con **Efectos de filtro** son más pronunciados que los que se consiguen con los filtros fotográficos.

### Tono (únicamente monocromo)

Elija entre **B&W** (blanco y negro), **Sepia**, **Cyanotype** (cianotipo) (monocromo tintado de azul), **Red** (rojo), **Yellow** (amarillo), **Green** (verde), **Blue Green** (azul verdoso), **Blue** (azul), **Purple Blue** (azul púrpura), **Red Purple** (rojo púrpura). Si pulsa  al marcar **Tono** se muestran las opciones de saturación. Pulse  o  para ajustar la saturación. El control de la saturación no está disponible cuando se selecciona **B&W** (blanco y negro).



## Control auto de distorsión

Active o desactive el control automático de la distorsión.

<b>Activar</b>	Reduce la distorsión de barril en las imágenes capturadas con objetivos gran angular y la distorsión de cojín en las imágenes capturadas con objetivos largos.
<b>Desactivar</b>	Control automático de la distorsión desactivado.

El control automático de la distorsión únicamente está disponible con objetivos 1 NIKKOR y no con objetivos NIKKOR instalados mediante el uso del adaptador de montura FT1 (☞ 202, 235). No se garantizan los resultados con objetivos de terceros proveedores. Tenga en cuenta que al activar el control automático de la distorsión, los bordes de las fotografías podrían recortarse y podría aumentar la cantidad del tiempo necesario para procesar las imágenes antes de guardarlas.

## Espacio de color

El espacio de color determina la gama de colores disponibles para la reproducción de colores. Elija **sRGB** para la impresión y visualización general; **Adobe RGB**, con su amplia gama de colores, es más adecuado para las tomas destinadas a la publicación profesional y la impresión comercial. Sin importar la opción seleccionada, los vídeos se graban en sRGB.

### Espacio de color

Capture NX-D selecciona automáticamente el espacio de color correcto al abrir las fotografías creadas con esta cámara. No se garantizan los resultados con software de terceros proveedores.

### Adobe RGB

Para una reproducción de colores precisa, las imágenes Adobe RGB requieren aplicaciones, pantallas e impresoras compatibles con la gestión de color.



## D-Lighting activo

La función D-Lighting activo conserva los detalles en altas luces y sombras, creando fotografías con un contraste natural. Utilizar con escenas de alto contraste, como por ejemplo una vista luminosa del exterior vista a través del marco de una puerta o de una ventana o sujetos en la sombra en un día soleado. Es especialmente efectivo al usarse con la medición **Matricial** (📖 166).



D-Lighting activo: **Desactivado**



D-Lighting activo: **Activado**

### ✓ D-Lighting activo

Podría aparecer ruido (píxeles luminosos aleatorios, niebla o líneas) en las fotografías realizadas con D-Lighting activo. Algunos sujetos podrían aparecer con sombras desiguales.

### ✎ "D-Lighting activo" contra "D-Lighting"

La opción **D-Lighting activo** del menú de disparo ajusta la exposición antes de disparar para optimizar el rango dinámico, mientras que la opción **D-Lighting** del menú de reproducción (📖 153) aclara las sombras de las imágenes tras los disparos.





## RR exposición prolongada

Seleccione **Activado** para reducir el “ruido” (puntos brillantes o niebla) de las fotografías realizadas con una velocidad de obturación más lenta que 1 seg. El tiempo necesario para grabar la imagen aumenta en aproximadamente 1,5 a 2 veces. Durante el procesamiento, se visualizará un aviso y no se podrán realizar imágenes (si la cámara se apaga antes de completar el procesamiento, la imagen se grabará pero no se efectuará la reducción de ruido). En el modo de disparo continuo, las velocidades de grabación se ralentizarán y, mientras se procesan las fotografías, la capacidad de la memoria intermedia se reducirá. La reducción de ruido de exposición prolongada no es aplicable a los vídeos.

## RR ISO alta

Seleccione **Activada** para reducir el “ruido” (píxeles luminosos aleatorios). Si selecciona **Desactivada**, la reducción de ruido seguirá siendo aplicada pero la cantidad será inferior a la adquirida al seleccionar **Activada**.



## Opciones sonido vídeo

Configure los ajustes de grabación de audio del vídeo para el micrófono integrado.

### ■ Micrófono

Seleccione **Micrófono desactivado** para deshabilitar la grabación del audio. Seleccionar cualquier otra opción habilita la grabación y ajusta el micrófono a la sensibilidad seleccionada.

#### El icono

Los vídeos grabados con el micrófono desactivado están indicados por un icono  en la reproducción de vídeo y a pantalla completa.

### ■ Reducción ruido viento

Seleccione **Activada** para habilitar el filtro low-cut, reduciendo el ruido producido por el viento al soplar sobre el micrófono (tenga en cuenta que otros sonidos podrían verse afectados).

## Captura automática de imágenes

Seleccione si la cámara tomará o no fotos automáticamente durante la grabación de los vídeos en los modos automático, creativo, **P**, **S**, **A**, **M** o deportes, o al seleccionar **Vídeo HD** en el modo de vídeo avanzado. Las fotos se realizarán cuando un sujeto de retrato adecuadamente encuadrado esté enfocado y la composición sea estable. El número máximo de fotografías que se pueden tomar en un solo clip es 20, incluyendo las fotos realizadas manualmente (45).



<b>Fotografía automática</b>	La cámara realizará las fotos automáticamente durante la grabación de vídeos si <b>Activado</b> está seleccionado.
<b>Disparos máx. por minuto</b>	Seleccione el número máximo de disparos por minuto (1 o 4).

## Disparo a intervalos







Tome fotografías automáticamente en intervalos predefinidos.

### ✓ Antes del disparo

Antes de proceder, compruebe que el reloj esté correctamente ajustado (📅 30, 199) y, a continuación, realice un disparo de prueba con los ajustes actuales y compruebe los resultados en la pantalla.



Se recomienda el uso de un trípode. Para garantizar que los disparos no sean interrumpidos, asegúrese de que la batería esté completamente cargada o use un adaptador de CA y un conector a la red eléctrica opcionales.

### 1 Elija el intervalo.

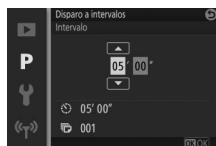
Marque **Intervalo** y pulse  para visualizar el intervalo. Pulse  o  para marcar los minutos o los segundos y pulse  o  para seleccionar un intervalo superior a la velocidad de obturación más lenta anticipada. Pulse  para volver al menú de disparo a intervalos una vez completados los ajustes.



### 2 Elija el número de intervalos.

Marque **Número de disparos** y pulse , a continuación utilice el multiselector para elegir el número de intervalos. Pulse  para volver al menú de disparo a intervalos una vez completados los ajustes.

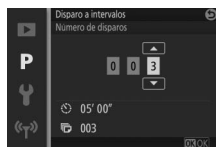

### 3 Inicie los disparos.

Marque **Iniciar** y pulse . Los disparos comenzarán aproximadamente en 3 seg. y continuarán en el intervalo seleccionado hasta que todos los disparos hayan sido realizados (un disparo por intervalo). Tenga en cuenta que la pausa tras la grabación de cada disparo varía con la velocidad de obturación y el tiempo necesario para grabar la imagen, dando como resultado que las fotografías no se graben siempre en el intervalo seleccionado.

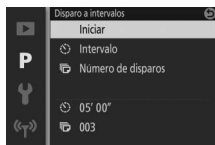

#### **Fotografía con disparo a intervalos**

Se visualizará un aviso si la cámara no es capaz de iniciar la fotografía con disparo a intervalos en los ajustes actuales (por ejemplo, si "Bulb" es seleccionado para la velocidad de obturación). Mientras la fotografía con disparo a intervalos esté en progreso, no podrán realizarse ajustes y la cámara no se apagará automáticamente ( 28).

#### **Interrupción de la fotografía con disparo a intervalos**

Si apaga la cámara, si la batería se agota, si la tarjeta de memoria se llena, si el dial de modo se gira a un nuevo ajuste o si pulsa el botón MENU o , el disparo a intervalos finaliza y los ajustes del intervalo se reinician.



## VR óptica

Seleccione **Activada** para usar la reducción de la vibración óptica con objetivos 1 NIKKOR compatibles.

### Reducción de la vibración

Cuando la cámara es barrida, la reducción de la vibración se aplica solo a los movimientos que no son parte del barrido (si la cámara es barrida horizontalmente, por ejemplo, la reducción de la vibración se aplica solo a los movimientos verticales), haciendo mucho más fácil barrer la cámara suavemente en un amplio arco. La composición puede parecer que ha cambiado una vez pulsado el disparador, aunque ello no indica un mal funcionamiento.

### VR óptica

Si el objetivo es compatible con la reducción de la vibración normal y activa, seleccionar **Activada** habilitará la reducción de la vibración activa, reduciendo las relativamente ligeras sacudidas de la cámara producidas cuando el fotógrafo se encuentra parado y las fuertes sacudidas de la cámara asociadas con los disparos desde un vehículo en movimiento o al caminar.

## VR electrónica (películas)

Seleccione **Activado** para activar la reducción de la vibración electrónica en el modo instantánea de movimiento (📖 88), al usar el botón de grabación de vídeo y al seleccionar **Vídeo HD** en el modo de vídeo avanzado (📖 49). Esta función está disponible incluso si se instala un objetivo 1 NIKKOR no compatible con la reducción de la vibración. Tenga en cuenta que se producirá un ligero retardo antes de comenzar la grabación. El área grabada se indica mediante guías en la visualización; el aspecto de las guías depende de la opción seleccionada para **VR electrónica (películas)**.

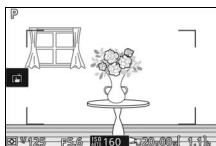

*Reducción de la vibración electrónica activada*

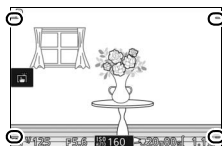

*Reducción de la vibración electrónica desactivada*



## Modo de enfoque

Seleccione el modo en el que la cámara enfoca. Las opciones disponibles varían con el modo de disparo.

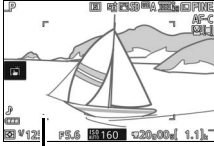
<b>AF-A</b>	<b>AF selección auto:</b> La cámara selecciona automáticamente AF-S si el sujeto está en estado estacionario, AF-C si está en movimiento.
<b>AF-S</b>	<b>AF sencillo:</b> Para sujetos en estado estacionario. El enfoque se bloquea al pulsar el disparador hasta la mitad.*
<b>AF-C</b>	<b>AF continuo:</b> Para sujetos en movimiento. La cámara enfoca continuamente al sujeto en los horquillados de zona de AF mientras el disparador esté pulsado hasta la mitad (tenga en cuenta que los horquillados de zona de AF únicamente aparecen en la visualización detallada; □ 196). Las fotos se realizarán sin importar si la cámara está o no enfocada. 
<b>AF-F</b>	<b>AF permanente:</b> Para sujetos en movimiento. La cámara enfocará continuamente; las fotos se realizarán sin importar si la cámara está o no enfocada.
<b>MF</b>	<b>Enfoque manual:</b> Enfoque manualmente (□ 186). Las fotos se realizarán sin importar si la cámara está o no enfocada.

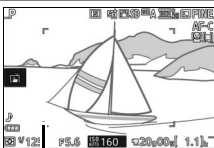



*Horquillados de zona de AF*

\* El obturador únicamente se abrirá si la cámara es capaz de enfocar.



## **Cómo obtener buenos resultados con el autofocus**

La función de autofocus no funciona bien bajo las condiciones que se indican a continuación. El obturador puede quedar inhabilitado si la cámara no logra enfocar bajo estas condiciones, o la zona de enfoque podría aparecer en verde y la cámara emitiría un pitido, permitiendo abrir el obturador incluso si el sujeto no está enfocado. En estos casos, realice el enfoque manualmente ( 186) o utilice el bloqueo del enfoque ( 189) para enfocar otro sujeto a la misma distancia y luego recomponer la fotografía.

*Existe un nivel de contraste entre el sujeto y el fondo escaso o inexistente.*

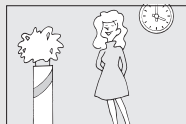

**Ejemplo:** El sujeto tiene el mismo color que el fondo.

*El sujeto contiene zonas de alto contraste en el brillo.*



**Ejemplos:** La mitad del sujeto se encuentra a la sombra; una escena nocturna con un punto de iluminación.

*El sujeto contiene objetos que se encuentran a diferentes distancias de la cámara.*



**Ejemplo:** El sujeto se encuentra dentro de una jaula.

*Los objetos del fondo aparecen más grandes que el sujeto.*



**Ejemplo:** Hay un edificio en el encuadre detrás del sujeto.

*El sujeto consta principalmente de patrones geométricos regulares.*

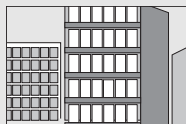

**Ejemplo:** Persianas o una hilera de ventanas de un rascacielos.

*El sujeto contiene muchos detalles precisos o está hecho de objetos pequeños o sin variación en el brillo.*

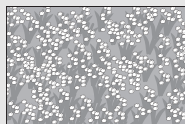

**Ejemplo:** Un campo de flores.

## **Consulte también**

Consulte la página 197 para más información sobre el control del pitido que suena al enfocar la cámara.



## Enfoque manual

El enfoque manual puede utilizarse cuando autofocus no produzca los resultados deseados.

### 1 Seleccione el enfoque manual.

Marque **Enfoque manual** en el menú de modo de enfoque (📖 184) y pulse .

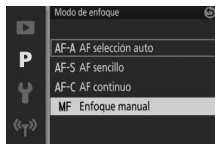

### 2 Visualice las guías del enfoque manual.

En la pantalla de disparo, pulse  para visualizar las guías de enfoque manual y ampliar la vista en el centro del encuadre. Esta función no está disponible durante la grabación de vídeos ni en el modo de vídeo 4K o a cámara lenta.



Indicador de distancia de enfoque

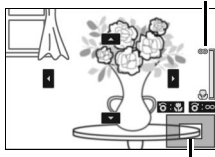

Ventana de navegación

### 3 Seleccione una ampliación.

Gire el dial de control para elegir entre relaciones de aumento de hasta  $\times 10$ .

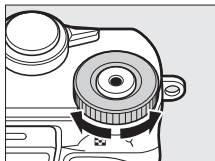

Dial de control





## 4 Enfoque.

Gire el multiselector hasta que el sujeto esté enfocado. Gire el multiselector en sentido horario para aumentar la distancia de enfoque, en sentido antihorario para reducirla; cuanto más rápido gire el multiselector, más rápido cambiará la distancia de enfoque. El indicador de enfoque muestra la distancia de enfoque aproximada. Pulse **OK** cuando el sujeto esté enfocado.

Pulse **▲**, **▼**, **◀** o **▶** para visualizar áreas del encuadre que no sean actualmente visibles en la pantalla; la parte visible viene indicada en la ventana de navegación.



Indicador de enfoque

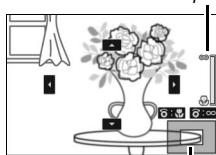

Ventana de navegación

### Vídeos

También podrá utilizar el multiselector para seleccionar la distancia de enfoque si ha seleccionado el enfoque manual antes de la grabación del vídeo. Gire el multiselector en sentido horario para aumentar la distancia de enfoque, en sentido antihorario para reducirla; cuanto más rápido gire el multiselector, más rápido cambiará la distancia de enfoque.

### Posición del plano focal

Para determinar la distancia entre el sujeto y la cámara, mida la distancia a partir de la marca del plano focal en el cuerpo de la cámara. La distancia entre la pletina de montaje del objetivo y el plano focal es de aproximadamente 17 mm (0,7 pulg.).

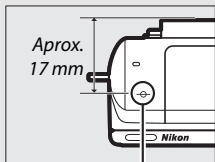

Marca del plano focal



## Modo de zona AF

Elija el modo de selección de la zona de enfoque para el autofocus.

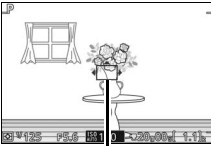
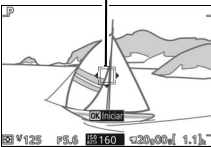
<b>[Zona automática]</b>	La cámara detecta automáticamente al sujeto y selecciona la zona de enfoque.	
<b>[Punto único]</b>	Pulse <b>[OK]</b> para ver la pantalla de selección de zona de enfoque, a continuación utilice el multiselector para colocar la zona de enfoque sobre el sujeto y pulse <b>[OK]</b> ; la cámara enfoca al sujeto únicamente en la zona de enfoque seleccionada. Utilice esta opción con sujetos estáticos.	 <p><i>Zona de enfoque</i></p>
<b>[Seguimiento de sujeto]</b>	Pulse <b>[OK]</b> para ver la pantalla de selección de zona de enfoque, a continuación utilice el multiselector para colocar la zona de enfoque sobre el sujeto y pulse <b>[OK]</b> . La zona de enfoque seguirá al sujeto según se desplaza por el encuadre. La cámara enfocará al sujeto seleccionado al pulsar el disparador hasta la mitad. Para finalizar el seguimiento de enfoque al concluir el disparo, pulse <b>[OK]</b> .	 <p><i>Zona de enfoque</i></p>

### **[Pencil icon]** Seguimiento de sujeto

La cámara podría ser incapaz de seguir a los sujetos si se mueven rápidamente, abandonan el encuadre o están oscurecidos por objetos, cambian notablemente en tamaño, color o brillo, son demasiado pequeños, demasiado grandes, demasiado brillantes, demasiado oscuros o de un color o brillo similar al del fondo.

## Bloqueo de enfoque

Si selecciona **AF sencillo** para **Modo de enfoque** (📖 184), el bloqueo de enfoque puede utilizarse para cambiar la composición después de enfocar al sujeto que se encuentre en el centro del encuadre, permitiéndole enfocar a un sujeto que no estará en el centro de la composición final. Si la cámara no es capaz de enfocar utilizando autofocus (📖 185), también puede enfocar otro sujeto que se encuentre a la misma distancia y luego utilizar el bloqueo de enfoque para recomponer la fotografía. El bloqueo de enfoque es más eficaz cuando se selecciona una opción diferente a **Zona automática** para **Modo de zona AF** (📖 188).

### 1 Bloquee el enfoque.

Coloque al sujeto en el centro del encuadre y pulse el disparador hasta la mitad para comenzar el enfoque. Compruebe que la zona de enfoque sea visualizada en verde. El enfoque permanecerá bloqueado mientras se pulse el disparador hasta la mitad.

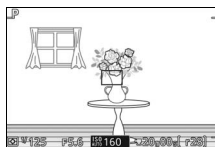

## 2 Reconponga la fotografía y dispáre.

El enfoque permanecerá bloqueado entre tomas.

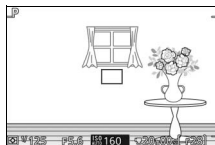

No cambie la distancia entre la cámara y el sujeto mientras el bloqueo de enfoque esté activado. Si el sujeto se mueve, retire su dedo del disparador para finalizar el bloqueo del enfoque y vuelva a enfocar desde la nueva distancia.

### AF de zona automática

La cámara selecciona entre 41 zonas de enfoque. Excepto en el modo de enfoque manual, la zona de enfoque seleccionada se visualiza al pulsar el disparador hasta la mitad.

Se usan zonas de enfoque grandes cuando:

- Se graban películas 4K con **AF-S** seleccionado para el modo de enfoque
- Se graban instantáneas de movimiento con la reducción de la vibración electrónica activada
- Se graban vídeos HD en el modo de vídeo avanzado con la reducción de la vibración electrónica activada y **AF-S** seleccionado para el modo de enfoque

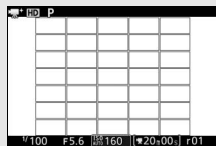
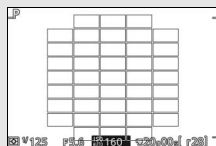

## Prioridad al rostro

Seleccione **Activado** para activar la prioridad al rostro (📖 40).

## Ayuda de AF integrada

Al seleccionar **Activada**, la luz de ayuda de AF integrada se encenderá para iluminar a los sujetos escasamente iluminados si:

- **AF-S** es seleccionado como modo de enfoque (📖 184) o AF sencillo es seleccionado en **AF-A**, y
- **Zona automática** o **Punto único** han sido seleccionados para **Modo de zona AF** (📖 188).

Luz de ayuda de AF



La luz de ayuda de AF no se iluminará para asistir durante la operación de enfoque en el modo deportes o vídeo avanzado, durante la grabación de vídeo o al seleccionar **Desactivada**. Si la luz de ayuda de AF no se enciende, autofocus podría no producir los resultados deseados cuando la iluminación sea escasa.



### La luz de ayuda de AF

Los objetivos más grandes podrían evitar que la luz ilumine a todo o parte del sujeto. Al usar la luz extraiga los parasoles.



## Control de flash

Seleccione un modo de control de flash para el flash incorporado.

TTL 	La potencia del flash es ajustada automáticamente en respuesta a las condiciones de disparo (control del flash i-TTL).
M  Manual	<p>Elija un nivel de flash entre <b>Máxima potencia y 1/32</b> (<math>1/32</math> de la máxima potencia). A máxima potencia, el flash incorporado tiene un número de guía de aproximadamente 5/16 (m/pies, ISO 100, 20 °C/68 °F; a ISO 160, el número de guía es de aproximadamente 6,3/20,7).</p> <p>Un icono  parpadea en la visualización durante la fotografía con flash al seleccionar esta opción.</p>

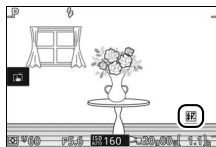
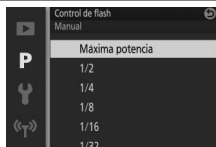

## Compensación de flash

La compensación de flash altera la potencia del flash del nivel sugerido por la cámara, cambiando el brillo del sujeto principal en relación con el fondo. Elija valores entre -3 EV (más oscuro) y +1 EV (más brillante) en incrementos de  $1/3$  EV; en resumen, los valores positivos hacen que el sujeto aparezca más brillante y los valores negativos lo oscurecen.

Cuando la compensación de flash esté activa, se visualizará un icono . La potencia normal del flash se puede restaurar ajustando la compensación de flash a  $\pm 0$ . La compensación de flash no se restaura al apagar la cámara.

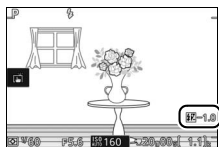
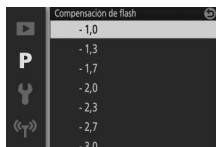



# El menú de configuración

Para visualizar el menú de configuración, pulse MENU y seleccione **Configuración**.

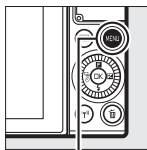

Botón MENU

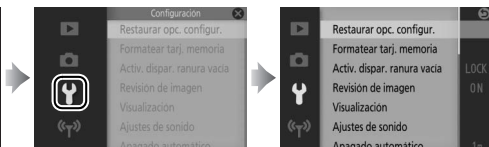

El menú de configuración incluye las siguientes opciones:

Opción	Descripción	Ajuste predeterminado	
<b>Restaurar opc. configur.</b>	Reinicia las opciones del menú de configuración, con la excepción de <b>Reducción de parpadeo, Zona horaria y fecha e Idioma (Language)</b> a sus valores predeterminados.	—	—
<b>Formatear tarj. memoria</b>	Formatea la tarjeta de memoria.	—	195
<b>Activ. dispar. ranura vacía</b>	Permite abrir el obturador cuando no hay ninguna tarjeta de memoria dentro de la cámara.	Desactivar disparador	195
<b>Revisión de imagen</b>	Seleccione si las imágenes se visualizarán o no tras los disparos.	Activar	195
<b>Visualización</b>	Ajusta el brillo de la visualización, muestra u oculta una cuadrícula y selecciona la información visualizada en la pantalla.	<b>Brillo de la visualización:</b> 0 <b>Visualización cuadrícula:</b> Desactivada <b>Disparo:</b> Sencilla <b>Reproducción:</b> Información básica	196



Opción	Descripción	Ajuste predeterminado	
<b>Ajustes de sonido</b>	Elija los pitidos realizados por la cámara.	<b>AF:</b> Activado <b>Disparo automático:</b> Activado <b>Obturador:</b> Activado <b>Controles táctiles:</b> Activado	197
<b>Apagado automático</b>	Seleccione el retardo del apagado automático.	1 min.	197
<b>Modo autorretrato</b>	Seleccione si invertir la pantalla causará que la cámara entre en el modo autorretrato (  108).	Activado	197
<b>Controles táctiles</b>	Active o desactive los controles táctiles.	Activar	—
<b>Asignar botón Fn</b>	Seleccione el papel desempeñado por el botón <b>Fn</b> .	Sensibilidad ISO	13
<b>Bloqueo AE disparador</b>	Seleccione si la exposición se bloquea cuando se pulsa el disparador hasta la mitad.	Desactivado	—
<b>Reducción de parpadeo</b>	Reduzca el parpadeo o la aparición de bandas.	—	198
<b>Restaurar num. archivos</b>	Restaurar la numeración de los archivos.	—	198
<b>Zona horaria y fecha</b>	Ajuste el reloj de la cámara.	<b>Horario de verano:</b> Desactivado	199
<b>Idioma (Language)</b>	Seleccione un idioma para las pantallas de la cámara.	—	—
<b>Rotación imagen auto.</b>	Grabe la orientación de la cámara con las imágenes.	Activada	200
<b>Mapeo de píxeles</b>	Compruebe y optimice el sensor de imagen de la cámara y los procesadores de imagen.	—	201
<b>Versión del firmware</b>	Visualice la versión actual del firmware.	—	—





## Formatear tarj. memoria

Seleccione **Sí** para formatear la tarjeta de memoria. *Tenga en cuenta que ello borrará de forma permanente todos los datos de la tarjeta, incluyendo las imágenes protegidas*; antes de proceder, asegúrese de copiar las imágenes y otros datos importantes en un ordenador (☞ 141). Para salir sin formatear la tarjeta de memoria, marque **No** y pulse **OK**.

Durante el formateo de la tarjeta se visualizará el mensaje mostrado a la derecha; *no extraiga la tarjeta de memoria ni desactive o desconecte la fuente de alimentación hasta que el proceso de formateo haya concluido*.

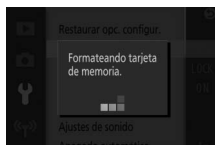

## Activ. dispar. ranura vacía

Si selecciona **Activar disparador**, el obturador podrá abrirse cuando no haya ninguna tarjeta de memoria introducida. No se grabará ninguna imagen, aunque serán visualizadas en el modo demo. Seleccione **Desactivar disparador** para habilitar el obturador únicamente cuando haya una tarjeta introducida.

## Revisión de imagen



Si selecciona **Activar**, las imágenes serán visualizadas inmediatamente después de los disparos. Para ver las imágenes al seleccionar **Desactivar**, pulse el botón **▶**.



## Visualización

Ajuste las siguientes opciones de visualización.

### Brillo de la visualización

Pulse  o  para elegir un valor para el brillo de la pantalla. Seleccione valores más altos para aclarar la visualización y valores más bajos para oscurecerla.

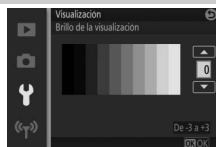

### Visualización cuadrícula

Seleccione **Activada** para visualizar una cuadrícula (📖 36).

### Disparo

Seleccione la información visualizada durante los disparos (📖 4).

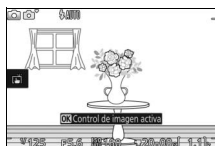

*Sencilla*

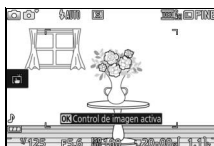

*Detallada*

### Reproducción

Seleccione la información visualizada durante la reproducción (📖 125).

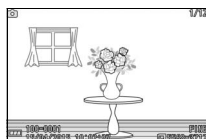

*Información básica*

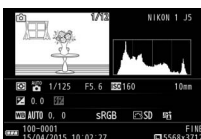

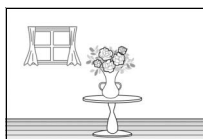

*Información detallada*



*Solo imagen*

## Ajustes de sonido

Marque los artículos y pulse  para seleccionar o anular la selección. Seleccione **AF** para que suene un pitido cuando la cámara enfoque, **Disparo automático** para que suene un pitido durante la fotografía de disparo automático, **Obturador** para que suene un pitido al liberar el obturador, **Controles táctiles** para que suene un pitido en respuesta al uso de los controles de la pantalla táctil, o elimine las marcas para acallar estos sonidos. Pulse  para salir una vez completados los ajustes.

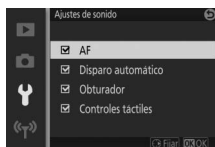

## Apagado automático

Seleccione durante cuánto tiempo la pantalla permanecerá encendida al no realizarse ninguna operación ( 28). Elija retardos más cortos para reducir el agotamiento de la batería. Una vez la pantalla se ha apagado, puede reactivarse pulsando el disparador.

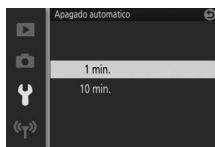

## Modo autorretrato

Seleccione si invertir la pantalla causará que la cámara entre en el modo autorretrato ( 108). Si selecciona **Desactivado**, la cámara no entrará en el modo autorretrato al invertir la pantalla, y las imágenes serán capturadas en el modo seleccionado con el dial de modo. Sin importar la opción seleccionada, la visualización mostrará una imagen a modo de espejo de la vista a través del objetivo al invertir la pantalla.



## Reducción de parpadeo

Reduce la aparición de parpadeos y bandas en la visualización y en los vídeos mientras se realizan disparos bajo iluminación fluorescente o de vapor de mercurio. Elija una frecuencia que coincida con la del suministro de alimentación de CA local.

### Reducción de parpadeo

Si no está seguro de la frecuencia del suministro de alimentación local, pruebe ambas opciones y elija aquella que produzca los mejores resultados. La reducción de parpadeo podría no producir los resultados deseados si el sujeto es muy brillante, en dicho caso deberá seleccionar el modo **A** o **M** y seleccionar un diafragma inferior (número f mayor).

## Restaurar num. archivos

Cuando se toma una fotografía o se graba un vídeo, la cámara nombra el archivo sumando uno al número de archivo anterior (📖 164). Si la carpeta actual tiene el número 999 y contiene 999 fotografías o una fotografía con el número 9999, el disparador se desactivará y no se podrán tomar más fotografías. Para restaurar la numeración de archivos a 0001, seleccione **Sí** para **Restaurar num. archivos** y, a continuación, bien formatee la tarjeta de memoria actual o bien introduzca una nueva tarjeta de memoria.



## Zona horaria y fecha

Cambie las zonas horarias, ajuste el reloj de la cámara, seleccione el orden en el que se muestra la fecha o active o desactive el horario de verano (📅 30).

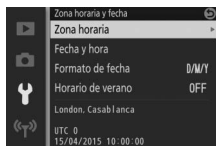

<b>Zona horaria</b>	Elija una zona horaria. El reloj de la cámara se ajusta automáticamente a la hora de la zona horaria nueva.
<b>Fecha y hora</b>	Ajuste el reloj de la cámara.
<b>Formato de fecha</b>	Elija el orden en el que se muestra el día, el mes y el año.
<b>Horario de verano</b>	Active o desactive el horario de verano. El reloj de la cámara se adelanta o se atrasa automáticamente una hora. El ajuste predeterminado es <b>Desactivado</b> .



## Rotación imagen auto.

Las fotografías realizadas mientras **Activada** está seleccionado contienen información sobre la orientación de la cámara, permitiendo girarlas automáticamente durante la reproducción o al ser visualizadas en ViewNX-i o Capture NX-D. Se graban las siguientes orientaciones:



*Orientación paisaje  
(horizontal)*

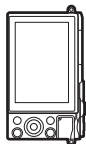

*Cámara girada 90° en  
sentido horario*



*Cámara girada 90° en  
sentido antihorario*

La orientación de la cámara no se graba al seleccionar **Desactivada**. Seleccione esta opción cuando realice fotografías barriendo la cámara o con el objetivo dirigido hacia arriba o hacia abajo.

### Rotación imagen auto.

La orientación de la imagen no se graba en los vídeos, instantáneas de movimiento ni en las panorámicas.

### Rotar a vertical

Para rotar automáticamente las fotografías "verticales" (con orientación retrato) durante la reproducción, seleccione **Activado** para la opción **Rotar a vertical** en el menú de reproducción (☰ 152).



## Mapeo de píxeles

Si detecta puntos luminosos inesperados en sus fotografías, compruebe y optimice el sensor de imagen de la cámara y los procesadores de imagen (tenga en cuenta que la cámara viene con el sensor y los procesadores ya optimizados). Antes de realizar el mapeo de píxeles tal como se describe a continuación, compruebe que la batería esté completamente cargada.

---

### 1 Coloque un objetivo y la tapa del objetivo.

Apague la cámara y coloque un objetivo 1 NIKKOR. Si el objetivo está equipado con una tapa, no la extraiga.

---

### 2 Seleccione Mapeo de píxeles.

Encienda la cámara, pulse MENU y seleccione **Mapeo de píxeles** en el menú de configuración.

---

### 3 Seleccione Sí.

El mapeo de píxeles comienza inmediatamente. Tenga en cuenta que no se pueden realizar otras operaciones mientras se está llevando a cabo el mapeo de píxeles. *No apague la cámara ni saque o desconecte la fuente de alimentación hasta que se haya completado el mapeo de píxeles.*

---

### 4 Apague la cámara.

Apague la cámara cuando se haya completado el mapeo de píxeles.



# Observaciones técnicas

Lea este capítulo para obtener información concerniente a los accesorios compatibles, la limpieza y el almacenamiento de la cámara, así como también para saber qué hacer si se visualiza un mensaje de error o si tiene problemas durante el uso de la cámara.

## Accesorios opcionales

En el momento de redactar esta guía, los siguientes accesorios estaban disponibles para su cámara.

Objetivos	Objetivos con montura 1
<b>Adaptadores de montura</b>	<b>Adaptador de montura FT1:</b> El FT1 permite a los objetivos de montura F NIKKOR poder ser usados con cámaras digitales con formato de objetivo intercambiable Nikon 1. El ángulo de visión de un objetivo de montura F instalado en el FT1 es equivalente al de un objetivo de formato de 35 mm con una distancia focal de aprox. $\times 2,7$ más larga. Consulte la página 235 para más información sobre el uso del FT1; asegúrese de actualizar el firmware del FT1 a la versión más reciente antes del uso. Para más información sobre el montaje y desmontaje del FT1 y las precauciones de uso, consulte el <i>Manual del usuario del adaptador de montura FT1</i> .
<b>Fuentes de alimentación</b>	<ul style="list-style-type: none"><li>• <b>Batería recargable de ion de litio EN-EL24</b> (□ 21–23): Se encuentran disponibles baterías adicionales EN-EL24 en distribuidores locales y representantes del servicio técnico autorizado de Nikon.</li><li>• <b>Cargador de la batería MH-31</b> (□ 21): Recarga baterías EN-EL24.</li><li>• <b>Conector a la red eléctrica EP-5F, adaptador de CA EH-5b:</b> Estos accesorios se pueden usar para alimentar la cámara por periodos prolongados (también se pueden usar los adaptadores de CA de EH-5a y EH-5). Se necesita un conector a la red eléctrica EP-5F para conectar la cámara al EH-5b, EH-5a o EH-5; consulte la página 204 para más detalles.</li></ul>
<b>Tapas del cuerpo</b>	<b>Tapa de cuerpo BF-N1000:</b> La tapa del cuerpo mantiene el protector anti-polvo libre de polvo cuando no hay un objetivo instalado.



<b>Software de Nikon para cámaras digitales</b>	<ul style="list-style-type: none"> <li>• <b>Capture NX-D:</b> Ajuste con precisión las imágenes realizadas con la cámara y convierta las imágenes NEF (RAW) a otros formatos.</li> <li>• <b>ViewNX-i:</b> Copie imágenes al ordenador para su visualización.</li> </ul>
---	---

### **Accesorios opcionales**

Su disponibilidad puede variar dependiendo del país o la región. Consulte nuestro sitio web o nuestros folletos para obtener la información más reciente.

## **Tarjetas de memoria aprobadas**

Las siguientes tarjetas han sido verificadas y aprobadas para su uso con la cámara. Se recomiendan las tarjetas de clase 6 o con velocidades de escritura más rápidas para grabar vídeos. La grabación podría finalizar inesperadamente si usa tarjetas con una velocidad de escritura más lenta.

	<b>Tarjetas microSDHC<sup>1</sup></b>	<b>Tarjetas microSDXC<sup>2</sup></b>
<b>SanDisk</b>	4 GB, 8 GB, 16 GB, 32 GB	64 GB, 128 GB
<b>Toshiba</b>		—
<b>Panasonic</b>		
<b>Lexar Media</b>	8 GB, 16 GB, 32 GB	64 GB

**1** Verifique que los lectores de tarjetas u otros dispositivos con los que se van a usar las tarjetas sean compatibles con el estándar SDHC. La cámara es compatible con UHS-I.

**2** Verifique que los lectores de tarjetas u otros dispositivos con los que se van a usar las tarjetas sean compatibles con el estándar SDXC. La cámara es compatible con UHS-I.



No se han probado otras tarjetas. Para obtener más detalles sobre las tarjetas descritas anteriormente, le rogamos se ponga en contacto con el fabricante.



## **Colocación del conector a la red eléctrica y del adaptador de CA**

Apague la cámara antes de colocar un conector a la red eléctrica opcional y el adaptador de CA.

### **1 Prepare la cámara.**

Abra las tapas del compartimento de la batería/ranura para tarjeta de memoria y del conector a la red eléctrica.

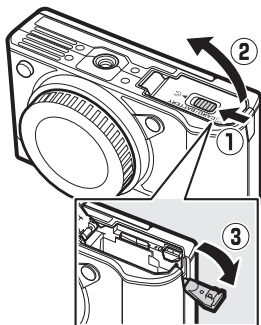

### **2 Introduzca el conector a la red eléctrica EP-5F.**

Asegúrese de introducir el conector en la orientación indicada, utilizando el conector para mantener el bloqueo naranja de la batería pulsado hacia un lado. El pestillo bloquea al conector en su lugar cuando el conector está completamente introducido.

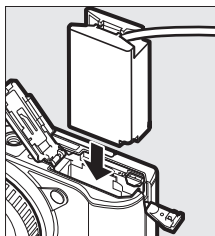

### **3 Cierre la tapa del compartimento de la batería/ranura para tarjeta de memoria.**

Coloque el cable del conector a la red eléctrica de tal modo que pase a través de la ranura del conector a la red eléctrica y cierre la tapa del compartimento de la batería/ranura para tarjeta de memoria.

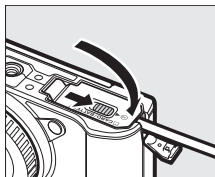

#### 4 Conecte el adaptador de CA.

Conecte el cable de corriente del adaptador de CA en el enchufe de CA del adaptador de CA (①) y el cable de corriente del EP-5F en el enchufe de CC (②). Se visualiza un icono  en la pantalla cuando la cámara recibe energía del adaptador de CA y del conector a la red eléctrica.

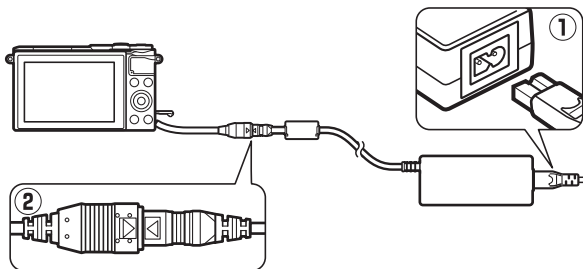

## Almacenamiento y limpieza

### Almacenamiento

Cuando no vaya a utilizar la cámara durante un período prolongado, retire la batería y guárdela en un lugar fresco y seco, con la tapa de terminales instalada. Para evitar la aparición de moho o mildiu, guarde la cámara en un lugar seco y bien ventilado. No guarde la cámara con bolas antipolillas de naftalina o de alcanfor o en lugares en los que:

- exista poca ventilación o esté expuesta a una humedad superior al 60 %
- esté cerca de equipos que produzcan campos magnéticos potentes, como, por ejemplo, televisores o radios
- esté expuesta a temperaturas superiores a +50 °C (122 °F) o inferiores a -10 °C (14 °F)

### Limpieza

<b>Cuerpo de la cámara</b>	Utilice una perilla para eliminar el polvo y la pelusilla y luego limpie cuidadosamente con un paño suave y seco. Después de utilizar la cámara en la playa o junto al mar, elimine los restos de sal y arena con un paño ligeramente humedecido con agua destilada y séquela exhaustivamente. <b>Importante:</b> <i>Si entra polvo o cualquier objeto extraño dentro de la cámara, se podrían producir daños no cubiertos por la garantía.</i>
<b>Objetivo</b>	Los objetivos se dañan con facilidad. Elimine el polvo y la pelusilla con una perilla. Si utiliza una perilla en aerosol, mantenga el bote en vertical para evitar que salga líquido. Para eliminar las huellas de los dedos y cualquier otra mancha, vierta una pequeña cantidad de limpiador de objetivos en un trapo suave y limpie con cuidado.
<b>Pantalla</b>	Elimine el polvo y la pelusilla con una perilla. Para eliminar las huellas de los dedos o cualquier otra mancha, limpie ligeramente la superficie con un trapo suave o una gamuza. No ejerza presión, pues podría dañarla o hacer que funcione mal.
<b>Protector anti-polvo</b>	El protector anti-polvo se daña con facilidad. Elimine el polvo y la pelusilla con una perilla.

*No utilice alcohol, disolvente ni ningún otro producto químico volátil.*



## Cuidados de la cámara y de la batería: Precauciones

**No dejar caer:** El producto podría no funcionar correctamente si se somete a golpes o vibraciones fuertes.

**Mantener seco:** Este producto no es resistente al agua y podría estropearse si se sumerge en agua o se expone a altos niveles de humedad. El óxido del mecanismo interno puede producir daños irreparables.

**Evite los cambios repentinos de temperatura:** Los cambios bruscos de temperatura que se producen, por ejemplo, al entrar o salir de un edificio con calefacción en un día frío pueden producir condensación dentro del dispositivo. Para evitar la condensación, coloque el equipo en un estuche de transporte o en una bolsa de plástico antes de exponerlo a cambios bruscos de temperatura.

**Mantener alejado de campos magnéticos fuertes:** No utilice ni guarde este dispositivo cerca de aparatos que generen radiaciones electromagnéticas o campos magnéticos muy potentes. Las cargas estáticas o los campos magnéticos fuertes emitidos por aparatos como los radiotransmisores pueden provocar interferencias en la visualización, dañar los datos guardados en la tarjeta de memoria o afectar a los circuitos internos de la cámara.

**Mantener la montura del objetivo tapada:** Asegúrese de colocar la tapa del cuerpo si la cámara no tiene instalado un objetivo.

**No toque el protector anti-polvo:** El protector anti-polvo que cubre el sensor de imagen se daña con facilidad. Bajo ninguna circunstancia ejerza presión sobre el protector ni lo hurgue con herramientas de limpieza. Esto podría rayar o dañar de cualquier otra manera el protector.

**Apague siempre el producto antes de conectar o desconectar la fuente de alimentación:** No desconecte el producto ni extraiga la batería mientras se encuentre encendido el producto o cuando se estén grabando o borrando las imágenes. Si se apaga la cámara de esta manera, se pueden perder datos y estropear los circuitos internos o la memoria. Para evitar la interrupción accidental del suministro de energía, no transporte la cámara de un sitio a otro con el adaptador de CA conectado.



**Limpieza:** Al limpiar el cuerpo de la cámara, utilice una perilla para eliminar cuidadosamente el polvo y la pelusilla, y luego limpie el cuerpo cuidadosamente con un paño suave y seco. Después de utilizar la cámara en la playa o junto al mar, elimine los restos de sal y arena con un paño ligeramente humedecido en agua dulce y séquela exhaustivamente.

Los objetivos se dañan con facilidad. El polvo y la pelusilla se deben retirar suavemente con una perilla. Si utiliza una perilla en aerosol, mantenga el bote en vertical para evitar que salga el líquido. Para limpiar las huellas de dedos o cualquier otra mancha que pueda haber en el objetivo, aplique una pequeña cantidad de limpiador de objetivos sobre un paño suave y limpio y límpielo con cuidado.

**Almacenamiento:** Para evitar la aparición de moho o mildiu, guarde la cámara en un lugar seco, fresco y bien ventilado. Si usa un adaptador de CA, desconecte el adaptador para evitar incendios. Si no va a usar el producto durante un largo periodo de tiempo, saque la batería para evitar fugas y guarde la cámara en una bolsa de plástico con un desecante. Sin embargo, no guarde el estuche de la cámara en una bolsa de plástico ya que podría deteriorar el material. Recuerde que el desecante va perdiendo gradualmente su capacidad de absorber humedad y se debe cambiar con regularidad.

Para evitar la aparición de moho o mildiu, saque la cámara del lugar donde la tenga guardada al menos una vez al mes. Enciéndala y dispare unas cuantas veces antes de guardarla de nuevo.

Guarde la batería en un lugar fresco y seco. Coloque la tapa de terminales antes de guardar la batería.

**Notas sobre la pantalla:** La pantalla se ha fabricado con una precisión extremadamente alta; al menos 99,99 % de los píxeles están activados, con no más de un 0,01 % desaparecidos o defectuosos. Por lo tanto, aunque estas pantallas puedan contener píxeles que permanezcan siempre encendidos (blancos, rojos, azules o verdes) o siempre apagados (negros), no es un error de funcionamiento y no tendrá efecto alguno en las imágenes grabadas con el dispositivo.



Si hay mucha luz, puede resultar difícil ver las imágenes en la pantalla.

No presione la pantalla, ya que podría dañarla o hacer que funcione mal. Se puede retirar el polvo o la pelusilla de la pantalla con una perilla. Las manchas se pueden limpiar pasando ligeramente un trapo suave o una gamuza por la superficie. Si la pantalla se rompe, tenga cuidado de no hacerse daño con los cristales rotos y evite que el cristal líquido de la pantalla entre en contacto con la piel o se introduzca en los ojos y en la boca.

**No deje que el objetivo apunte hacia el sol:** No deje que el objetivo apunte hacia el sol o hacia otra fuente de luz intensa durante mucho tiempo. La luz intensa podría deteriorar el sensor de imagen u originar un efecto de difuminado blanco en las fotografías.

**Muaré:** Muaré es un patrón de interferencia creado mediante la interacción de una imagen que contenga una cuadrícula regular repetida, como por ejemplo el diseño de un material de tejido o las ventanas de un edificio, con la cuadrícula del sensor de imagen de la cámara. En algunos casos, podría aparecer en forma de líneas. Si observa muaré en sus fotografías, intente modificar la distancia al sujeto, acercar y alejar el zoom o cambiar el ángulo entre el sujeto y la cámara.

**Líneas:** En algunas ocasiones podría aparecer ruido en forma de líneas en imágenes extremadamente brillantes o en condiciones de contraluz.

**Baterías:** La manipulación incorrecta de las baterías podría dar lugar a fugas o a la explosión de las mismas. Tome las precauciones siguientes al manipular baterías:

- Utilice solamente baterías aprobadas para este equipo.
- No exponga la batería al fuego ni a calor excesivo.
- Mantenga limpios los terminales de la batería.
- Antes de sustituir la batería, apague el producto.
- Quite la batería de la cámara o del cargador cuando no esté en uso y vuelva a colocar la tapa de terminales. Estos dispositivos usan una cantidad mínima de la carga incluso cuando están apagados y podrían descargar la batería hasta tal punto que ya no funcione. Si no va a utilizar la batería durante largos períodos de tiempo, introdúzcala en la cámara y agótelas antes de extraerla y guárdela en una ubicación con una temperatura ambiente de 15 °C a 25 °C (59 °F a 77 °F; evite ubicaciones calientes o extremadamente frías). Repita este proceso al menos una vez cada seis meses.
- Encender y apagar la cámara repetidamente si la batería está completamente descargada acortará la duración de la batería. Deberán cargarse las baterías que hayan sido completamente descargadas antes del uso.
- La temperatura interna de la batería podría elevarse mientras esté en uso. Si intenta cargar la batería cuando la temperatura interna es elevada afectará al desempeño de la misma, y por lo tanto podría no cargar o cargar parcialmente. Espere a que la batería se enfríe antes de cargarla.
- Continuar cargando la batería cuando está totalmente cargada puede reducir su rendimiento.



- Una disminución marcada en cuanto al tiempo de retención de carga de una batería totalmente cargada al usarse a temperatura ambiente indica que debe cambiarla. Adquiera una nueva batería EN-EL24.
- Cargue la batería antes de utilizarla. Cuando vaya a tomar fotografías en ocasiones importantes, tenga preparada una batería EN-EL24 de repuesto completamente cargada. En algunos lugares puede ser complicado adquirir baterías de repuesto al momento. Tenga en cuenta que en los días fríos, la capacidad de las baterías tiende a disminuir. Compruebe que la batería está completamente cargada antes de hacer fotografías de exteriores en lugares fríos. Guarde una batería de repuesto en un lugar templado y cámbiela si fuese necesario. Una vez calentada, la batería fría puede recuperar parte de su carga.
- Las baterías usadas son un recurso muy valioso; recíclelas según las normativas locales.

#### **Mantenimiento de la cámara y accesorios**









La cámara es un dispositivo de precisión que requiere un mantenimiento regular. Nikon recomienda que el vendedor original o un representante del servicio técnico autorizado de Nikon inspeccionen la cámara una vez cada 1 o 2 años y que se haga una revisión general de la misma cada 3 a 5 años (servicios sujetos a cargo). Se recomienda realizar inspecciones y revisiones generales frecuentes especialmente si la cámara tiene un uso profesional. Al inspeccionar o revisar la cámara, se recomienda incluir también cualquier accesorio que se utilice frecuentemente con la misma, como por ejemplo los objetivos.





## Ajustes predeterminados

Los ajustes predeterminados de las opciones de los menús de reproducción, disparo y configuración se encuentran en las páginas 149, 158 y 193, respectivamente. Los ajustes predeterminados del menú  (función) se indican a continuación.

Opción	Ajuste predeterminado
Intervalo (□ 52)	⌚ 5s
Sólo bloqueo AE (□ 53)	AE-L (activado)
Cámara lenta (□ 57)	400 fps
Tono (□ 59)	<b>Retro: Yellow</b> (Amarillo) <b>Proceso cruzado: Blue</b> (Azul)
Intensidad del filtro (□ 59, 60)	<b>Suave:</b>  N (normal) <b>Ojo de pez:</b>  N (normal) <b>Suavizado de piel:</b>  + (normal)
Retrato (□ 59)	 ON (activado)
Saturación (□ 60)	 N (normal)
Viñeteado (□ 60)	 N (normal)
Seleccionar color (□ 66)	—
Grabar al pulsar (□ 79)	Anteriores y siguientes
Capturar 20 fotogr. en (□ 79)	1 s (1 seg.)
Fotogr. guardos (pred.) (□ 78)	 1
Nº disparos guardados (□ 84)	 5
Vídeo antes/después (□ 91)	1,0 s / 0,6 s
Formato de archivo (□ 92)	Archivos NMS
Audio (□ 92)	Música de fondo



Los ajustes predeterminados para el resto de las configuraciones son como sigue:

Opción	Ajuste predeterminado
Zona de enfoque (☐ 188)	Central*
Programa flexible (☐ 67)	Desactivado
Bloqueo de enfoque (☐ 189)	Desactivado
Continuo/disparo automático (☐ 97, 99)	<b>Deportes:</b> 10 fps <b>Otros modos:</b>  (fotograma a fotograma)
Compensación exposición (☐ 101)	0,0
Modo de flash (☐ 103, 105)	<b>Automático, Pop, Retro, Monocromo contr. alto, Sepia nostálgico, Suave, Proceso cruzado, Efecto cámara juguete, Ojo de pez, Primer plano:</b> Automático <b>P, S, A, M:</b> Flash de relleno <b>Efecto maqueta, Color selectivo, Estrellas:</b> Flash apagado <b>Suavizado de piel, Retrato nocturno, Retrato, Autorretrato:</b> Automático + red. ojos rojos
Ajustes de Picture Control (☐ 175)	Sin modificar

\* No se visualiza si se selecciona **Zona automática** para **Modo de zona AF**.



## Capacidad de la tarjeta de memoria

La siguiente tabla muestra el número de fotografías o la cantidad de metraje de vídeo que puede almacenarse en una tarjeta microSDHC de 16 GB SanDisk SDSAQXP-016G-J35A UHS-I bajo distintos ajustes de calidad y tamaño de imagen o vídeo. Todas las cifras son aproximadas; el tamaño del archivo varía según el tipo de tarjeta y la escena grabada.

### ■ Fotografías

Calidad de imagen (□ 162)	Tamaño de imagen (□ 162)	Tamaño de archivo	N.º de imágenes
NEF (RAW) + JPEG buena*	5.568 × 3.712	41,3 MB	367
	4.176 × 2.784	35,7 MB	424
	2.784 × 1.856	31,7 MB	478
NEF (RAW)	—	27,9 MB	544
JPEG buena	5.568 × 3.712	13,4 MB	1100
	4.176 × 2.784	7,8 MB	1900
	2.784 × 1.856	3,8 MB	3900
JPEG normal	5.568 × 3.712	7,0 MB	2100
	4.176 × 2.784	4,2 MB	3500
	2.784 × 1.856	2,2 MB	6800

\* El tamaño de imagen únicamente es aplicable a las imágenes JPEG. Las imágenes con un tamaño de NEF (RAW) no pueden cambiarse. El tamaño del archivo es el total de las imágenes NEF (RAW) y JPEG.

### ■ Vídeos HD

Tam. fotog./veloc. fotog. (□ 165) <sup>1</sup>	Duración total máxima <sup>2</sup>
1.080/60p	35 minutos
1.080/30p	1 hora
720/60p	1 hora 30 minutos
720/30p	2 horas

**1** El vídeo a intervalos, movimiento rápido, corte de salto y vídeo de 4 segundos son grabados a 1.080/30p.

**2** Para obtener información sobre la duración máxima que puede grabarse en un único videoclip, consulte la página 165.

### ■ Películas 4K

Duración total máxima
35 minutos



## Solución de problemas

En el caso de que la cámara no funcione correctamente, antes de acudir al vendedor o al representante de Nikon, consulte esta lista de problemas más comunes.

### **Batería/Visualización**

**La cámara está encendida pero no responde:** Espere hasta que la grabación o cualquier otro proceso finalicen. Si el problema persiste, apague la cámara. Si la cámara sigue sin responder, extraiga o sustituya la batería o desconecte y vuelva a conectar el adaptador de CA, sin embargo, tenga en cuenta que con ello se borrarán los datos que aún no hayan sido grabados. Los datos que ya hayan sido guardados en la tarjeta de memoria no se verán afectados.

**La visualización está apagada:**

- La cámara está apagada (☐ 28) o la batería está agotada (☐ 21, 32).
- La visualización se ha apagado automáticamente para ahorrar energía (☐ 197). La visualización puede reactivarse pulsando el disparador.
- La cámara está conectada a un ordenador (☐ 141) o televisor (☐ 144).

**La cámara se apaga sin previo aviso:**

- El nivel de la batería es bajo (☐ 21, 32).
- La visualización se ha apagado automáticamente para ahorrar energía (☐ 197). La visualización puede reactivarse pulsando el disparador.
- La temperatura interna de la cámara es alta (☐ xv, 221). Deje que la cámara se enfríe antes de volver a encenderla.

**No se visualizan los indicadores:** Use las opciones **Visualización > Disparo y Visualización > Reproducción** del menú de configuración para seleccionar la información visualizada (☐ 196).



## Disparo (todos los modos)

**La cámara tarda en encenderse:** Borre archivos o formatee la tarjeta de memoria.

**El disparador está deshabilitado:**

- La batería está agotada (☐ 21, 32).
- La tarjeta de memoria está llena (☐ 32).
- El flash se está cargando (☐ 106).
- La cámara no está enfocada (☐ 34).
- Actualmente está filmando un vídeo a cámara lenta, 4K o a intervalos (☐ 45).

**Únicamente se toma una imagen al pulsar el disparador en el modo de disparo continuo:**

☐ ha sido seleccionado en el modo continuo (☐ 97) y el flash está elevado.

**La cámara no enfoca automáticamente:**

- El sujeto no es adecuado para el autofocus (☐ 185).
- La cámara se encuentra en el modo de enfoque manual (☐ 184, 186).

**El enfoque no se bloquea al pulsar el disparador hasta la mitad:** Ajuste el modo de enfoque en **AF-S** (☐ 184, 189).

**La selección de la zona de enfoque no está disponible:** La selección de la zona de enfoque no está disponible para AF de zona automática (☐ 188) ni prioridad al rostro (☐ 40). En otros modos de zona AF, la zona de enfoque puede seleccionarse pulsando .

**La selección del modo de zona AF no está disponible:** La cámara está en el modo automático, creativo, deportes o captura de mejor momento (☐ 33, 58, 74, 76), se ha seleccionado el modo de enfoque manual (☐ 184), se ha utilizado  **Selector auto. de escenas** (☐ 161) o la reducción de la vibración electrónica está activada para los vídeos (☐ 183).

**La selección del tamaño de imagen no está disponible:** **NEF (RAW)** ha sido seleccionado para calidad de imagen (☐ 162).

**La cámara tarda mucho en grabar las fotos:** Desactive la reducción de ruido de exposición prolongada (☐ 179) y seleccione una opción para la sensibilidad ISO (☐ 172) que no sea **6.400 (NR)** ni **12.800 (NR)**. En el modo creativo, podría ser necesario cierto tiempo adicional para grabar las fotos al seleccionar **HDR** o **Panorámica sencilla** (☐ 62, 63).



---

**Aparece ruido en las fotos (puntos brillantes, píxeles luminosos aleatorios, niebla o líneas):**

- Los puntos brillantes, píxeles luminosos aleatorios, niebla y líneas pueden reducirse disminuyendo la sensibilidad ISO. Los píxeles luminosos aleatorios a sensibilidades ISO altas pueden reducirse habilitado la reducción de ruido ISO alta (☐ 179).
- Use la opción **RR exposición prolongada** del menú de disparo para limitar la aparición de puntos brillantes o niebla en las fotos capturadas con velocidades de obturación más lentas que 1 seg. (☐ 179).
- La niebla y los puntos brillantes podrían indicar que la temperatura interna de la cámara es alta a causa de temperaturas ambiente altas, exposiciones prolongadas o causas similares: apague la cámara y espere hasta que se enfríe antes de reanudar los disparos.

---

**Aparecen manchas en las fotografías:** Limpie los elementos del objetivo delantero y trasero o el protector anti-polvo (☐ 206).

---

**Aparecen parpadeos o bandas en los vídeos o en la visualización:** Elija un ajuste de **Reducción de parpadeo** que concuerde con el suministro de alimentación de CA local (☐ 198).

---

**Sin flash:** Consulte la página 107. El flash no se disparará cuando esté desactivado (☐ 103); en los modos **P, S, A, M** y autorretrato, el flash no se disparará si está descendido.

---

**Los elementos de menú de color gris no están disponibles:** Algunas de las opciones únicamente están disponibles en modos de disparo o exposición concretos.

## ***Disparo (modos P, S, A y M)***

---

**El disparador está deshabilitado:** Ha seleccionado el modo **S** después de seleccionar una velocidad de obturación de “Bulb” en el modo **M** (☐ 70). Elija otra velocidad de obturación.

---

**Algunas velocidades de obturación no están disponibles:** Está utilizando el flash.

---

**Los colores son poco naturales:**

- Ajuste el balance de blancos de modo que coincida con la fuente de luz (☐ 167).
- Ajuste la configuración de Picture Control (☐ 173).

---

**No se puede medir el balance de blancos:** El sujeto es demasiado oscuro o demasiado brillante (☐ 170).

---

**Los Picture Control producen distintos resultados:** **A** (automático) ha sido seleccionado para nitidez, contraste o saturación. Para obtener resultados consistentes en una serie de fotos, elija otro ajuste (☐ 175).

---

**Aparece ruido (áreas rojizas y otro tipo de artefactos) en las exposiciones prolongadas:** Active la reducción de ruido para exposiciones prolongadas (☐ 179).



## Vídeos

---

**No se pueden grabar vídeos:** El botón de grabación de vídeo no puede ser utilizado para grabar vídeos en el modo captura de mejor momento ni instantánea de movimiento (☐ 80, 90).

---

**No se graba ningún sonido con los vídeos:**

- **Micrófono desactivado** ha sido seleccionado para **Opciones sonido vídeo > Micrófono** (☐ 180).
  - No se graba el audio en directo con vídeos a intervalos, cámara lenta, movimiento rápido o corte de salto (☐ 49) ni con instantáneas de movimiento grabadas con **Ninguno** seleccionado para **Audio** (☐ 92).
- 

**Se usan zonas de enfoque grandes en el modo de zona AF AF de zona automática:**

- Se graban películas 4K con **AF-S** seleccionado para el modo de enfoque
  - Se graban instantáneas de movimiento con la reducción de la vibración electrónica activada
  - Se graban vídeos HD en el modo de vídeo avanzado con la reducción de la vibración electrónica activada y **AF-S** seleccionado para el modo de enfoque
- 

## Opciones de disparo por toque

---

**La pantalla táctil no se puede utilizar para el disparo ni el enfoque:**

- Las opciones de disparo táctil no están disponibles en los modos captura de mejor momento ni instantánea movimiento.
  - Los bordes de la visualización no pueden utilizarse para enfocar ni disparar. Toque más cerca del centro de la visualización.
- 

**Las imágenes aparecen difuminadas:** Puede que la cámara se haya movido al tocar la visualización, lo cual causa en ciertas circunstancias imágenes difuminadas. Utilice ambas manos para sujetar la cámara firmemente.

---

## Reproducción

---

**Las imágenes NEF (RAW) no se visualizan:** La cámara visualiza únicamente las copias JPEG de las imágenes NEF (RAW) + JPEG buena (☐ 164).

---

**Las fotografías con orientación "vertical" (retrato) aparecen en "horizontal" (paisaje):**

- Seleccione **Activado** para **Rotar a vertical** (☐ 152).
  - Se han realizado las fotos con **Rotación imagen auto.** desactivado (☐ 200).
  - Cuando se tomó la fotografía, la cámara estaba dirigida hacia arriba o hacia abajo (☐ 200).
  - La fotografía se visualiza en el modo de revisión de imagen (☐ 152).
- 



---

**No se puede oír sonido proveniente del video:**

- Gire el dial de control hacia la derecha para subir el volumen (□ 46). Si la cámara está conectada a un televisor (□ 144), utilice los controles del televisor para ajustar el volumen.
- No se graba el audio en directo con vídeos a intervalos, cámara lenta, movimiento rápido o corte de salto (□ 49) ni con instantáneas de movimiento grabadas con **Ninguno** seleccionado para **Audio** (□ 92).

---

**No se pueden borrar imágenes:** Elimine la protección de los archivos antes de borrar (□ 152).

---

**No se pueden imprimir fotos NEF (RAW):** Transfiera las imágenes a un ordenador e imprímalas en Capture NX-D o ViewNX-i (□ 140).

---

**Las imágenes no son visualizadas en el televisor:** La cámara no está correctamente conectada (□ 144).

---

**No se pueden transferir imágenes a un ordenador:** Si su sistema no cumple con los requisitos del software de Nikon, aún podría ser capaz de transferir imágenes a un ordenador usando un lector de tarjetas.

---

**El ordenador muestra las imágenes NEF (RAW) de forma distinta a la cámara:** Los software de terceros proveedores no muestran los efectos de los Picture Control ni de D-Lighting activo. Use Capture NX-D (□ 140).

---

**Wi-Fi (redes inalámbricas)**

---

**Los dispositivos inteligentes no muestran el SSID de la cámara (nombre de red):**

- Confirme que el Wi-Fi de la cámara esté activado (□ 118).
- Intente apagar el Wi-Fi del dispositivo inteligente y vuelva a encenderlo.

---

**Imposible conectarse a un dispositivo inteligente usando NFC (□ 119):** Conéctese usando el SSID de la cámara (□ 120).

---

**Varios**

---

**La fecha de grabación no es correcta:** Ajuste el reloj de la cámara (□ 30, 199).

---

**Los elementos de menú aparecen en color gris y no están disponibles:** Algunas opciones solo están disponibles para ciertos ajustes concretos o si se ha introducido una tarjeta de memoria (□ 23).



## Mensajes de error

En esta sección se muestran los mensajes de error que aparecen en la pantalla.

Mensaje	Solución	
(La pantalla de velocidad de obturación o diafragma parpadea)	Si el sujeto es demasiado brillante, reduzca la sensibilidad ISO o seleccione una velocidad de obturación más rápida o un diafragma más pequeño (número f más alto).	68, 69, 70, 172
	Si el sujeto es demasiado oscuro, aumente la sensibilidad ISO, utilice el flash o seleccione una velocidad de obturación más lenta o un diafragma mayor (número f más bajo).	68, 69, 70, 102, 172
Para extender el objetivo, gire el anillo del zoom, mientras mantiene pulsado el botón del anillo.	Un objetivo con botón circular de objetivo retráctil ha sido instalado con el barril retraído. Mantenga pulsado el botón circular de objetivo retráctil y gire el anillo del zoom para extender el objetivo.	27, 231, 232
Compruebe el objetivo. Sólo podrá tomar fotos cuando haya uno acoplado.	Instale un objetivo.	26
Error del objetivo. Reintentar tras apagar y encender la cámara.	Apague la cámara y vuelva a encenderla. Si el problema persiste u ocurre con frecuencia, póngase en contacto con un representante del servicio técnico autorizado de Nikon.	28
No se pueden tomar fotos. Inserte la batería completamente cargada.	Apague la cámara y recargue la batería o introduzca una batería de repuesto completamente cargada.	21, 23
Se ha restaurado el reloj.	Ajuste el reloj de la cámara.	30, 199
Sin tarjeta de memoria.	Apague la cámara y confirme que la tarjeta se ha introducido correctamente.	23



Mensaje	Solución	☐
Esta tarjeta de memoria no se puede usar. Inserte otra distinta ya que se podría dañar.	<ul style="list-style-type: none"> <li>• Utilice una tarjeta aprobada.</li> <li>• Formatee la tarjeta. Si el problema persiste, la tarjeta podría estar dañada. Consulte con un representante del servicio técnico autorizado de Nikon.</li> <li>• Introduzca una tarjeta de memoria nueva.</li> </ul>	203 195  23, 203
Esta tarjeta de memoria no está formateada. ¿Desea formatearla?	Seleccione <b>Sí</b> para formatear la tarjeta, o apague la cámara e introduzca otra tarjeta de memoria.	23, 195
La tarjeta de memoria está llena.	<ul style="list-style-type: none"> <li>• Si reduce la calidad o el tamaño de las imágenes podría ser capaz de grabar imágenes adicionales.</li> <li>• Borre las imágenes no deseadas.</li> <li>• Introduzca otra tarjeta de memoria.</li> </ul>	162  134 23, 203
No se pueden crear carpetas adicionales en la tarjeta de memoria.	Si la carpeta actual tiene el número 999 y contiene 999 fotografías o una fotografía con el número 9999, el disparador se desactivará y no se podrán tomar más fotografías. Seleccione <b>Sí</b> para <b>Restaurar num. archivos</b> y a continuación formatee la tarjeta de memoria actual o introduzca una tarjeta de memoria nueva.	198
El botón de grabación de vídeo no se puede utilizar en este modo.	El botón de grabación de vídeo no puede ser utilizado en los modos captura de mejor momento ni instantánea de movimiento.	80, 90
Las fotos no se pueden grabar en este modo.	El disparador no puede utilizarse para tomar fotografías mientras un vídeo a cámara lenta, 4K o a intervalos está siendo grabado.	45
No podrá tomar fotos en el modo automático con prioridad a la obturación a una velocidad de "Bulb".	Seleccione una velocidad de obturación distinta o seleccione el modo <b>M</b> .	68, 70



Mensaje	Solución	
No se puede disparar una panorámica con objetivos de esta distancia focal.	Utilice un objetivo con una distancia focal de 6 a 30 mm para disparar panorámicas. Si utiliza un objetivo con zoom, seleccione una distancia focal entre 6 y 30 mm.	63
Error al actualizar el firmware del objetivo. Reintentar tras apagar y encender la cámara.	Apague la cámara, vuelva a encenderla y reintente la actualización. Si el problema persiste u ocurre con frecuencia, póngase en contacto con un representante del servicio técnico autorizado de Nikon.	—
Error en circuito interno. Reintentar tras apagar y encender la cámara.	Apague la cámara y vuelva a encenderla. Si el problema persiste u ocurre con frecuencia, póngase en contacto con un representante del servicio técnico autorizado de Nikon.	—
La temperatura interna de la cámara es alta. Se apagará.	Espere a que la cámara se enfríe.	xv
La tarjeta de memoria no tiene imágenes.	Para visualizar imágenes, introduzca una tarjeta de memoria que contenga imágenes.	23
No se puede mostrar este archivo.	El archivo se ha creado o modificado en un ordenador o en una cámara de otro fabricante, o el archivo está dañado.	—
Compruebe la impresora.	Compruebe la impresora.	—*
Compruebe el papel.	Seleccione <b>Reanudar</b> tras colocar papel del tamaño correcto.	—*
Atasco de papel.	Elimine el atasco y seleccione <b>Reanudar</b> .	—*
Sin papel.	Introduzca el papel y seleccione <b>Reanudar</b> .	—*
Compruebe la tinta.	Seleccione <b>Reanudar</b> tras comprobar la tinta.	—*
Sin tinta.	Sustituya la tinta y seleccione <b>Reanudar</b> .	—*

\* Consulte el manual de la impresora para obtener más información.



## Especificaciones

### Cámara digital Nikon 1 J5

Tipo	
Tipo	Cámara digital compatible con objetivos intercambiables
Montura del objetivo	Montura Nikon 1
Ángulo de visión efectivo	Aprox. una distancia focal de objetivo de $\times 2,7$ (formato de 35 mm equivalente)
Píxeles efectivos	20,8 millones
Sensor de imagen	
Sensor de imagen	Sensor CMOS 13,2 mm $\times$ 8,8 mm (formato CX de Nikon)
Píxeles totales	23,01 millones
Almacenamiento	
Tamaño de imagen (píxeles)	Las imágenes estáticas tomadas en los modos automático, P, S, A, M, deportes, captura de mejor momento y todos los modos creativos distintos de panorámica sencilla (relación de aspecto 3 : 2)
	• 5.568 $\times$ 3.712
	• 4.176 $\times$ 2.784
	• 2.784 $\times$ 1.856
	Las imágenes estáticas tomadas en el modo panorámica normal con la cámara barrida horizontalmente (relación de aspecto 120 : 23)
	4.800 $\times$ 920
	Las imágenes estáticas tomadas en el modo panorámica normal con la cámara barrida verticalmente (relación de aspecto 8 : 25)
	1.536 $\times$ 4.800
	Las imágenes estáticas tomadas en el modo panorámica amplia con la cámara barrida horizontalmente (relación de aspecto 240 : 23)
	9.600 $\times$ 920
Las imágenes estáticas tomadas en el modo panorámica amplia con la cámara barrida verticalmente (relación de aspecto 4 : 25)	
1.536 $\times$ 9.600	
Las imágenes estáticas realizadas durante la grabación de vídeo (relación de aspecto 3 : 2)	
5.568 $\times$ 3.712	
Instantáneas de movimiento (parte de la foto, relación de aspecto 16 : 9)	
5.568 $\times$ 3.136	



Almacenamiento	
Formato de archivo	<ul style="list-style-type: none"> <li>• <b>NEF (RAW):</b> 12 bits, comprimida</li> <li>• <b>JPEG:</b> En conformidad con JPEG-Baseline con compresión buena (aprox. 1 : 4), normal (aprox. 1 : 8)</li> <li>• <b>NEF (RAW) + JPEG:</b> Fotografía única grabada en los formatos NEF (RAW) y JPEG</li> </ul>
Sistema de Picture Control	Estándar, neutro, intenso, monocromo, retrato, paisaje; el Picture Control seleccionado puede modificarse
Medios	Tarjetas de memoria microSD (micro Secure Digital), microSDHC y microSDXC
Sistema de archivos	DCF 2.0, Exif 2.3, PictBridge
Modos de disparo	
	automático;  deportes;  creativo, con la posibilidad de seleccionar las siguientes opciones: <b>POP</b> pop, <b>RETRO</b> retro,  monocromo contr. alto, <b>SEPIA</b> sepia nostálgico,  HDR,  panorámica sencilla,  suave,  efecto maqueta,  color selectivo,  proceso cruzado,  efecto cámara juguete, * estrellas,  ojo de pez,  suavizado de piel,  paisaje nocturno,  retrato nocturno,  paisaje,  primer plano y  retrato; <b>P</b> automático programado con programa flexible, <b>S</b> automático con prioridad a la obturación, <b>A</b> automático con prioridad al diafragma y <b>M</b> manual;  captura de mejor momento ( selección activa,  vista lenta y  selector de foto inteligente);  vídeo avanzado ( <b>HD</b> video HD, <b>4K</b> película 4K,  vídeo a intervalos,  cámara lenta,  corte de salto,  movimiento rápido y  vídeo de 4 segundos);  instantánea de movimiento;  autorretrato
Obturador	
Tipo	Obturador electrónico
Velocidad	$\frac{1}{16.000}$ – 30 seg. en pasos de $\frac{1}{3}$ EV; Bulb <b>Nota:</b> Bulb finaliza automáticamente transcurridos aproximadamente 2 minutos
Velocidad de sincronización del flash	Sincroniza con el obturador a $X = \frac{1}{60}$ seg. o más lento



Apertura	
<b>Modo</b>	<ul style="list-style-type: none"> <li>• Fotograma a fotograma, continuo</li> <li>• Disparo automático</li> <li>• Disparo a intervalos</li> </ul>
<b>Velocidad de avance de los fotogramas</b>	Aprox. 5, 10, 20, 30 o 60 fps
<b>Disparo automático</b>	2 seg., 10 seg.
Exposición	
<b>Medición</b>	Medición TTL mediante sensor de imagen
<b>Método de medición</b>	<ul style="list-style-type: none"> <li>• <b>Matricial</b></li> <li>• <b>Central ponderado:</b> Mide un círculo de 4,5 mm en el centro del encuadre</li> <li>• <b>Puntual:</b> Mide un círculo de 2 mm en el centro de la zona de enfoque seleccionada</li> </ul>
<b>Modo</b>	<b>P</b> automático programado con programa flexible; <b>S</b> automático con prioridad a la obturación; <b>A</b> automático con prioridad al diafragma; <b>M</b> manual;  selector auto. de escenas
<b>Compensación de exposición</b>	-3 – +3 EV en incrementos de $\frac{1}{3}$ EV
<b>Bloqueo de exposición</b>	Luminosidad bloqueada en el valor medido al pulsar el disparador hasta la mitad
<b>Sensibilidad ISO (Índice de exposición recomendado)</b>	ISO 160; ISO 200–12.800 en pasos de 1 EV; 6.400 (NR); 12.800 (NR); control automático de sensibilidad ISO (ISO 160–6.400, 160–3.200, 160–800) disponible (control de usuario en los modos de exposición <b>P</b> , <b>S</b> , <b>A</b> y <b>M</b> )
<b>D-Lighting activo</b>	Activado, desactivado



Enfoque	
<b>Autofoco</b>	Autofoco híbrido (detección de fase/AF de detección de contraste); luz de ayuda de AF
<b>Servo del objetivo</b>	<ul style="list-style-type: none"> <li>• <b>Autofoco (AF):</b> AF sencillo (AF-S); AF continuo (AF-C); selección de AF-S/AF-C automática (AF-A); AF permanente (AF-F)</li> <li>• <b>Enfoque manual (MF)</b></li> </ul>
<b>Modo de zona AF</b>	Punto único, zona automática, seguimiento de sujeto
<b>Zona de enfoque</b>	<ul style="list-style-type: none"> <li>• <b>AF de punto único:</b> 171 zonas de enfoque; las 105 zonas centrales son compatibles con AF de detección de fase</li> <li>• <b>AF de zona automática:</b> 41 zonas de enfoque</li> </ul>
<b>Bloqueo de enfoque</b>	El enfoque puede bloquearse pulsando el disparador hasta la mitad (AF sencillo)
<b>Prioridad al rostro</b>	Activado, desactivado
Flash	
<b>Flash incorporado</b>	<ul style="list-style-type: none"> <li>• <b>Los modos automático y todos los modos creativos menos HDR, panorámica sencilla, paisaje y paisaje nocturno:</b> El flash se eleva automáticamente y se dispara según sea necesario</li> <li>• <b>P, S, A, M y autorretrato:</b> Manual</li> </ul>
<b>Número de guía (GN)</b>	Aprox. 5/16 (m/pies, ISO 100, 20 °C/68 °F; a ISO 160, el número de guía es aprox. 6,3/20,7)
<b>Control</b>	Control de flash i-TTL mediante el uso del sensor de imagen
<b>Modo</b>	Automático, automático + reducción de ojos rojos, flash de relleno, flash de relleno + sincronización lenta, reducción de ojos rojos, reducción de ojos rojos + sincronización lenta, sincronización a la cortinilla trasera, cortinilla trasera + sincronización lenta, desactivado
<b>Compensación de flash</b>	-3 +1 EV en incrementos de 1/3 EV
<b>Indicador de flash listo</b>	Se ilumina cuando el flash incorporado está completamente cargado
<b>Balance de blancos</b>	Automático, incandescente, fluorescente, luz del sol directa, flash, nublado, sombra, preajuste manual, todos excepto preajuste manual con ajuste de precisión



<b>Vídeo</b>	
<b>Medición</b>	Medición TTL mediante sensor de imagen
<b>Método de medición</b>	<ul style="list-style-type: none"> <li>• <b>Matricial</b></li> <li>• <b>Central ponderado:</b> Mide un círculo de 4,5 mm en el centro del encuadre</li> <li>• <b>Puntual:</b> Mide un círculo de 2 mm en el centro de la zona de enfoque seleccionada</li> </ul>
<b>Tamaño de fotograma (píxeles)/velocidad de grabación</b>	<b>Vídeos HD (relación de aspecto 16 : 9)</b>
	<ul style="list-style-type: none"> <li>• 1.920 × 1.080/60p (59,94 fps)</li> <li>• 1.920 × 1.080/30p (29,97 fps)</li> <li>• 1.280 × 720/60p (59,94 fps)</li> <li>• 1.280 × 720/30p (29,97 fps)</li> </ul>
	<b>Películas 4K (relación de aspecto 16 : 9)</b>
	3.840 × 2.160/15p (14,99 fps)
	<b>Vídeos a cámara lenta</b>
	<ul style="list-style-type: none"> <li>• 1.280 × 720/120 fps (relación de aspecto 16 : 9; reproduce a 30p/29,97 fps)</li> <li>• 800 × 296/400 fps (relación de aspecto 8 : 3; reproduce a 30p/29,97 fps)</li> <li>• 400 × 144/1.200 fps (relación de aspecto 8 : 3; reproduce a 30p/29,97 fps)</li> </ul>
	<b>Vídeos a intervalos, movimiento rápido, corte de salto y de 4 segundos (relación de aspecto 16 : 9)</b>
1.920 × 1.080/30p (29,97 fps)	
<b>Instantáneas de movimiento (parte del vídeo, relación de aspecto 16 : 9)</b>	1.920 × 1.080/60p (59,94 fps) (reproduce a 24p/23,976 fps)
<b>Formato de archivo</b>	MOV
<b>Compresión de vídeo</b>	H.264/Codificación de vídeo avanzada MPEG-4
<b>Formato de grabación de audio</b>	PCM
<b>Dispositivo de grabación de audio</b>	Micrófono estéreo integrado; sensibilidad ajustable
<b>Pantalla</b>	7,5 cm (3 pulg.), aprox. 1.037k puntos, pantalla táctil LCD abatible TFT con ajuste de brillo





<b>Reproducción</b>	Reproducción a pantalla completa y de miniaturas (4, 9 o 16 imágenes o calendario) con zoom de reproducción, ráfagas mostradas como encuadres clave o como imágenes consecutivas, reproducción de vídeo y de panorámicas, pase de diapositivas, pantalla de histogramas y rotación de imagen automática
<b>Interfaz</b>	
<b>USB</b>	USB de alta velocidad
<b>Salida HDMI</b>	Conector HDMI tipo D
<b>Inalámbrico</b>	
<b>Estándares</b>	IEEE 802.11b, IEEE 802.11g
<b>Frecuencia operativa</b>	2.412–2.462 MHz (canales 1–11)
<b>Alcance (línea de vista)</b>	Aproximadamente 10 m/33 pies (asume que no hay interferencias; el alcance podría variar en función de la fuerza de la señal y de la presencia o ausencia de obstáculos)
<b>Velocidad de datos</b>	54 Mbps Velocidades de datos lógicos máximos en conformidad con el estándar IEEE. Las velocidades reales podrían diferir.
<b>Autenticación</b>	Sistema abierto, WPA2-PSK
<b>Protocolos de acceso</b>	Infraestructura
<b>NFC</b>	
<b>Operación</b>	Etiqueta tipo 3 foro NFC
<b>Idiomas admitidos</b>	Árabe, búlgaro, chino (simplificado y tradicional), checo, danés, holandés, inglés, finés, francés, alemán, griego, hindi, húngaro, indonesio, italiano, japonés, coreano, noruego, persa, polaco, portugués (europeo y brasileño), rumano, ruso, serbio, español, sueco, tailandés, turco, ucraniano, vietnamita
<b>Fuente de alimentación</b>	
<b>Batería</b>	Una batería recargable de ion de litio EN-EL24
<b>Adaptador de CA</b>	Adaptador de CA EH-5b, requiere un conector a la red eléctrica EP-5F (disponible por separado)
<b>Rosca para el trípode</b>	1/4 pulg. (ISO 1222)



<b>Dimensiones/peso</b>	
<b>Dimensiones (An. × Al. × Pr.)</b>	Aprox. 98,3 × 59,7 × 31,5 mm (3,9 × 2,4 × 1,3 pulg.), excluyendo proyecciones
<b>Peso</b>	Aprox. 265 g (9,4 oz) con batería y tarjeta de memoria pero sin la tapa del cuerpo; aprox. 231 g (8,2 oz), solamente el cuerpo de la cámara

<b>Entorno de operación</b>	
<b>Temperatura</b>	0 °C – 40 °C (+32 °F – 104 °F)
<b>Humedad</b>	85% o menos (sin condensación)

- A menos que se indique lo contrario, todas las mediciones se realizan en conformidad con las directrices de Camera and Imaging Products Association (CIPA).
- Todas las cifras se refieren a una cámara con la batería completamente cargada.
- Nikon se reserva el derecho de cambiar las especificaciones del hardware y del software descritas en este manual en cualquier momento y sin previo aviso. Nikon no se hace responsable de los daños derivados por los errores que pueda contener este manual.

<b>Cargador de la batería MH-31</b>	
<b>Entrada nominal</b>	CA 100–240 V, 50–60 Hz, 0,2 A
<b>Salida nominal</b>	CC 8,4 V/0,6 A
<b>Baterías compatibles</b>	Baterías recargables de ion de litio EN-EL24 de Nikon
<b>Tiempo de carga</b>	Aprox. 2 horas y 30 minutos a una temperatura ambiente de 25 °C (77 °F) si están completamente agotadas
<b>Temperatura de funcionamiento</b>	0 °C – 40 °C (+32 °F – 104 °F)
<b>Dimensiones (An. × Al. × Pr., Argentina)</b>	Aprox. 67 × 68,7 × 94 mm (2,7 × 2,8 × 3,8 pulg.)
<b>Dimensiones (An. × Al. × Pr., otros países)</b>	Aprox. 67 × 28 × 94 mm (2,7 × 1,2 × 3,8 pulg.), excluyendo el adaptador de conexión
<b>Peso (Argentina)</b>	Aprox. 107 g (3,8 onzas)
<b>Peso (otros países)</b>	Aprox. 83 g (3,0 onzas), excluyendo el adaptador de conexión

<b>Batería recargable de ion de litio EN-EL24</b>	
<b>Tipo</b>	Batería recargable de ion de litio
<b>Capacidad nominal</b>	7,2 V, 850 mAh
<b>Temperatura de funcionamiento</b>	0 °C – 40 °C (+32 °F – 104 °F)
<b>Dimensiones (An. × Al. × Pr.)</b>	Aprox. 29 × 47 × 13 mm (1,2 × 1,9 × 0,6 pulg.)
<b>Peso</b>	Aprox. 34 g (1,2 onzas), excluyendo la tapa de terminales



**1 NIKKOR VR 10–30 mm f/3.5–5.6 PD-ZOOM**

<b>Tipo</b>	Objetivo con montura 1
<b>Distancia focal</b>	10–30 mm
<b>Diafragma máximo</b>	f/3.5–5.6
<b>Construcción</b>	9 elementos en 7 grupos (incluyendo 4 elementos de lente esférica, 1 elemento de lente ED y elementos de lente HRI)
<b>Ángulo de visión</b>	77°–29° 40'
<b>Reducción de la vibración</b>	Desplazamiento de la lente con motores de bobina de voz (VCM, por sus siglas en inglés)
<b>Distancia de enfoque mínima</b>	0,2 m (0,7 pies) desde el plano focal en todas las posiciones del zoom
<b>Cuchillas del diafragma</b>	7 (apertura de diafragma redondeada)
<b>Diafragma</b>	Completamente automático
<b>Gama del diafragma</b>	<ul style="list-style-type: none"><li>• <b>Distancia focal de 10 mm:</b> f/3.5–16</li><li>• <b>Distancia focal de 30 mm:</b> f/5.6–16</li></ul>
<b>Dimensiones</b>	Aprox. 58 mm de diámetro x 28 mm (distancia desde la pletina de montaje del objetivo de la cámara con el objetivo retraído)
<b>Peso</b>	Aprox. 85 g (3,0 oz)

**1 NIKKOR VR 30–110 mm f/3.8–5.6**

<b>Tipo</b>	Objetivo con montura 1
<b>Distancia focal</b>	30–110 mm
<b>Diafragma máximo</b>	f/3.8–5.6
<b>Construcción</b>	18 elementos en 12 grupos (incluyendo 2 elementos de lente ED)
<b>Ángulo de visión</b>	29° 40'–8° 20'
<b>Reducción de la vibración</b>	Desplazamiento de la lente con motores de bobina de voz (VCM, por sus siglas en inglés)
<b>Distancia de enfoque mínima</b>	1,0 m (3,3 pies) desde el plano focal en todas las posiciones del zoom
<b>Cuchillas del diafragma</b>	7 (apertura de diafragma redondeada)
<b>Diafragma</b>	Completamente automático
<b>Gama del diafragma</b>	<ul style="list-style-type: none"><li>• <b>Distancia focal de 30 mm:</b> f/3.8–16</li><li>• <b>Distancia focal de 110 mm:</b> f/5.6–16</li></ul>
<b>Tamaño de accesorio del filtro</b>	40,5 mm (P = 0,5 mm)
<b>Dimensiones</b>	Aprox. 60 mm de diámetro x 61 mm (distancia desde la pletina de montaje del objetivo de la cámara con el objetivo retraído)
<b>Peso</b>	Aprox. 180 g (6,3 oz)



**1 NIKKOR VR 10–100 mm f/4–5.6**

<b>Tipo</b>	Objetivo con montura 1
<b>Distancia focal</b>	10–100 mm
<b>Diafragma máximo</b>	f/4–5.6
<b>Construcción</b>	19 elementos en 12 grupos (incluyendo 3 elementos de lente esférica, 2 elementos de lente ED y elementos de lente HRI)
<b>Ángulo de visión</b>	77°–9° 10'
<b>Reducción de la vibración</b>	Desplazamiento de la lente con motores de bobina de voz (VCM, por sus siglas en inglés)
<b>Distancia de enfoque mínima</b>	<ul style="list-style-type: none"><li>• <b>Distancia focal de 10 mm:</b> 0,35 m (1,1 pies) desde el plano focal</li><li>• <b>Distancia focal de 60 mm:</b> 1,0 m (3,3 pies) desde el plano focal</li><li>• <b>Distancia focal de 100 mm:</b> 0,65 m (2,1 pies) desde el plano focal</li></ul>
<b>Cuchillas del diafragma</b>	7 (apertura de diafragma redondeada)
<b>Diafragma</b>	Completamente automático
<b>Gama del diafragma</b>	<ul style="list-style-type: none"><li>• <b>Distancia focal de 10 mm:</b> f/4–16</li><li>• <b>Distancia focal de 100 mm:</b> f/5.6–16</li></ul>
<b>Tamaño de accesorio del filtro</b>	55 mm (P = 0,75 mm)
<b>Dimensiones</b>	Aprox. 60,5 mm de diámetro × 70,5 mm (distancia desde la pletina de montaje del objetivo de la cámara con el objetivo retraído)
<b>Peso</b>	Aprox. 298 g (10,5 oz)

Las especificaciones están sometidas a cambios sin previo aviso. Nikon no se hace responsable de los daños derivados por los errores que pueda contener este manual.



## ■ ■ Objetivos 1 NIKKOR

### 1 NIKKOR VR 10–30 mm f/3.5–5.6 PD-ZOOM

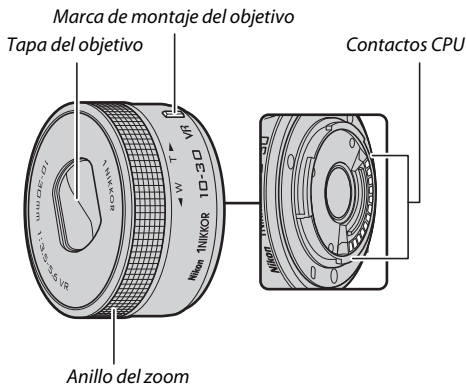

### 1 NIKKOR VR 30–110 mm f/3.8–5.6

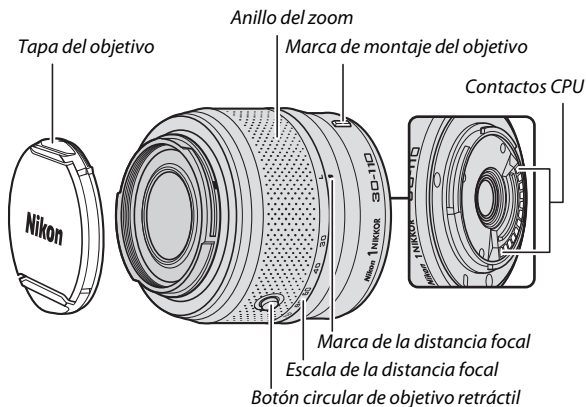

## 1 NIKKOR VR 10–100 mm f/4–5.6

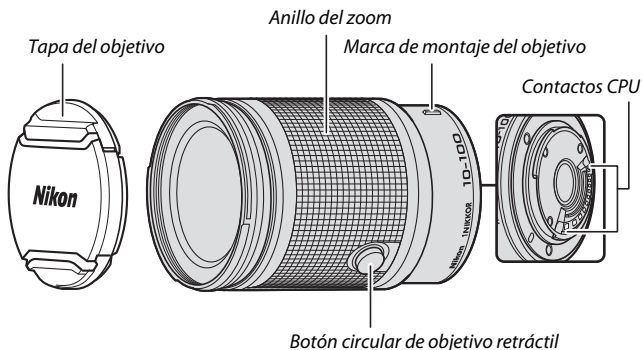

Los objetivos 1 NIKKOR son de uso exclusivo con las cámaras digitales de formato de objetivo intercambiable Nikon 1. El ángulo de visión es equivalente a un objetivo de formato de 35 mm con una distancia focal aproximada de  $\times 2,7$  más larga. Los objetivos indicados anteriormente son compatibles con la reducción de la vibración y pueden usarse con **Activada** o **Desactivada** seleccionado para **VR óptica** en los menús de la cámara (📖 183).

Los objetivos con zoom pueden acercar o alejar usando en anillo del zoom (📖 40).



### Cuidados de objetivo

- Mantenga limpios los contactos de CPU.
- Use una perilla para quitar el polvo y la pelusilla de la superficie del objetivo. Para remover manchas y huellas dactilares, aplique una pequeña cantidad de etanol o limpiador de objetivos sobre un paño de algodón suave y seco o sobre un paño especial para limpieza de objetivos y limpie desde el centro hacia fuera con un movimiento circular, teniendo cuidado de no dejar manchas ni de tocar el cristal con sus dedos.
- Nunca use solventes orgánicos como disolvente o benceno para limpiar el objetivo.
- Se puede usar un parasol o un filtro NC para proteger el elemento delantero del objetivo. Al usar un parasol opcional, no agarre ni sujete el objetivo ni la cámara usando solo el parasol. Los parasoles y filtros no están disponibles con el 1 NIKKOR VR 10–30 mm f/3.5–5.6 PD-ZOOM.
- Cuando el objetivo no esté siendo utilizado, instale la tapa posterior y asegúrese de que el objetivo esté retraído y la tapa cerrada (1 NIKKOR VR 10–30 mm f/3.5–5.6 PD-ZOOM) o instale la tapa frontal (otros objetivos).
- Si no se va a utilizar el objetivo por un tiempo prolongado, guárdelo en un lugar fresco y seco, para evitar la formación de moho y corrosión. No guardar con bolas antipolillas de naftalina ni de alcanfor o bajo la luz del sol directa.
- Mantenga seco el objetivo. El óxido del mecanismo interno puede producir daños irreparables.
- Si deja el objetivo en lugares extremadamente calientes se podrían averiar las piezas o aquellas hechas de plástico podrían llegar a deformarse.
- Al usar el 1 NIKKOR VR 10–30 mm f/3.5–5.6 PD-ZOOM, asegúrese de no tocar la tapa del objetivo. Hacer caso omiso de esta precaución puede ocasionar un funcionamiento incorrecto del producto.



#### **Accesorios suministrados**

- Tapa del objetivo delantera a presión de 40,5 mm LC-N40.5 (para su uso con el 1 NIKKOR VR 30–110 mm f/3.8–5.6 solamente)
- Tapa del objetivo delantera a presión de 55 mm LC-N55 (para su uso con el 1 NIKKOR VR 10–100 mm f/4–5.6 solamente)
- Parasol de bayoneta HB-N103 (para su uso con el 1 NIKKOR VR 30–110 mm f/3.8–5.6 solamente)
- Tapa trasera del objetivo LF-N1000

#### **Instalación del parasol de bayoneta HB-N103**

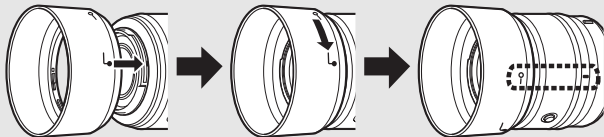

#### **Accesorios opcionales**

- Filtros de rosca de 40,5 mm (para su uso con el 1 NIKKOR VR 30–110 mm f/3.8–5.6 solamente)
- Filtros de rosca de 55 mm (para su uso con el 1 NIKKOR VR 10–100 mm f/4–5.6 solamente)
- Parasol de bayoneta HB-N106 (para su uso con el 1 NIKKOR VR 10–100 mm f/4–5.6 solamente)
- Estuche semiblando CL-N101 (para su uso con el 1 NIKKOR VR 10–100 mm f/4–5.6 solamente)





## ■ El adaptador de montura opcional FT1

Lea esta sección para obtener más información sobre el uso del adaptador de montura FT1 opcional. Antes de continuar, asegúrese de que ha leído y comprendido este manual y la documentación del FT1 y de los objetivos.

### Autofoco

Autofoco solamente está disponible con objetivos AF-S; el resto de objetivos únicamente son compatibles con el enfoque manual. Ajuste el modo de enfoque de la cámara a **AF-S** o **AF-C**. El único modo de zona AF disponible es **Punto único** y la cámara enfoca únicamente al sujeto que se encuentra en la zona de enfoque central. Prioridad al rostro no compatible. En algunos casos, podría oírse un pitido, el indicador de enfoque podría ser visualizado y podrán tomarse imágenes cuando la cámara no esté enfocada; en dicho caso, enfoque manualmente.

### Enfoque manual

Siga los pasos indicados a continuación para enfocar manualmente al utilizar el FT1 con un objetivo con montura F NIKKOR.

---

#### 1 Seleccione el modo de enfoque manual.

Seleccione **Enfoque manual** para **Modo de enfoque** en el menú de disparo (☞ 186).

---

#### 2 Enfoque.

Gire el anillo de enfoque del objetivo hasta que el sujeto esté enfocado.

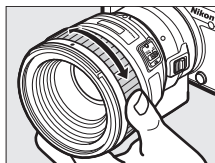

Si selecciona **AF-S** o **AF-C** para **Modo de enfoque** y el objetivo es compatible con autofocus con anulación manual, podrá enfocar usando autofocus y, a continuación, mantener pulsado el disparador hasta la mitad y girar el anillo de enfoque del objetivo para enfocar con precisión manualmente. Para volver a enfocar utilizando autofocus, pulse de nuevo el disparador hasta la mitad.

Para acercarse al zoom sobre la visualización y enfocar con más precisión, pulse  (tenga en cuenta que esta función no estará disponible en algunos modos). Aparecerá una ventana de navegación en un marco gris en la parte inferior derecha de la visualización.

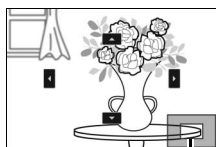

*Ventana de navegación*

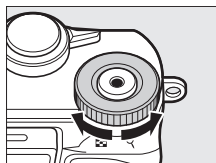

*Dial de control*

Use el dial de control para acercarse o alejar (hasta una ampliación máxima de  $\times 10$ ) y el multiselector para desplazarse por zonas del encuadre no visibles en la pantalla. Pulse  para salir del zoom.



## El telémetro electrónico

Si instala un objetivo con CPU en el modo de enfoque manual, el indicador de enfoque puede utilizarse para comprobar si la cámara está enfocada sobre el sujeto de la zona de enfoque central.

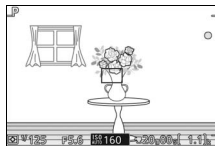

Indicador de enfoque	Estado
●	Enfocado.
▶	Cámara enfocada delante del sujeto.
◀	Cámara enfocada detrás del sujeto.
▶ ◀ (parpadea)	Incapaz de determinar el enfoque.

Tenga en cuenta que con algunos sujetos, el indicador de enfoque (●) podría visualizarse si la cámara no se encuentra enfocada. Compruebe el enfoque en la pantalla antes de disparar.

## Mensajes y visualizaciones de error

Las siguientes advertencias aparecen en la pantalla de diafragma de la cámara.

Visualización	Problema	Solución
FEE	El anillo de diafragmas del objetivo no está bloqueado en el diafragma mínimo.	Al utilizar objetivos con CPU, bloquee el anillo de diafragmas al diafragma mínimo (número f más alto).
F--	Se ha instalado un objetivo sin CPU, o no se ha instalado ningún objetivo.	Al utilizar objetivos sin CPU, gire el anillo de diafragmas del objetivo para ajustar el diafragma.



## Restricciones

- No podrá capturar imágenes en ciertos modos. Si fuese necesario, elija otro modo.
- Podrán grabarse instantáneas de movimiento solamente si instala un objetivo AF-S y si la cámara se encuentra en el modo autofocus y, a continuación, únicamente cuando el sujeto está enfocado. No intente ajustar el enfoque utilizando el anillo de enfoque.
- El interruptor de audio de la pantalla y el botón de operación del enfoque (Bloqueo de enfoque/RECORDAR MEMORIA/Inicio AF) no tienen efecto alguno.

## Precauciones durante el uso

- Los objetivos superiores a los 380 g (13,4 onzas) deben estar sujetos en todo momento. No sujete ni transporte la cámara mediante la correa sin sujetar el objetivo. De no cumplir con esta precaución, podría dañar la montura del objetivo de la cámara.
- Podrían aparecer líneas en las fotografías realizadas con objetivos sin CPU detenidos en el diafragma mínimo.
- En el modo de vídeo avanzado, seleccione el modo de exposición **A** o **M** para evitar que los sonidos realizados por el objetivo sean captados por el micrófono.
- Las velocidades de fotogramas podrían disminuir al seleccionar  en el modo continuo.
- Algunos objetivos bloquearán la luz de ayuda de AF y, a ciertas distancias, el flash.
- Las partes superior e inferior podrían desaparecer de las formas *bokeh* circulares creadas con diafragmas grandes utilizando objetivos con un diafragma máximo de f/1.4.

### **Objetivos no compatibles**

Los siguientes objetivos no pueden usarse con el FT1. Para más información, consulte el catálogo más actualizado o el sitio web de Nikon de su zona.

- AF-S NIKKOR 200–400 mm f/4G ED VR II
- AF-S NIKKOR 200 mm f/2G ED VR II
- AF-S NIKKOR 300 mm f/2.8G ED VR II
- AF-S NIKKOR 400 mm f/2.8E FL ED VR
- AF-S NIKKOR 400 mm f/2.8G ED VR
- AF-S NIKKOR 500 mm f/4G ED VR
- AF-S NIKKOR 600 mm f/4G ED VR
- AF-S NIKKOR 800 mm f/5.6E FL ED VR



## ■ Estándares admitidos

- **Versión DCF 2.0:** Design Rule for Camera File System (DCF) es un estándar ampliamente utilizado en el sector de las cámaras digitales para garantizar la compatibilidad entre las distintas marcas de cámaras.
- **Versión Exif 2.3:** La cámara es compatible con Exif (Exchangeable Image File Format for Digital Still Cameras) versión 2.3, un estándar que permite utilizar la información guardada con las fotografías para conseguir la reproducción óptima de los colores cuando las imágenes se imprimen en impresoras compatibles con Exif.
- **PictBridge:** Un estándar desarrollado en cooperación con los sectores de las impresoras y de las cámaras digitales que permite imprimir fotografías directamente en una impresora sin necesidad de transferirlas primero a un ordenador.
- **HDMI: High-Definition Multimedia Interface** es un estándar de interfaces multimedia que se utiliza en electrónica de consumo y en dispositivos de AV que pueden transmitir datos audiovisuales y señales de control a dispositivos compatibles con HDMI a través de un único cable de conexión.

### Información de marcas comerciales

IOS es una marca comercial o una marca comercial registrada de Cisco Systems, Inc., en los Estados Unidos y/o en otros países y se usa bajo licencia. Windows es una marca comercial registrada o una marca comercial de Microsoft Corporation en los Estados Unidos y/o en otros países. El logotipo PictBridge es una marca comercial. Los logotipos microSD, microSDHC y microSDXC son marcas comerciales de SD-3C, LLC. HDMI, el logotipo HDMI y High-Definition Multimedia Interface son marcas comerciales o marcas comerciales registradas de HDMI Licensing, LLC.

## HDMI

Wi-Fi y el logotipo de Wi-Fi son marcas comerciales o marcas comerciales registradas de Wi-Fi Alliance. N-Mark es una marca comercial o una marca comercial registrada de NFC Forum, Inc., en los Estados Unidos y/o en otros países. El resto de nombres comerciales mencionados en este manual o en cualquier otro tipo de documentación proporcionada con su producto Nikon son marcas comerciales o marcas comerciales registradas de sus respectivos propietarios.



## Certificados

- México

COFETEL: RCPNIDW12-1580

DW092

- Brasil

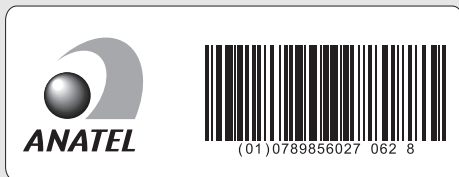

## Licencia FreeType (FreeType2)

Parte de este software tiene copyright © 2012 de The FreeType Project (<http://www.freetype.org>). Todos los derechos reservados.

## Licencia MIT (HarfBuzz)

Parte de este software tiene copyright © 2015 de The HarfBuzz Project (<http://www.freedesktop.org/wiki/Software/HarfBuzz>). Todos los derechos reservados.



## ***Duración de la batería***

El número de disparos o metraje de vídeo que puede grabarse con baterías completamente cargadas varía dependiendo del estado de la batería, la temperatura, el intervalo entre tomas y durante cuánto tiempo los menús son visualizados. A continuación se indican cifras de muestra para las baterías EN-EL24 (850 mAh).

- **Imágenes estáticas: Aproximadamente 250 tomas**
- **Videos: Aproximadamente 60 minutos a 1080/30p**

Medido según los estándares CIPA a  $23 \pm 2$  °C ( $73,4 \pm 3,6$  °F) con la cámara bajo los ajustes predeterminados, una batería completamente cargada, un objetivo 1 NIKKOR VR 10–30 mm f/3.5–5.6 PD-ZOOM, y una tarjeta microSDHC de 16 GB SanDisk SDSQXP-016G-J35A UHS-I. Valor para las imágenes estáticas obtenido bajo las siguientes condiciones de prueba: fotografías realizadas en intervalos de 30 seg. con el flash incorporado disparado una vez cada dos disparos y la cámara apagada y encendida de nuevo cada 10 tomas. Valor para los vídeos obtenidos bajo las siguientes condiciones de prueba: se grabó una serie de vídeos de 17 minutos con un tamaño de archivo de hasta 4 GB; la grabación fue interrumpida únicamente al visualizarse la advertencia de temperatura.

Las siguientes prácticas pueden reducir la duración de la batería:

- Mantener pulsado el disparador hasta la mitad
- Operaciones de autofocus repetidas
- Capturar fotografías NEF (RAW)
- Usar velocidades de obturación lentas
- Usar Wi-Fi
- Usar el modo de reducción de la vibración con objetivos VR
- Usar el zoom con objetivos con zoom motorizado

Para sacar el máximo partido a las baterías recargables EN-EL24 de Nikon:

- Mantenga limpios los contactos de la batería. La suciedad de los contactos puede reducir el rendimiento de la batería.
- Utilice las baterías inmediatamente después de cargarlas. Las baterías se descargan cuando no se utilizan.



# Índice

## Símbolos

	(modo automático) .....	6, 33
	(modo de vídeo avanzado) .....	7, 49
	(modo creativo) .....	6, 58
<b>P</b>	(automático programado) .....	67, 161
<b>S</b>	(automático con prioridad a la obturación) .....	68, 161
<b>A</b>	(automático con prioridad al diafragma) .....	69, 161
<b>M</b>	(manual) .....	70, 161
	(modo deportes) .....	6, 74
	(modo captura de mejor momento) .....	7, 76
	(modo instantánea de movimiento) .....	7, 88
<b>HD</b>	(vídeo HD) .....	49
<b>4K</b>	(película 4K) .....	49
	(vídeo a intervalos) .....	49
	(cámara lenta) .....	49
	(movimiento rápido) .....	50
	(corte de salto) .....	50
	(vídeo de 4 segundos) .....	50
<b>POP</b>	(pop) .....	59
<b>RETRO</b>	(retro) .....	59
	(monocromo contr. alto) .....	59
<b>SEPIA</b>	(sepia nostálgico) .....	59
<b>HDR</b>	(HDR) .....	59, 62
	(suave) .....	59
	(panorámica sencilla) .....	59, 63
	(efecto maqueta) .....	59
	(color selectivo) .....	59, 66
	(proceso cruzado) .....	59
	(efecto cámara juguete) .....	60
	(estrellas) .....	60
	(ojo de pez) .....	60
	(suavizado de piel) .....	60
	(paisaje nocturno) .....	39, 60
	(retrato nocturno) .....	39, 60
	(paisaje) .....	39, 60
	(primer plano) .....	39, 60

	(retrato) .....	39, 60
	(automático) .....	39
	(selector auto. de escenas) ...	161
	(programa flexible) .....	67
<b>Botón MENU</b>	(menú) .....	9, 149, 158, 193
<b>Botón </b>	(reproducir) .....	37, 86, 93
<b>Botón </b>	(borrar) .....	38, 47, 87, 93, 134
<b>Botón </b>	(Wi-Fi) .....	118, 121
<b>Botón </b>	(aceptar) .....	8
<b>F</b>	(función) .....	11, 51, 61, 71, 80, 90, 128
	(disparo continuo/disparador automático) .....	74, 97, 99
	(continuo) .....	97
	(disparador automático) .....	99
	(compensación de exposición) ...	101
	(modo de flash) .....	103, 105
	(reducción de ojos rojos) .....	103, 105
<b>SLOW</b>	(sincronización lenta) .....	105
<b>REAR</b>	(sincronización a la cortinilla trasera) .....	105
	(indicador de flash listo) .....	106
	(matricial) .....	166
	(ponderada central) .....	166
	(puntual) .....	166
	(zona automática) .....	188
<b>[+]</b>	(punto único) .....	188
	(seguimiento de sujeto) .....	188
	(paleta creativa) .....	96
<b>PRE</b>	(preajuste manual) .....	169
	(fotograma a fotograma) .....	98
<b>A</b>		
<b>Accesorios</b> .....		202
<b>Activ. dispar. ranura vacía</b> .....		195
<b>Adaptador de CA</b> .....		202, 204
<b>Adaptador de montura</b> .....		202, 235
<b>Adobe RGB</b> .....		177



Advertencias sobre la temperatura . xv	
AF .....	184, 188
AF continuo .....	184
AF permanente .....	184
AF selección auto .....	184
AF sencillo .....	184
AF-A .....	184
AF-C .....	184
AF-F .....	184
AF-S .....	184
Ajuste de precisión del balance de blancos .....	168
Ajuste rápido .....	175
Ajustes actuales .....	117
Ajustes de sonido .....	197
Ajustes predeterminados .....	211
Alcance del flash .....	107
Almacenamiento en la memoria intermedia .....	77, 84, 89
Alta definición .....	144, 239
Altavoz .....	3
Anillo del zoom .....	27, 40, 231, 232
Apagado automático .....	28, 197
Asignar botones Fn .....	13
Audio .....	92
Auto. con prior. a diafrag. ....	161
Auto. con prior. a obtur. ....	161
Autofoco .....	184, 188
Automático con prioridad a la obturación .....	68
Automático con prioridad al diafragma .....	69
Automático programado ....	67, 161
Ayuda de AF integrada .....	191

## B

Balance de blancos .....	167
Batería .....	21, 23, 32, 228
Batería del reloj .....	31
Bloqueo de enfoque .....	189
Borde (PictBridge) .....	147

Borrar .....	38, 47, 87, 93, 134
Borrar imágenes selec. ....	134
Borrar todas las imágenes .....	134
Botón circular de objetivo retráctil .. 27, 29, 231, 232	
Botón de grabación de vídeo ..,4,43, 53, 56	
Botón <b>Fn</b> .....	13
Brillo (Picture Control) .....	175
Brillo de la visualización .....	196
Bulb .....	72

## C

Cable USB .....	141, 146
Calendario .....	130, 137
Calidad de imagen .....	162
Cámara lenta (menú <b>[F]</b> ) .....	57
Cámara lenta (modo vídeo avanzado) .....	49, 55
Cambiar tamaño .....	154
Capacidad de la tarjeta de memoria 213	
Captura automática de imágenes ... 180	
Capturar 20 fotogr. en .....	79
Capture NX-D .....	140, 164
Carga de la batería .....	21
Cargar de cámara .....	122
Cargar por Wi-Fi .....	121
Color selectivo .....	59, 66
Compensación de flash .....	192
Compensación exposición .....	101
Compensación exposición (autorretratos) .....	109
Conec. con disp. intelig. ....	118
Conector a la red eléctrica .	202, 204
Continuo .....	74, 97
Contraste .....	178
Contraste (Picture Control) .....	175
Control auto de distorsión .....	177
Control de flash .....	192
Control de imagen activa .....	94



Copia de índice .....	148
Correa .....	21
Corte de salto .....	50

## D

Diafragma .....	69, 70
Diafragma máximo .....	229, 230
Dial de control 2, 37, 67, 68, 70, 186, 236	
Disparador .....	34, 39, 77, 82, 84, 89
Disparo a intervalos .....	181
Disparo automático .....	99
Disparo automático (autorretratos) 109	
Disparos máx. por minuto .....	180
Dispositivo inteligente .....	114
Distancia focal .....	126
D-Lighting .....	153
D-Lighting activo .....	178

## E

Editar vídeo .....	156
Efecto cámara juguete .....	60
Efecto maqueta .....	59
Efectos de filtro (Picture Control) .....	175, 176
Enfoque .....	184, 188
Enfoque manual .....	186
Escala de la distancia focal .....	231
Espacio de color .....	177
Estándar .....	173
Estrellas .....	60
Exposición .....	101, 161, 166
Extracción del objetivo de la cámara 27	

## F

Fecha (PictBridge) .....	147
Fecha y hora .....	30, 199
Flash .....	102, 192
Flash de relleno .....	105
Flash incorporado .....	102
Formatear .....	24, 195

Formatear tarj. memoria .....	24, 195
Formato de archivo .....	92
Formato de fecha .....	30, 199
Fotografía automática .....	180
Fotograma a fotograma .....	98
FT1 .....	235

## G

Grabar al pulsar .....	79
Guía de zoom .....	40

## H

H.264 .....	226
HDMI .....	144, 239
HDR .....	62
Histograma .....	127
Hora .....	30, 199
Horario de verano .....	30, 199

## I

Idioma (Language) .....	30
Impresión .....	146
Imprimir borde .....	147
Imprimir fecha .....	147
Inalámbrico .....	114
Indicador de acceso a la tarjeta de memoria .....	35
Indicador de exposición .....	71
Indicador de flash listo .....	106
Información básica .....	125, 196
Información de la foto .....	125
Información detallada de la foto .....	126, 196
Iniciar impresión (PictBridge) .....	148
Instalación del objetivo .....	26
Intensidad del filtro (ojo de pez) .....	60
Intensidad del filtro (suave) .....	59
Intensidad del filtro (suavizado de piel) .....	60
Intenso .....	173
Interruptor principal .....	28
Intervalo .....	52



<b>J</b>	
JPEG .....	162
<b>L</b>	
Luz de ayuda de AF .....	191
<b>M</b>	
Manual .....	70, 161
Mapeo de píxeles .....	201
Marca del plano focal .....	2, 187
Matricial (medición) .....	166
Medición .....	166
Mejor disparo .....	83, 86, 132
Menú de configuración .....	193
Menú de disparo .....	158
Menú de reproducción .....	149
Menú Wi-Fi .....	115, 122
Micrófono .....	43, 180
Modo automático .....	33
Modo autorretrato .....	15, 108
Modo autorretrato (menú de configuración) .....	197
Modo captura de mejor momento ..	76
Modo creativo .....	58
Modo de enfoque .....	184
Modo de exposición .....	161
Modo de flash .....	103, 105
Modo de vídeo avanzado .....	7, 49
Modo de zona AF .....	188
Modo deportes .....	6, 74
Modo instantánea de movimiento ..	88
Monocromo .....	173
Monocromo contr. alto .....	59
Montura del objetivo .....	187
MOV .....	92, 164
Movimiento rápido .....	50
Multiselector .....	8
<b>N</b>	
NEF (RAW) .....	162, 164
Neutro .....	173

NFC .....	119, 123
Nikon Transfer 2 .....	142
Nitidez (Picture Control) .....	175
N-Mark .....	2, 119
NMS .....	92, 164
Nº disparos guardados .....	84
Número de copias .....	147

## O

Objetivo ...	26, 40, 183, 202, 229, 230
Ojo de pez .....	60
Opciones de disparo por toque ..	111
Opciones sonido vídeo .....	180
Opciones visual. secuencia .....	152

## P

Paisaje .....	39, 60, 173
Paisaje nocturno .....	60
Paleta creativa .....	96
Panorámica amplia .....	163
Panorámica normal .....	163
Panorámica sencilla .....	59, 63
Pantalla .....	4, 14, 196
Pantalla abatible vertical .....	14, 108
Pantalla táctil .....	16
Pase de diapositivas .....	137
Película 4K .....	49
PictBridge .....	146, 239
Picture Control .....	173
Pitido .....	34, 100, 197
Ponderada central (medición) ...	166
Pop .....	59
Preajuste manual .....	167, 169
Primer plano .....	39, 60
Prioridad al rostro .....	40, 191
Proceso cruzado .....	59
Programa flexible .....	67
Protector anti-polvo .....	206, 207
Proteger .....	152
Pulse el disparador hasta la mitad ...	34, 39
Pulse el disparador por completo ...	35, 39



Punto único .....	188
Puntual (medición) .....	166

## R

Recortar .....	155
Recortar (PictBridge) .....	147
Recorte de vídeos .....	156
Red inalámbrica .....	114
Reducción de ojos rojos .....	103, 105
Reducción de parpadeo .....	198
Reducción ruido viento .....	180
Reloj .....	30, 31, 199
Reproducción .....	37, 125
Reproducción a pantalla completa . 37, 125	
Reproducción de calendario .....	130
Reproducción de miniaturas .....	129
Restaurar num. archivos .....	198
Restaurar opc. configur. ....	193
Restaurar opc. disparo .....	161
Retoque con glamour .....	135
Retrato .....	39, 60, 173
Retrato (suave) .....	59
Retrato nocturno .....	60
Retro .....	59
Revisión de imagen .....	195
Rotación imagen auto. ....	200
Rotar a vertical .....	152
RR exposición prolongada .....	179
RR ISO alta .....	179

## S

Saturación (efecto cámara juguete) 60	
Saturación (Picture Control) .....	175
Seguimiento de sujeto .....	188
Seguridad inalámbrica .....	115
Selec. imág. impresión .....	148
Selección activa .....	76
Selección automática de escenas	39
Selección de escenas .....	59
Selección de imagen .....	151
Seleccionar color .....	66

Seleccionar para enviar a un dispositivo inteligente .....	122
Selector auto. de escenas .....	161
Selector foto inteligente .....	83
Sensibilidad .....	172
Sensibilidad ISO .....	172
Sepia nostálgico .....	59
Sincronización a la cortinilla trasera 105	
Sincronización lenta .....	105
Sólo bloqueo AE .....	53
sRGB .....	177
SSID .....	118
Suave .....	59
Suavizado de piel .....	60
Suavizado de piel (autorretratos) .... 109	

## T

Tam. fotog./veloc. fotog. ....	165
Tamaño .....	154, 162, 165, 222, 226
Tamaño de imagen .....	162
Tamaño de página (PictBridge) .	147
Tapa del cuerpo .....	2, 202
Tapa del objetivo .....	27
Tarjeta de memoria 23, 25, 195, 203, 213	
Televisor .....	144
Temperatura de color .....	171
Temporizador .....	99, 181
Tipo de conexión Wi-Fi .....	115, 117
Tono (Picture Control) .....	175, 176
Tono (proceso cruzado) .....	59
Tono (retro) .....	59

## U

USB .....	141, 146
-----------	----------

## V

Velocidad de fotogramas ....	57, 125, 165
Velocidad de obturación .....	68, 70
Versión DCF 2.0 .....	239

Versión del firmware .....	194
Versión Exif 2.3 .....	239
Vídeo a intervalos .....	49, 52
Vídeo antes/después .....	91
Vídeo de 4 segundos .....	50
Vídeos .....	42, 49, 165
Vídeos HD .....	49, 165
ViewNX-i .....	140
Viñeteado .....	60
Vista lenta .....	81
Visualización .....	196
Visualización cuadrícula .....	36
Visualización detallada .....	4, 196
Volumen .....	46, 139
VR .....	183
VR electrónica (películas) .....	183
VR óptica .....	183

## **W**

---

Wi-Fi .....	xviii, 114
Wireless .....	xviii
Wireless Mobile Utility .....	114, 124

## **Z**

---

Zona automática (modo de zona AF) .....	188
Zona de enfoque .....	34, 188
Zona horaria .....	199
Zona horaria y fecha .....	199
Zoom de reproducción .....	131
Zoom motorizado .....	40



No se permite la reproducción de este manual de ninguna forma, ni total ni parcialmente (salvo en breves referencias en artículos importantes o revisiones) sin la previa autorización por escrito de NIKON CORPORATION.

**NIKON CORPORATION**

---

© 2015 Nikon Corporation



SB5G02(14)  
6MVA9114-02