

Panasonic®

Instrucciones de funcionamiento para características avanzadas

Cámara digital

Modelo N. **DMC-FZ70**

LUMIX

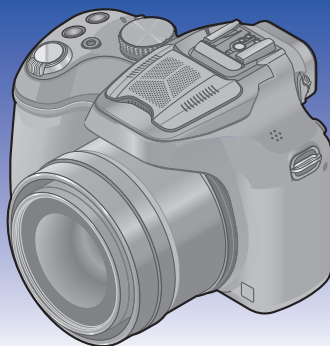

Lea cuidadosamente estas instrucciones antes de usar este producto,
y guarde este manual para usarlo en el futuro.



Índice

Preparativos

Antes de usar	7
Accesorios estándar	9
Nombres y funciones de las partes principales.....	10
Visor	13
Botón del cursor / Botón [MENU/SET]	14
Disco trasero	14
Unión de la tapa del objetivo/ Correa de hombro	15
Coloque la tapa del objetivo	15
Colocación de la correa de hombro	16
Carga de la batería	17
Carga restante de la batería	18
Directrices para el número de imágenes que se pueden grabar y para el tiempo de operación	19
Insertar y quitar la tarjeta (opcional)/ la batería.....	21
Acerca de la memoria integrada/ Tarjeta	23
Directrices para la capacidad de grabación (imágenes/tiempo de grabación).....	24
Ajuste del reloj.....	26
Para cambiar el ajuste de la hora	27
Consejos para tomar buenas imágenes.....	28
Para evitar desestabilización (sacudida de la cámara).....	28

Lo básico

Secuencia de operaciones	29
Toma de fotografías con ajustes propios	
Modo [Programa AE].....	32
Desplazamiento de programa	33
Cómo ajustar el enfoque.....	35
Toma de imágenes con ajustes automáticos	
Modo [Auto inteligente]	36
Detección automática de escenas	37
Desenfoque del fondo	38
Acerca del flash.....	39
Acerca de los elementos de ajuste de [Auto inteligente]	39
[Modo color]	39
[Mov. borroso]	40
[Fot. noc. a mano]	40
[iHDR].....	41
Localización de AF	42
Modo [Auto inteligente plus].....	43
Toma de imágenes en movimiento	45
Grabación de fotografías mientras todavía se está grabando una imagen en movimiento	48
Visualización de las fotografías ([Reproducción normal]).....	49
Acercamiento y visualización de "Zoom de reproducción"	50
Visualización de una lista de imágenes de "Reproducción múltiple"	51
Visualización de imágenes según la fecha de grabación [Calendario]	52
Visualización de imágenes en movimiento	53
Captura de fotografías a partir de imágenes en movimiento	54
Eliminación de imágenes.....	55
Para eliminar múltiples imágenes (hasta 50)/ Para eliminar todas las imágenes	56
Ajustar el menú.....	57
Ajustar los detalles de menú	57
Uso del menú rápido	60

Uso del menú [Conf.]	61
[Ajust. reloj]	61
[Hora mundial]	61
[Fecha viaje]	61
[Bip]	61
[Volumen del altavoz]	61
[Memo. Ajust. Personal]	62
[AF/AE LOCK / Fn1]	62
[Ajustar botón Fn]	62
[Modo del visor]	62
[Monitor] / [Visor]	63
[Luminancia monitor]	63
[Estilo vis. LVF]	64
[Estilo de monitor]	64
[Línea guía]	64
[Histograma]	65
[Área de grab. Vídeo]	66
[Vi. restante]	66
[Destacar]	66
[Exposímetro]	67
[Reanuda objetivo]	67
[Ayuda MF]	68
[Ahorro]	68
[Reprod. en monitor]	69
[Repr. auto]	69
[No. reinicio]	69
[Reiniciar]	70
[Modo USB]	70
[Salida]	71
[VIERA link]	71
[Reproducción 3D]	71
[Girar pantalla]	72
[Menú escena]	72
[Reanudar Menú]	72
[Vis. versión]	72
[Formato]	73
[Idioma]	73
[Demo. de estabilizador]	73

Aplicaciones (Grabación)

Cambio de la visualización de la información de grabación, etc.	74
Uso del zoom	75
Ampliar más un sujeto	76
Toma de imágenes con flash incorporado	78
Cambio del ajuste del flash	79
Toma de imágenes con compensación de exposición	82
Función de ráfaga	83
Toma de imágenes con autodesparador	86
Ajuste de la sensibilidad a la luz	88
Ajuste de coloración (Balance del blanco)	90
Ajuste manual del balance del blanco	91
Ajuste del balance del blanco usando la temperatura del color	92
Ajustes finos del balance del blanco	92
Grabación de horquillado usando el balance del blanco	93
Toma de imágenes con enfoque automático	95
Toma frontal de imágenes de personas (Detección de caras)	96
Bloqueo automático del enfoque de un sujeto en movimiento (Localización de AF)	97
El sujeto no está centrado en la imagen (Enfoque en 23 áreas)	98
Posición determinada para el enfoque (Enfoque en 1 área)	98
Toma de imágenes de primeros planos (Grabación macro)	100
Alcance del enfoque	101
[Zoom macro]	102
Toma de imágenes con enfoque manual	103
Técnica para el enfoque manual	104
Toma de imágenes bloqueando el enfoque y/o la exposición [AF/AE LOCK]	105

Cómo usar el botón de función.....	107
Toma de imágenes ajustando el valor de apertura	
Modo [Prioridad en la abertura]	108
Toma de imágenes ajustando la velocidad del obturador	
Modo [Prioridad de obturación].....	109
Toma de imágenes ajustando el valor de apertura y la velocidad del obturador	
Modo [Expos. manual]	110
Toma de imágenes con efectos de imagen diferentes	
Modo [Control creativo]	112
[Expresivo]	114
[Retro]	114
[Viejos tiempos].....	114
[Tonalidad alta].....	115
[Tonalidad baja].....	115
[Sepia].....	115
[Monocromo dinámico].....	116
[Arte impresionante].....	116
[Dinámica alta]	116
[Proceso cruzado]	117
[Efecto cám. juguete]	117
[Efecto miniatura]	118
[Enfoque suave].....	119
[Filtro de estrellas].....	119
[Color puntual].....	120
Grabación de imágenes panorámicas	
Modo [Toma panorámica]	121
Ajuste de la dirección de la grabación y del efecto de imagen.....	122
Toma de imágenes según la escena	
[Modo de escena]	124
[Retrato]	125
[Piel delicada].....	125
[Paisaje]	125
[Deporte]	125
[Panorámico].....	126
[Retrato noct.].....	127
[Paisaje noct.].....	127
[Fot. noc. a mano].....	128
[HDR]	128
[Alimentos]	128
[Niños].....	129
[Mascotas].....	129
[Puesta sol]	129
[Máx. sens.].....	130
[Cielo estrell.]	130
[A través de vidrio].....	130
[Modo foto 3D].....	131
Grabación de imágenes en movimiento con operación manual	
[Modo película creativa].....	132
Registro de sus propios ajustes y grabación	
Modo [Personalizar]	134
[Memo. Ajus. Personal]	134
[Personalizar]	135
Grabación con función de reconocimiento de caras	
[Reconoce cara].....	136
Registro de imágenes de caras	137
Edición o eliminación de información relacionada con personas registradas	138
Introducción de texto	139
Funciones útiles para viajar	140
[Fecha viaje].....	140
[Hora mundial]	141

Uso del menú [Rec]	142
[Fotoestilo].....	142
[Aspecto].....	143
[Tamaño de imagen].....	143
[Calidad].....	144
[Aj. límite ISO].....	145
[Aumentos ISO].....	145
[Reconoce cara].....	146
[Modo AF].....	146
[Estilo AF].....	146
[AF rápido].....	147
[AF/AE bloqueado].....	147
[Modo medición].....	148
[Dinám. intel.].....	148
[Vel. disp. min.].....	149
[Resoluc. intel.].....	149
[Zoom d.].....	149
[Estabilizador].....	150
[Lámp. ayuda AF].....	151
[Flash].....	151
[Sincro flash].....	152
[Ajuste flash].....	153
[Remover ojo rojo].....	153
[Modo color].....	154
[Mov. borroso].....	154
[Fot. noc. a mano].....	154
[iHDR].....	154
[Conversión].....	154
[Auto bracket].....	155
[Marcar Fecha].....	156
[Ajust. reloj].....	156
Uso del menú [Im. movimiento].....	157
[Formato de grabación].....	157
[Calidad grab.].....	158
[AF continuo].....	159
[Corta viento].....	159
[Mic. zoom].....	160

Aplicaciones (Vista)

Cambio de la visualización de información de imagen, etc.	161
Métodos de reproducción diferentes [Modo de reproducción].....	162
[Ajustes 2D/3D].....	162
[Diapositiva].....	163
[Filtrar reproducción].....	165
[Calendario].....	166
Retoque de imágenes.....	167
[Retoque automático].....	167
[Retoque creativo].....	168
Uso del menú [Reproducir].....	170
[Editar Título].....	170
[Marcar texto].....	171
[Retoque].....	172
[Divide video].....	173
[Cambiar Tamaño].....	174
[Recorte].....	176
[Nivelación].....	177
[Mis favorit.].....	178
[Ajuste impre.].....	179
[Proteger].....	180
[Editar Rec. Cara].....	181
[Copiar].....	182

Conexión con otros aparatos

Visualización en la pantalla de TV ...	183
VIERA Link (HDMI) (HDAVI Control™).....	185
Visualización de fotografías en 3D.....	187
Almacenamiento de fotografías e imágenes en movimiento en un PC... 189	
Acerca del software suministrado	190
Instalación del software suministrado	191
Descarga de SILKYPIX Developer Studio... 192	
Copia de fotografías e imágenes en movimiento	193
Almacenamiento de fotografías e imágenes en movimiento en el grabador	196
Copia insertando la tarjeta SD en el grabador.....	196
Copia de imágenes de reproducción a través de cables de AV (opcionales).....	196
Impresión	197
Seleccionar una única imagen e imprimirla.....	198
Seleccionar varias imágenes e imprimirlas.....	198
Ajustes de impresión.....	199
Impresión con fecha y texto	201

Otros

Accesorios opcionales	202
Lente de conversión (opcional).....	202
Protector/Filtro (opcional).....	204
Flash externo (opcional).....	205
Adaptador de CA (opcional)/ Adaptador DC (opcional).....	207
Lista de visualizaciones del monitor LCD/visor	208
En la grabación	208
En la reproducción	209
Visualizaciones de mensajes	210
Preguntas y respuestas	
Solución de problemas	212
Avisos y notas sobre el uso	221

Antes de usar

■ Manejo de la cámara

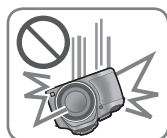

Mantenga la cámara alejada de la vibración, fuerza o presión excesivas.

- Evite usar la cámara bajo las condiciones siguientes, las cuales pueden dañar el objetivo, el monitor LCD, el visor o el cuerpo de la cámara. Esto también puede ser la causa de que la cámara funcione mal o que no grabe.

- Dejar caer o golpear la cámara contra una superficie dura.
- Empujar con una fuerza excesiva sobre el objetivo, el monitor LCD o el visor.



- **Al trasladar la cámara o usar la función de reproducción, asegúrese de que la lente esté en la posición de almacenamiento, con la tapa del objetivo colocada.**

- **Hay momentos en los que se escuchan sonidos de vibración o vibración que sale de la cámara, pero esto se debe al movimiento de la apertura, el zoom y el motor y no es un defecto.**



La cámara no es resistente al polvo ni a las salpicaduras, tampoco es impermeable.

Evite usar la cámara en lugares en que hay mucho polvo o arena, o donde el agua pueda entrar en contacto con la cámara.

- **Evite usar la cámara bajo las condiciones siguientes, que presentan un riesgo de que pueda entrar arena, agua o materias extrañas en la cámara por el objetivo o por las aberturas de alrededor de los botones.** Tenga mucho cuidado, porque estas condiciones pueden ocasionar a la cámara daños potencialmente irreparables.

- En lugares extremadamente polvorientos o arenosos.
- Bajo la lluvia o en la costa, donde la cámara puede quedar expuesta al agua.

■ Condensación (Cuando el objetivo, el monitor LCD o el visor se empañan)

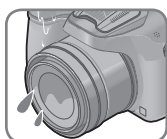

- La condensación se puede producir cuando la cámara está expuesta a cambios repentinos de temperatura o humedad. Evite estas condiciones porque el objetivo, el monitor LCD o el visor pueden ensuciarse, puede salir moho o la cámara se puede dañar.

- Si se produce condensación, apague la cámara y espere unas dos horas antes de volver a usarla. Una vez que la cámara se ajuste a la temperatura ambiental, el empañamiento desaparecerá naturalmente.

■ Haga siempre una toma de prueba primero.

Antes de los acontecimientos importantes en los que usará la cámara (en bodas, por ejemplo) haga siempre una toma de prueba para asegurarse de que las imágenes y el sonido se graben correctamente.

■ No hay compensación por las tomas perdidas.

No podemos compensar por las tomas perdidas si hay problemas técnicos con la cámara o la tarjeta que impiden la grabación.

■ Cumpla escrupulosamente las leyes de propiedad intelectual.

El uso no autorizado de grabaciones que contienen trabajos con derechos de autor con otros fines que no sean los de uso personal está prohibido por las leyes de propiedad intelectual. La grabación de ciertos materiales está prohibida incluso cuando éstos se usan con fines personales.

■ Consulte también “Avisos y notas sobre el uso”. (→221)

- Tenga en cuenta que los controles y componentes, los elementos de menú y otra información de su cámara digital pueden ser diferentes de los mostrados en las ilustraciones y pantallas de este manual.
- Es posible que parte de las visualizaciones, por ejemplo algunos de los iconos, se omitan de las pantallas que ilustran este manual.
- Iconos del modo de grabación
En los modos de grabación cuyos iconos se muestren en negro, puede seleccionar y ejecutar los menús y funciones indicados.



C variará dependiendo de los modos de grabación registrados bajo los ajustes personalizados.

Accesorios estándar

Antes de usar la cámara verifique que todos los accesorios han sido suministrados.

- Los accesorios y sus formas cambiarán dependiendo del país o del área en que se adquiriera la cámara.
Para conocer detalles de los accesorios, consulte las instrucciones básicas de funcionamiento.
- Con esta unidad no se suministra parasol.
- **SILKYPIX Developer Studio no se proporciona en el CD-ROM suministrado. Descargue este software del sitio web e instálelo en su ordenador para usarlo.** ([→192](#))
- Al paquete de baterías se le llama en el texto paquete de baterías o batería.
- Al cargador de baterías se le llama en el texto cargador de baterías o cargador.
- En el texto se usa el término genérico "tarjeta" para hacer referencia a la tarjeta de memoria SD, a la tarjeta de memoria SDHC y a la tarjeta de memoria SDXC.
- Deshágase apropiadamente de todo el material de empaquetado.
- Guarde las piezas pequeñas en un lugar seguro fuera del alcance de los niños.

■ Accesorios opcionales

- **Las tarjetas son opcionales. Es posible grabar o reproducir imágenes en la memoria incorporada cuando no está utilizando una tarjeta.**
- Consulte a su concesionario o a su centro de servicio más cercano si pierde los accesorios suministrados.
(Puede adquirir los accesorios por separado.)

Nombres y funciones de las partes principales

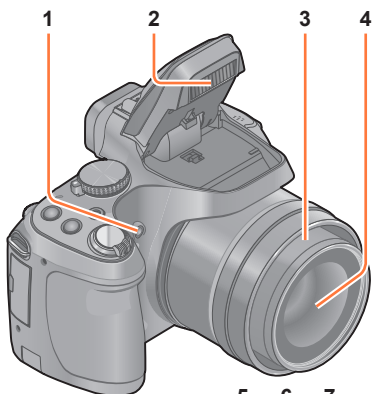

- 1 **Indicador de disparador automático** (→86) / **Luz de ayuda de AF** (→151)
Se ilumina cuando el autodisparador está ajustado o cuando se opera el enfoque automático en lugares oscuros.
- 2 **Flash** (→78)
Presione [] para abrir el flash.
- 3 **Tubo del objetivo**
- 4 **Objetivo** (→7, 223)

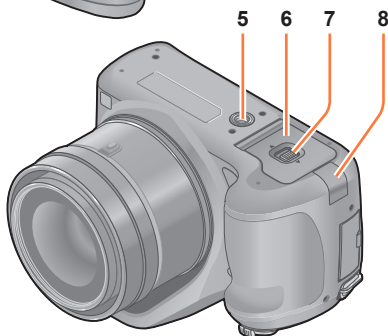

- 5 **Montaje del trípode** (→223)
No coloque un trípode con un tornillo de 5,5 mm de largo o más. Hacer eso puede dañar esta unidad.
- 6 **Puerta de tarjeta/batería** (→21, 207)
Abra esta puerta para insertar o retirar una tarjeta o batería.
- 7 **Palanca de liberación** (→21)
- 8 **Cubierta del acoplador de CC** (→207)
Utilice el adaptador de CA (opcional) y el acoplador de CC (opcional) diseñados específicamente para esta cámara.

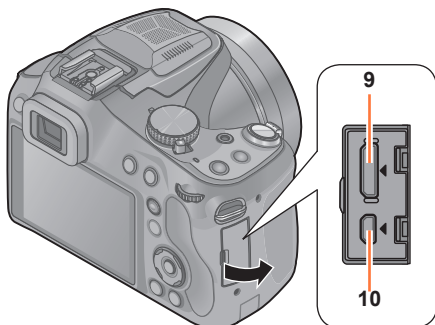

- 9 **Puerto [HDMI]** (→184, 185)
No conecte ningún otro cable salvo el minicable HDMI. Si lo hace, puede provocar un fallo en el funcionamiento.
- 10 **Puerto [AV OUT/DIGITAL]** (→184, 193, 197)

● Las ilustraciones y las pantallas en este manual pueden ser diferentes del producto real.

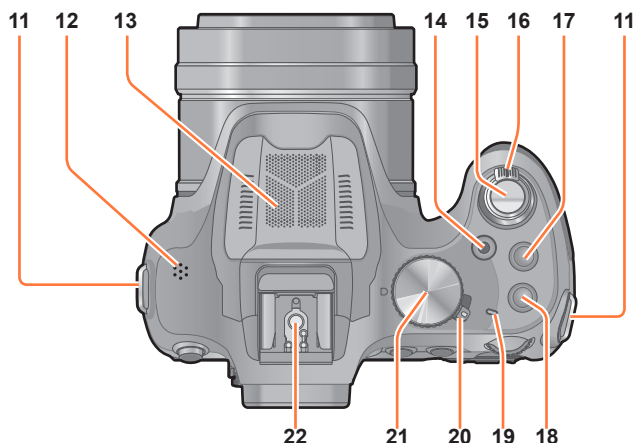

- 11 **Sujeción de la correa de hombro** (→16)
- 12 **Altavoz** (→61)
Tenga cuidado de no cubrir el altavoz con su dedo. Hacerlo puede hacer que sea difícil escuchar el sonido.
- 13 **Micrófono estéreo** (→28, 45)
- 14 **Botón de imagen en movimiento** (→45)
Grabación de imágenes en movimiento.
- 15 **Botón del disparador** (→30)
- 16 **Palanca del zoom** (→75)
Úsela para acercar con el zoom un sujeto distante y grabarlo más grande.
- 17 **Botón [MOVIE]** (Modo de ráfaga) (→83)
- 18 **Botón [FOCUS]** (→42, 45, 50, 99, 104)
- 19 **Indicador de alimentación** (→29)
- 20 **Interruptor [ON/OFF] de la cámara** (→29)
Enciende y apaga la cámara.
- 21 **Disco de modo** (→29)
Use esto para seleccionar el modo de grabación.
- 22 **Zapata de contacto** (→205)
No monte nada más que el flash externo. Recomendamos utilizar flashes Panasonic (números de piezas: DMW-FL220, DMW-FL360, DMW-FL360L y DMW-FL500).

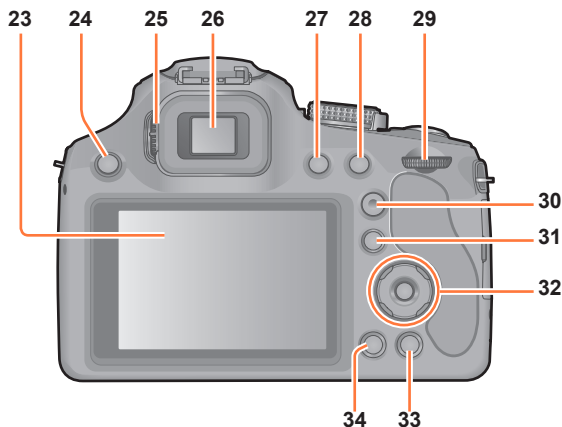

- 23 **Monitor LCD** (→63, 208)
- 24 **Botón [⚡] (Abrir flash)** (→78)
- 25 **Disco de ajuste dióptrico** (→13)
Gire el disco para ajustar el enfoque en el visor.
- 26 **Visor ([LVF])** (→13)
En este manual, para indicar el LVF se utiliza "visor".
- 27 **Botón [LVF]** (→13)
Utilícelo para pasar de la visualización en el visor al monitor LCD y viceversa.
- 28 **Botón [AF/AE LOCK (Fn1)]**
Utilícelo para bloquear la exposición y el enfoque (→105).
También funciona como botón de función (→107).
- 29 **Selector trasero** (→14)
- 30 **Botón [AF/AF^L/MF] (→95, 100, 103)**
Cambia el ajuste de [Enfoque].
- 31 **Botón [▶] (Reproducción)** (→31)
Use esto para seleccionar el modo de grabación o de reproducción.
- 32 **Botón del cursor / Botón [MENU/SET]** (→14)
- 33 **Botón [⏏] (Eliminar/Cancelar/Menú rápido)**
Puede visualizar el menú rápido (→60) y borrar imágenes (→55). También puede usar este botón para volver a la pantalla anterior mientras se muestra un menú (→58).
- 34 **Botón [DISP.]** (→74, 161)
Presione esto para cambiar la visualización.

Visor

■ Cambiar el monitor LCD/Visor ([LVF])

1 Presione [LVF].

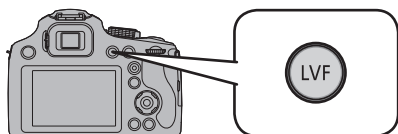

Puede cambiar entre el monitor LCD y la pantalla del visor.

- Para cada uno de los modos de grabación y los modos de reproducción, se memoriza si las imágenes se muestran en el monitor LCD o en el visor. Es posible usar selectivamente el visor para grabar imágenes y el monitor LCD para reproducirlas. (El ajuste se memoriza aunque se apague la cámara).
- Si [Reprod. en monitor], en el menú [Conf.], se ajusta en [ON], las imágenes se reproducirán en el monitor LCD después de cambiar al modo de reproducción. (→69)

■ Ajuste dióptrico

Ajuste el dióptrico para adaptar su visión de manera que pueda ver claramente el visor. Mire la visualización en el visor y gire el disco del ajuste del dióptrico hasta donde la pantalla resulta más clara.

Disco de ajuste dióptrico

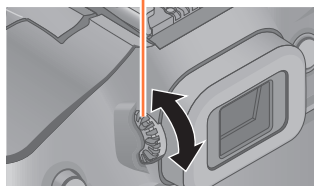

Botón del cursor / Botón [MENU/SET]

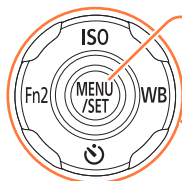
**Botón [MENU/SET]**

Se usa principalmente para visualizar pantallas de menú o para establecer elementos de menú. (→57)

Botón del cursor

Este botón también se usa para mover el cursor por las pantallas de menú y para otras funciones. (→57)
Puede realizar las siguientes operaciones durante la grabación.

Botón [ISO]

Visualiza la pantalla de ajuste para la sensibilidad ISO. (→88)

Botón [WB]

Visualiza la pantalla de ajuste del balance del blanco. (→90)

Botón [☺]

Muestra la pantalla de ajuste del autodesparador. (→86)

Botón [Fn2]

Visualiza la pantalla de la función registrada en el botón [Fn] correspondiente. (→107)

● En este manual, el botón que se usa se indica mediante ▲ ▼ ◀ ▶.

Disco trasero

Hay 2 maneras de utilizar el disco trasero, girándolo a la izquierda o a la derecha, y apretándolo.

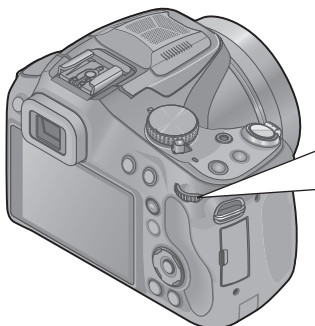
**Girando:**

La selección de opciones o el ajuste de valores se realizan durante los diferentes ajustes.

**Presionando:**

Las operaciones que son las mismas que el botón [MENU/SET], como determinar ajustes, se realizan durante los diferentes ajustes.

Unión de la tapa del objetivo/Correa de hombro

Coloque la tapa del objetivo

Cuando apaga la cámara o la lleva consigo, coloque la tapa del objetivo para proteger la superficie de este último.

1 Pase la correa por el orificio en la cámara.

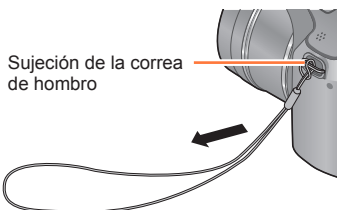

2 Pase la misma correa por el orificio en la tapa del objetivo.

• Pase la tapa del objetivo por el lazo del cordón y apriételo.

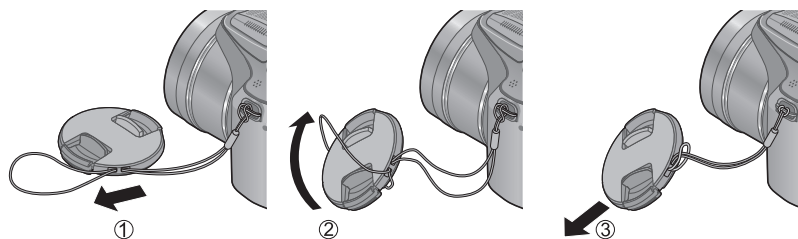

3 Coloque la tapa del objetivo.

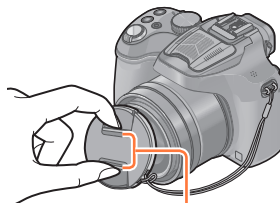

Presione con ambos dedos para poner o quitar la tapa.

- No cuelgue o gire alrededor de esta unidad.
- Asegúrese de sacar la tapa del objetivo al encender esta unidad.
- **Tenga cuidado de no perder la tapa del objetivo.**
- Tenga cuidado de que la correa de la tapa del objetivo no se enrede con la correa de hombro.

Colocación de la correa de hombro

Le recomendamos que una la correa de hombro cuando usa la cámara para evitar que ésta última se caiga.

1 Pase la correa de hombro a través del agujero de sujeción de la misma.

- Coloque la correa de hombro de modo que el logotipo "LUMIX" quede hacia afuera.

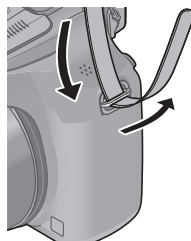

2 Pase la correa de hombro a través del retén y asegúrela.

- Una la correa de hombro al otro lado de la cámara teniendo cuidado de no torcerla.

Tire la correa de hombro 2 cm o más.

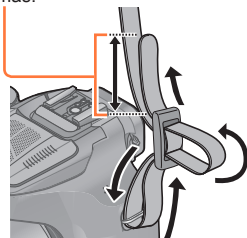

- Asegúrese de que la correa de hombro no se afloje.

Carga de la batería

¡Cargue siempre la batería antes de usarla! (La batería se suministra descargada.)

■ Acerca de las baterías que puede utilizar con esta unidad

Se ha encontrado que en algunos mercados se encuentran a la venta paquetes de baterías falsificadas muy similares a las genuinas. Algunos de estos paquetes de baterías no están protegidos adecuadamente con sistemas de protección interna que cumplen con los requerimientos de las normas de seguridad apropiadas. Existe la posibilidad de que estos paquetes de baterías puedan causar un incendio o una explosión. Tenga en cuenta que nosotros no somos responsables de ningún accidente o fallo debido al uso de paquetes de baterías falsificadas. Para garantizar la utilización de productos seguros recomendamos utilizar paquetes de baterías Panasonic originales.

- Utilice el cargador y la batería designados.

1 Inserte los terminales de la batería y coloque la batería en el cargador.



2 Conecte el cargador a la toma de corriente.

- Tipo para enchufar

- Tipo de entrada

Batería



Cargador (modelo específico)

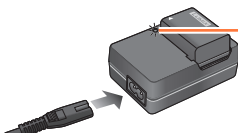

- El cable de CA no se conecta completamente al terminal de entrada de CA. Queda una separación.

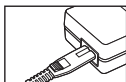

- Recomendamos cargar en un lugar donde la temperatura ambiente esté dentro de 10 °C y 30 °C.

Luz de carga ([CHARGE])

Encendida: Carga en curso

Apagada: Carga terminada

Si está parpadeando la luz:

- La carga puede tardar más de lo normal si la temperatura de la batería está demasiado alta o baja (la carga puede que no termine).
- El conector de la batería/ cargador está sucio. Límpielo con un paño seco.

3 Desconecte la batería después de terminar la carga.

- El cargador de batería está en condición de espera cuando la alimentación de CA está suministrada. El circuito primario siempre está bajo tensión mientras el cargador de batería está conectado a una toma de corriente.

■ Notas acerca del tiempo de carga

Tiempo de carga	Aproximadamente 155 minutos
------------------------	-----------------------------

- El tiempo de carga indicado arriba es el tiempo necesario para cargar en el caso de que la batería esté completamente agotada. El tiempo necesario para cargar cambia dependiendo de las condiciones de uso de la batería. La carga tarda más a temperaturas altas o bajas o cuando la batería no ha sido utilizada durante un periodo largo de tiempo.

- Use siempre baterías de Panasonic originales.
- Si usa otras baterías no podremos garantizar la calidad de este producto.
- **Quite la batería de la cámara después de utilizarla.**
 - Cuando transporte o guarde la batería, manténgala en una bolsa de plástico, asegurándose de que esté alejada de objetos metálicos (como clips).
- Para quitar la batería, apague la cámara y espere hasta que se apague el indicador LUMIX en el monitor LCD. (Si no espera, la cámara puede funcionar mal y se pueden dañar la tarjeta o los datos grabados.)
- No se puede cargar la batería de esta unidad con un cable de conexión USB.

Carga restante de la batería

Cuando se usa la cámara, la carga restante de la batería se visualiza.



Carga restante de la batería



(parpadea en color rojo)

Si la marca de la batería parpadea en color rojo, cargue o sustituya la batería. (También destella el indicador de alimentación)

Directrices para el número de imágenes que se pueden grabar y para el tiempo de operación

El tiempo de funcionamiento y número de imágenes grabables diferirán dependiendo del entorno y condiciones de funcionamiento.

Por ejemplo, en los siguientes casos, el tiempo de funcionamiento será inferior y el número de imágenes grabables se reduce.

- En entornos con bajas temperaturas, como en zonas de esquí.
- Al usar [Luminancia monitor].
- Cuando se usan con frecuencias el flash o el zoom.

■ Grabación de fotografías (Cuando use el monitor LCD)

Número de imágenes que se pueden grabar	Aproximadamente 400 imágenes	Según la norma CIPA
Tiempo de grabación	Aproximadamente 200 minutos	

● Condiciones de grabación según la norma CIPA

CIPA son las siglas de "Camera & Imaging Products Association".

- Modo [Programa AE]
- Temperatura: 23 °C/humedad: 50%RH con el monitor LCD encendido.
- Utilizando una tarjeta de memoria SDHC de Panasonic.
- Utilizando la batería suministrada.
- Iniciando la grabación 30 segundos después de encender la cámara. (Cuando [Estabilizador] se pone en [ON])
- Grabación una vez cada 30 segundos con pleno flash cada segunda grabación.
- Girando la palanca del zoom de telefoto a gran angular o viceversa en cada grabación.
- Apagando la cámara cada 10 grabaciones y dejándola en reposo hasta que la temperatura de la batería disminuye.

El número se reduce si los intervalos son más largos (por ejemplo, a aproximadamente un cuarto para intervalos de 2 minutos bajo las condiciones indicadas anteriormente).

■ Grabación de imágenes en movimiento (Cuando use el monitor LCD)

[Formato de grabación]	[AVCHD]		[MP4]
[Calidad grab.]	[FSH]	[SH]	[FHD]
Tiempo de grabación disponible	Aprox. 160 minutos	Aprox. 180 minutos	Aprox. 160 minutos
Tiempo de grabación disponible real*	Aprox. 80 minutos	Aprox. 90 minutos	Aprox. 80 minutos

* Tiempo real durante el que se puede grabar cuando, de forma repetida, se enciende y apaga la máquina, se inicia y detiene la grabación, y se usa el zoom.

● Condiciones de grabación

- Temperatura 23 °C, humedad relativa del 50%RH

- Puede grabar continuamente una imagen en movimiento en [MP4] durante un máximo de 29 minutos y 59 segundos o aproximadamente 4 GB. (Ya que la grabación en [MP4] con [FHD] crea archivos más grandes, el tiempo de grabación para tales imágenes en movimiento será más corto que 29 minutos y 59 segundos.)

■ Visión de imágenes (Cuando use el monitor LCD)

Tiempo de reproducción	Aprox. 330 minutos
------------------------	--------------------

- Si la energía disponible de la batería se ha reducido considerablemente, ésta habrá llegado al final de su vida útil. Compre una batería nueva.

Insertar y quitar la tarjeta (opcional)/la batería

- Apague esta unidad y compruebe que el cilindro del objetivo esté retraído.
- Le recomendamos utilizar una tarjeta de Panasonic.

1 Deslice la palanca de liberación a la posición [OPEN] y abra la puerta de tarjeta/batería.

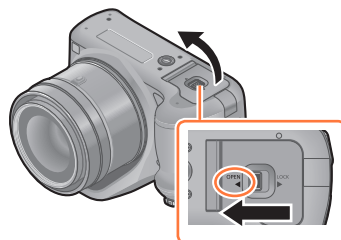

2 **Batería:**
Tenga cuidado con la orientación de la batería: insértela hasta el fondo y, a continuación, compruebe que esté bloqueada mediante la palanca.

- Tire de la palanca en la dirección de la flecha para quitar la batería.

Tarjeta:
Insértela de forma segura hasta que escuche un “clic” y tenga cuidado con la dirección de inserción.

- Para retirar la tarjeta, empujela hasta que haga clic, luego sáquela de forma recta.

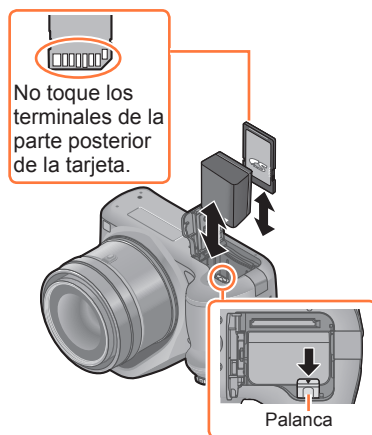

3 Cierre la puerta de tarjeta/batería y deslice la palanca de liberación a la posición [LOCK].

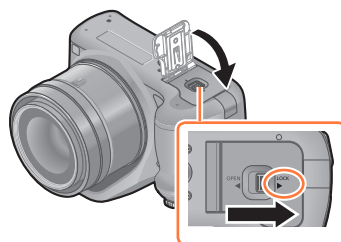

Insertar y quitar la tarjeta (opcional)/la batería

- Retire la batería después del uso. (La batería se agotará si se deja durante un largo tiempo sin cargar.)
- Guarde la tarjeta de memoria fuera del alcance de los niños para evitar que éstos la ingieran accidentalmente.
- Quite la tarjeta o batería luego de apagar esta unidad, con la lámpara de encendido completamente apagada y el cilindro del objetivo completamente retraído. (La cámara puede no funcionar correctamente, o la tarjeta o los contenidos grabados pueden dañarse.)
- Cuando utilice un adaptador de CA (opcional) y un acoplador de CC (opcional) en lugar de la batería, consulte ([→207](#)).

Acerca de la memoria integrada/Tarjeta

Utilizando este dispositivo pueden realizarse las operaciones siguientes.

Cuando no se insertó una tarjeta	Las imágenes se pueden grabar en la memoria integrada y reproducirse.
Cuando se insertó una tarjeta	Las imágenes se pueden grabar en la tarjeta y reproducirse.



Cuando usa la memoria integrada

IN **IN** (indicación de acceso*)

Cuando usa la tarjeta

IN (indicación de acceso*)

* La indicación de acceso se visualiza de color rojo cuando se están grabando las imágenes en la memoria integrada (o en la tarjeta).

■ Memoria incorporada (aprox. 200 MB)

- Las imágenes se pueden copiar entre las tarjetas y la memoria incorporada. (→182)
- El tiempo de acceso para la memoria incorporada puede ser más largo que el tiempo de acceso para una tarjeta.

■ Tarjetas de memoria compatibles (opcional)

Se pueden utilizar las siguientes tarjetas basadas en la norma SD (se recomienda la marca Panasonic).

Tipo de tarjeta	Capacidad	Notas
Tarjetas de memoria SD	8 MB – 2 GB	<ul style="list-style-type: none"> • Se puede utilizar con aparatos compatibles con los formatos respectivos. • Antes de usar tarjetas de memoria SDXC, compruebe que el ordenador y otros aparatos sean compatibles con las tarjetas de este tipo. http://panasonic.net/avc/sdcard/information/SDXC.html • Utilice una tarjeta SD de velocidad "Class 4"* o superior para grabar imágenes en movimiento. • Solo son compatibles las tarjetas enumeradas en la izquierda con las capacidades dadas.
Tarjetas de memoria SDHC	4 GB – 32 GB	
Tarjetas de memoria SDXC	48 GB, 64 GB	

* La clase de velocidad SD hace referencia a una especificación para velocidades de escritura sostenidas. Confirme la velocidad SD verificando la etiqueta de la tarjeta u otros materiales relacionados con la tarjeta.

(Ejemplo)

CLASS **4**

4

- Información más reciente:

<http://panasonic.jp/support/global/cs/dsc/>

(Este sitio solo está disponible en inglés.)

- Mientras la cámara accede a la tarjeta o a la memoria incorporada (para una operación tal como la escritura, lectura, eliminación o formateado de imagen), no apague la cámara ni retire la batería, la tarjeta, el adaptador de CA (opcional) o el acoplador de CC (opcional). No someta la cámara a vibraciones, impactos o electricidad estática. La tarjeta o los datos de la misma pueden dañarse, y esta unidad puede que ya no funcione normalmente. Si la operación falla debido a vibración, impacto o electricidad estática, haga de nuevo la operación.
- Reformatee la tarjeta con esta cámara si ya ha sido formateada con un ordenador o con otro aparato. (→73)
- Si el interruptor protector contra escritura se pone en "LOCK", la tarjeta no se podrá utilizar para grabar ni para borrar imágenes, y no se podrá formatear.
- Se le recomienda copiar las imágenes importantes en su ordenador (porque las ondas electromagnéticas, la electricidad estática o los fallos podrían dañar los datos).
- Asegúrese de que no haya materias extrañas, tales como polvo o agua, en los terminales de la parte trasera de la tarjeta. No toque los terminales con las manos. Si lo hace, esta unidad podría averiarse.



Conmutador

Directrices para la capacidad de grabación (imágenes/tiempo de grabación)

■ Acerca de la visualización de la cantidad de imágenes que se pueden grabar y el tiempo de grabación disponible

- El cambio entre la visualización de la cantidad de imágenes que se pueden grabar y el tiempo de grabación disponible se puede realizar en [Vi. restante] (→66) en el menú [Conf.].
- El número de imágenes que pueden grabarse y el tiempo de grabación disponible son aproximados. (Estos varían según las condiciones de grabación y el tipo de tarjeta.)



Cantidad de imágenes que pueden grabarse

Tiempo de grabación disponible

■ Capacidad de grabación de imágenes (fotografías)

[Tamaño de imagen]	Memoria incorporada	2 GB	32 GB	64 GB
4:3 16M	33	300	4910	9880
4:3 5M	74	650	10620	21490
4:3 0.3M	1140	10050	162960	247150

- Cuando el número de imágenes grabables supera 99.999 se visualiza "+99999".

■ Capacidad de tiempo de grabación (imágenes en movimiento)

([h], [m] y [s] indican “horas”, “minutos” y “segundos”).

Cuando [Formato de grabación] es [AVCHD]

[Calidad grab.]	2 GB	32 GB	64 GB
[FSH] [SH]	15m00s	4h10m00s	8h27m00s

Cuando [Formato de grabación] es [MP4]

[Calidad grab.]	Memoria incorporada	2 GB	32 GB	64 GB
[FHD]	—	12m00s	3h23m00s	6h51m00s
[HD]	—	23m00s	6h28m00s	13h05m00s
[VGA]	5m00s	52m00s	14h14m00s	28h48m00s

- El tiempo visualizado en la tabla es el tiempo total.
- Puede grabar continuamente una imagen en movimiento en [MP4] durante un máximo de 29 minutos y 59 segundos o aproximadamente 4 GB. (Ya que la grabación en [MP4] con [FHD] crea archivos más grandes, el tiempo de grabación para tales imágenes en movimiento será más corto que 29 minutos y 59 segundos.)

Ajuste del reloj

El reloj no está puesto en hora cuando la cámara sale de fábrica.

- Antes de usar la cámara, retire la tapa del objetivo.

1 Encienda la cámara.

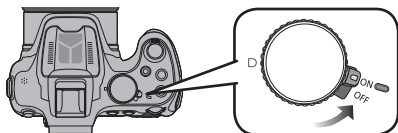

- La lámpara de encendido se enciende al encender esta unidad.
- Si la pantalla de selección del idioma no se visualiza, proceda con el paso **4**.

2 Presione [MENU/SET].

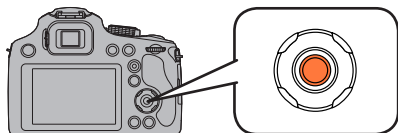

3 Presione ▲▼ para seleccionar el idioma y presione [MENU/SET].

- Aparece el mensaje [Ajuste el reloj].

4 Presione [MENU/SET].

5 Presione ◀▶ para seleccionar los elementos (año, mes, día, hora, minuto, orden de visualización o formato de visualización de la hora) y presione ▲▼ para establecerlos.

(A): Hora en el país de residencia

(B): Hora en el destino del viaje

- Para cancelar la operación →
Presione el botón [Q.MENU].



6 Presione [MENU/SET] para establecerlo.

7 Presione [MENU/SET].

- Si el reloj no está puesto en hora, no es posible imprimir la hora correcta cuando se solicita a un estudio fotográfico que imprima la imagen, o cuando se estampa la fecha en las imágenes con [Marcar Fecha] o [Marcar texto].
- Si el reloj está puesto en hora, es posible imprimir la fecha correcta aun cuando ésta no se visualice en la pantalla de la cámara.

Para cambiar el ajuste de la hora

Cuando restablezca la fecha y hora, seleccione [Ajust. reloj] en el menú [Conf.] o el menú [Rec].

- Los ajustes del reloj se guardarán durante 3 meses aproximadamente incluso después de retirar la batería, siempre que se haya instalado una batería completamente cargada en la cámara durante las últimas 24 horas.

1 Seleccione [Ajust. reloj] en el menú [Conf.] o el menú [Rec].

- Para obtener información detallada sobre cómo establecer el menú (→57)

2 Establezca la fecha y la hora (Siga los pasos **5** - **6**. (→26)).

Consejos para tomar buenas imágenes

Sujete suavemente la cámara con ambas manos, tenga los brazos inmóviles a su lado y quédese con los pies un poco separados.

- Tenga cuidado de no poner los dedos sobre el flash, la luz de ayuda de AF, el micrófono, el altavoz, el objetivo, etc.
- Tenga cuidado de no cubrir el altavoz con su dedo. Hacerlo puede hacer que sea difícil escuchar el sonido. (→11)
- Intente no mover la cámara cuando pulsa el botón del obturador.
- Al tomar las imágenes, asegúrese de que sus pies estén estables y de que no haya peligro de chocar contra otra persona, un objeto, etc.
- No sostenga el cilindro del objetivo cuando toma las imágenes. Existe un riesgo de que su dedo quede atrapado cuando se retrae la lente.

Luz de ayuda de AF



Micrófono estéreo



Sujeción de la cámara en posición vertical

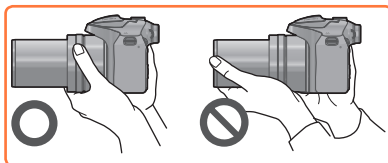

■ Función de detección de la dirección ([Girar pantalla])

Las imágenes grabadas con la cámara mantenida verticalmente se reproducen verticalmente (giradas). (Sólo cuando [Girar pantalla] (→72) está ajustado)

- Cuando la cámara se sostiene de forma vertical y se inclina hacia arriba o hacia abajo para grabar imágenes, la función de detección de la dirección puede no funcionar correctamente.
- Las imágenes en movimiento no se pueden visualizar con la orientación de retrato.
- No puede grabar imágenes en 3D en orientación vertical.

Para evitar desestabilización (sacudida de la cámara)

Cuando aparece el aviso de desestabilización ([[ícono de cámara con X]]), utilice [Estabilizador] (→150), un trípode o el disparador automático (→86).

- La velocidad de obturación se reduce sobre todo en los casos siguientes. Mantenga inmóvil la cámara desde el momento en que pulsa el botón del obturador hasta que aparezca la imagen en la pantalla.
 - Sincronización lenta/Reducción de ojos rojos
 - [Retrato noct.]/[Paisaje noct.]/[Cielo estrell.] ([Modo de escena])
 - Cuando se reduce la velocidad de obturación en [Vel. disp. min.]

Secuencia de operaciones

1 Encienda la cámara.

- La lámpara de encendido se enciende al encender esta unidad.

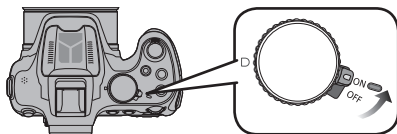

2 Establezca el modo de grabación deseado.

Gire lenta y firmemente el disco del modo para ajustar cada modo. →

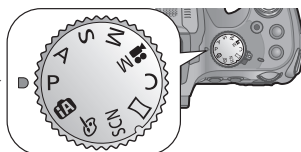

■ Básico

P	Modo [Programa AE]	Tome imágenes con los ajustes automáticos de la velocidad del obturador y del valor de apertura. (→32)
iA	Modo [Auto inteligente]	Tome imágenes con ajustes automáticos. (→36)

■ Avanzadas

A	Modo [Prioridad en la apertura]	Determine la apertura y luego grabe imágenes. (→108)
S	Modo [Prioridad de obturación]	Determine la velocidad del obturador y luego grabe imágenes. (→109)
M	Modo [Expos. manual]	Determine la apertura y la velocidad del obturador y luego grabe imágenes. (→110)
M	[Modo película creativa]	Grabe la imagen en movimiento con los ajustes manuales. (→132)
C	Modo [Personalizar]	Grabe imágenes utilizando los ajustes pre registrados. (→134)
☐	Modo [Toma panorámica]	Grabación de imágenes panorámicas. (→121)
SCN	[Modo de escena]	Tome las imágenes usando los modos de escena. (→124)
🌀	Modo [Control creativo]	Tome imágenes seleccionando su efecto de imagen preferido. (→112)

(continúa en la página siguiente)

Use la palanca del zoom para ajustar el alcance de la imagen que se va a tomar. (→75)

3

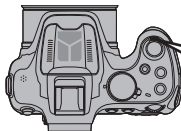

Captura un área más ancha (gran angular).



Aumenta el sujeto (telefoto).

Apunte la cámara y tome la fotografía.

■ Toma de fotografías

- ① Presione el botón del disparador hasta la mitad para enfocar.
- ② Presione a fondo el disparador para tomar la imagen.

Visualización de enfoque



4

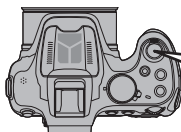

Presione hasta la mitad (presione ligeramente para enfocar).



Presione a fondo (presione el botón hasta el fondo para grabar).

■ Grabación de imágenes en movimiento

- ① Presione el botón de imagen en movimiento para iniciar la grabación.
- ② Presione el botón de imagen en movimiento de nuevo para finalizar la grabación.

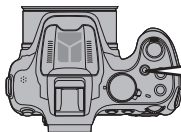

(continúa en la página siguiente)

Reproducción de las imágenes.

① Presione el botón de reproducción.

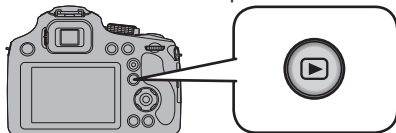

5

② Presione ◀▶ para seleccionar una imagen que va a visualizar.

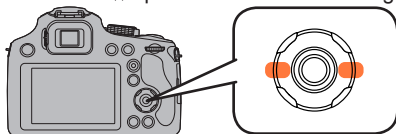
**■ Visualización de imágenes en movimiento**

Seleccione una imagen con el icono de imagen en movimiento y presione ▲.

6

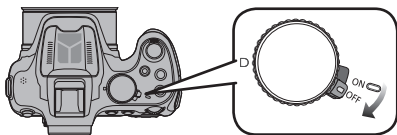
Apague la cámara.

Toma de fotografías con ajustes propios

Modo [Programa AE]



Tome imágenes con los ajustes automáticos de la velocidad del obturador y del valor de apertura.

Use el menú [Rec] para cambiar los ajustes y configurar su propio entorno de grabación.

1 Establézcalo en [P] (Modo [Programa AE]).

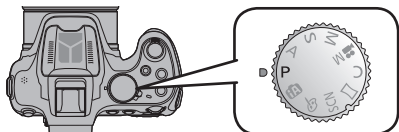

2 Tome una imagen.

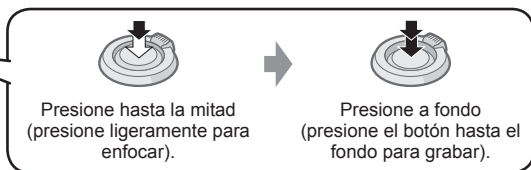
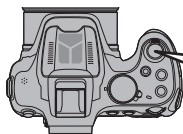

■ Ajuste del enfoque y comprobación de la exposición



A B C

- A Valor de apertura
- B Velocidad de obturación
- C Sensibilidad ISO
- D Visualización de enfoque
(Cuando el enfoque está alineado: iluminado.
Cuando el enfoque no está alineado: parpadeando.)
- E Área de AF

- Dirija el área AF hacia el punto que quiere enfocar.
- La distancia más corta de grabación varía en función de la relación del zoom. Compruebe la visualización del alcance de enfoque en la pantalla. (→101)
- El valor de apertura y la velocidad del obturador se muestran en rojo cuando no se logra la exposición correcta. (Excepto cuando se utiliza un flash)
- Si la apertura y la velocidad del obturador se muestran en color rojo, usted no tendrá la exposición apropiada. Debe usar el flash, cambiar los ajustes de [Sensibilidad] o establecer [Vel. disp. min.] en una velocidad inferior.

Desplazamiento de programa

La función para mantener la misma exposición (brillo) mientras se cambia la combinación de la velocidad del obturador y del valor de apertura se llama “Desplazamiento de programa”. Puede usar “Desplazamiento de programa” para tomar imágenes ajustando la velocidad del obturador y el valor de apertura hasta en el modo [Programa AE].

1 Presione el disparador hasta la mitad.

- La velocidad del obturador y el valor de apertura se muestran en la pantalla.

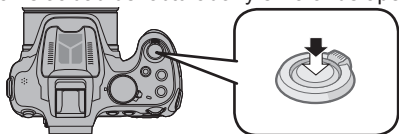

2 Gire el selector trasero mientras se muestran los valores (aproximadamente 10 segundos) para seleccionar una combinación de velocidad del obturador y valor de apertura.

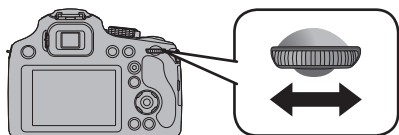

Exposímetro

Velocidad del obturador (Ajuste automático)

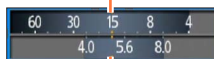

Valor de apertura (Ajuste automático)

Durante el cambio de programa se muestra [P_✓] (mientras se está cambiando la combinación de velocidad del obturador y valor de apertura).

- Para cancelar el cambio de programa
 - Gire el selector trasero hasta que se apague el indicador de cambio de programa ([P_✓]).

- Cuando se apaga la cámara, el cambio de programa se cancela.
- El cambio de programa se cancela si pasan más de 10 segundos después de activarlo. No obstante, el ajuste de cambio de programa se memoriza.
- Según el brillo del sujeto, el cambio programado podría no activarse.
- El cambio de programa está disponible en todos los ajustes de sensibilidad ISO excepto [ISO].

■ Ejemplo de cambio de programa

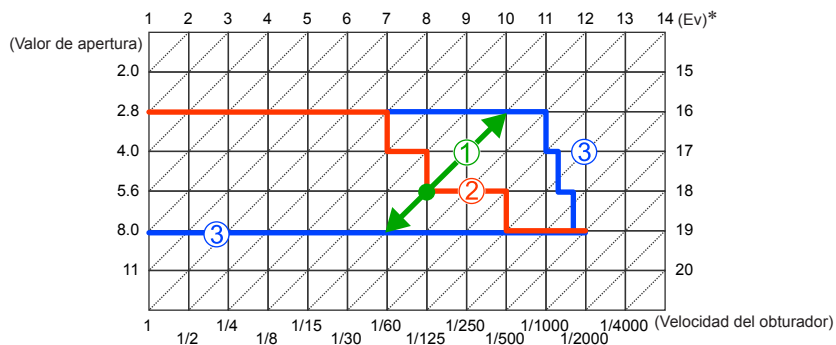

- ① Grado de cambio de programa
- ② Diagrama de cambio de programa
- ③ Límite de cambio de programa

* EV es la abreviación de [Exposure Value], una unidad que indica la cantidad de exposición. EV cambia con el valor de apertura y la velocidad de obturación.

Cómo ajustar el enfoque

Cuando [Modo AF] se ajusta en [□] (enfoque en 1 área), enfoque en 1 área de AF en el centro de la imagen. Si un sujeto que quiere grabar no está en el centro, siga los pasos que se indican a continuación.

1 Ajuste primero el enfoque según el sujeto.

Alinee el área de AF con el sujeto.



Mantenga pulsado a la mitad.

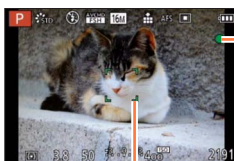

Visualización de enfoque

(Cuando el enfoque está alineado: iluminado.

Cuando el enfoque no está alineado: parpadeando.)

Área de AF

(Cuando el enfoque está alineado: verde. Cuando el enfoque no está alineado: rojo.)

2 Vuelva a la composición deseada.



Presione a fondo

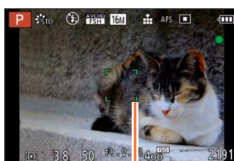

Área de AF

■ Sujetos y entornos que dificultan el enfoque

Los sujetos/ambientes que pueden dificultar el enfoque:

- Objetos en movimiento rápido o sumamente luminosos, u objetos sin contrastes en los colores.
- Toma de imágenes a través de cristal o cerca de objetos que emiten luz.
- En la oscuridad o con vibración.
- Cuando se encuentre demasiado cerca del objeto o cuando tome imágenes con objetos alejados y cercanos juntos en la misma imagen. (→101)

La visualización del enfoque parpadea y suena un pitido cuando el enfoque no se alinea.



Visualización de enfoque

Utilice el alcance de enfoque visualizado en rojo como referencia.

Aunque la visualización del enfoque esté encendida, la cámara tal vez no pueda enfocar el sujeto si éste se encuentra fuera de alcance.

- La visualización del área de AF puede ser más grande según las condiciones de grabación, por ejemplo, ubicaciones oscuras, o según la relación del zoom.

Toma de imágenes con ajustes automáticos

Modo [Auto inteligente]



Este modo se recomienda para principiantes o para apuntar y tomar fotografías, ya que la cámara optimiza los ajustes según el sujeto y el entorno de grabación.

1 Establézcalo en [IA] (Modo [Auto inteligente]).

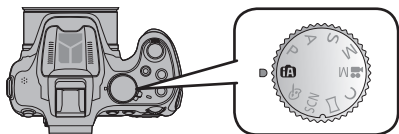

2 Tome una imagen.

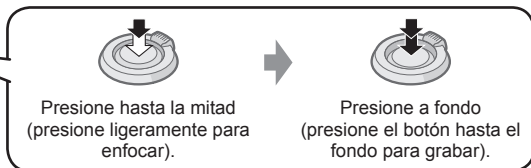
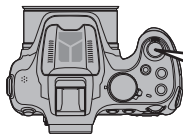

Visualización de enfoque
(Cuando el enfoque está alineado: iluminado.
Cuando el enfoque no está alineado: parpadeando.)

Área de AF

- El área de AF se muestra alrededor de la cara del sujeto mediante la función de detección de caras. En otros casos, se muestra en el punto del sujeto que esté enfocado.
- Puede ajustar la localización AF al presionar [FOCUS]. Para obtener detalles, consulte (→42).

- Las funciones siguientes se activan automáticamente.
 - Detección de la escena/Compensación a contraluz/Control de sensibilidad ISO inteligente/Balance de blancos automático/Detección de la cara/[AFS]/[AF rápido]/[Dinám. intel.]/[Resoluc. intel.]/[i.ZOOM]/[Estabilizador]/[Lámp. ayuda AF]/[Remover ojo rojo]/[AF continuo]
- La calidad de la imagen está fijada en [📶].

Detección automática de escenas

La cámara lee la escena cuando la apunta al sujeto, y hace automáticamente los ajustes óptimos.



Icono de escena detectada

Al tomar imágenes

[i-Retrato]	[i-Retrato noct.]* ² (Solo cuando el flash está abierto)
[i-Niños]* ¹	[i-Paisaje noct.]* ²
[i-Paisaje]	[Fot. noc. a mano]* ³
[i-Puesta sol]	[i-Macro]
Cuando la escena no corresponde a ninguna de las de arriba	

Cuando graba imágenes en movimiento (→45)

[i-Retrato]	[i-Baja luz]
[i-Paisaje]	[i-Macro]
Cuando la escena no corresponde a ninguna de las de arriba	

*¹ Cuando se reconocen niños (de menos de 3 años) registrados con la función de Reconocimiento de caras.

*² Se recomienda usar un trípode y el autodisparador.

*³ Cuando [Fot. noc. a mano] se establece en [ON].

- Dependiendo de las condiciones de grabación se pueden determinar tipos de escenas diferentes para el mismo sujeto.
- Si no se selecciona el tipo de escena deseado, nosotros recomendamos seleccionar manualmente el modo de escena apropiado.
- Cuando se selecciona [i-Retrato], [i-Niños] o [i-Retrato noct.], se activa la función de detección de caras, y el enfoque y la exposición se ajustan para las caras reconocidas.
- Si por ejemplo utiliza un trípode y la cámara detecta que la sacudida es mínima cuando el modo de escena haya sido identificado como [i-Paisaje], la velocidad del obturador se ajustará a un máximo de 8 segundos. Tenga cuidado de no mover la cámara mientras toma las imágenes.
- Cuando [Reconoce cara] está ajustado en [ON] y detecta una cara parecida a una registrada, se visualiza [R] en la parte superior a la derecha de [i-Retrato], [i-Niños] y [i-Retrato noct.].

■ Acerca de la compensación de luz de fondo

La compensación de luz de fondo se activa automáticamente en modo [Auto inteligente]. La condición de luz de fondo se produce cuando hay una luz que brilla por detrás del sujeto. Cuando hay una luz de fondo, el sujeto aparece más oscuro y la cámara intentará corregirlo automáticamente aumentando el brillo de la imagen. Cuando la cámara detecta luz de fondo, se visualiza en el monitor LCD. (Dependiendo de las condiciones de la luz de fondo, puede no ser detectada correctamente.)

Desenfoque del fondo

También puede usar el modo [Auto inteligente] para ajustar fácilmente el desenfoque del fondo, como con el modo [Prioridad en la abertura].

1 Presione el selector trasero.

- Se muestra la pantalla de ajuste.

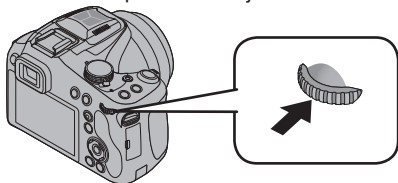

2 Gire el selector trasero para ajustar la condición del desenfoque de fondo.

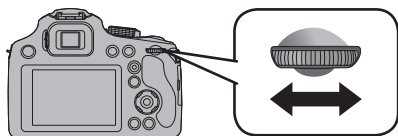

- [AUTO] se visualiza en el icono durante el ajuste automático.
- También puede hacer ajustes con ◀▶.
- Para volver al ajuste automático
→ Presione el botón [🗑️] (↶ Q.MENU)

Condición de fondo
desenfocado

Desenfoque el fondo



Enfoque el fondo

3 Presione el selector trasero para finalizar el ajuste.

- También puede presionar [MENU/SET] para finalizar el ajuste.

- Cuando graba imágenes en movimiento, la cámara controla la apertura dentro del margen de exposición apropiado, y el desenfoque del fondo puede no cambiar para el brillo de algunos sujetos.
- Puede usar el modo [Auto inteligente plus] para ajustar el brillo y la coloración. (→43)
- Cuando apague la unidad o cambie el modo de grabación, el ajuste de la condición de desenfoque del fondo volverá a [AUTO].
- El intervalo de ajuste de la condición de desenfoque del fondo cambiará de acuerdo con la posición del zoom.

Acerca del flash

Abra el flash para usar el flash incorporado. (→78)

- Ponga en [i^A], [i^Δ], [i^Δ] o [i^S] dependiendo del sujeto y el brillo.
- Cuando se muestra [i^Δ] o [i^Δ], se activa la función [Remover ojo rojo] para detectar automáticamente los ojos rojos y corregir los datos de imagen.
- Cuando se selecciona [i^Δ] o [i^S], la velocidad del obturador se reduce.

Acerca de los elementos de ajuste de [Auto inteligente]

Se pueden fijar los siguientes menús.

- Para los procedimientos de ajuste del menú. (→57)

Menú	Detalle
[Auto inteligente]	[Auto inteligente] [Auto inteligente plus]
[Rec]	[Tamaño de imagen]* [Modo color] [Mov. borroso] [Fot. noc. a mano] [iHDR] [Reconoce cara]
[Im. movimiento]	[Formato de grabación] [Calidad grab.]
[Conf.]	[Ajust. reloj] [Hora mundial] [Bip]* [Idioma] [Demo. de estabilizador] • Solamente se visualizan los elementos del menú mencionados arriba, pero puede fijar otros en otros modos de grabación.

* Los ajustes disponibles pueden ser diferentes de otros modos de grabación.

[Modo color]

Cuando cambia el ajuste [Modo color] en el menú [Rec], puede cambiar el color de las fotografías y de las imágenes en movimiento que va a grabar.

- Para los procedimientos de ajuste del menú. (→57)

■ Ajustes

[STANDARD]	Graba imágenes con colores parecidos a los colores reales.
[Happy]	Graba imágenes con colores nítidos y vivos.
[B&W]	Graba imágenes en blanco y negro.
[SEPIA]	Graba imágenes con tonos sepia.

[Mov. borroso]

[Mov. borroso] establece automáticamente la velocidad de obturador óptima según los movimientos del sujeto para minimizar la borrosidad.

En esta unidad está preestablecida en [ON].

- Para los procedimientos de ajuste del menú. (→57)

- Cuando [Mov. borroso] se pone en [ON] y el disparador se presiona hasta la mitad, [☹] aparece en la pantalla.
- El sujeto se puede grabar con un tamaño de la fotografía inferior al número de píxeles que ha sido establecido.

[Fot. noc. a mano]

Si se detecta automáticamente una escena nocturna mientras se sujeta la unidad a mano, [Fot. noc. a mano] puede grabar una fotografía con menos vibración y ruido sin usar un trípode combinando una ráfaga de imágenes.

En esta unidad está preestablecido en [ON].

- Para los procedimientos de ajuste del menú. (→57)

- Cuando la cámara está fija mediante un trípode o cualquier otro medio, [Fot. noc. a mano] no se identificará.

[iHDR]

Cuando hay, por ejemplo, un contraste fuerte entre el fondo y el sujeto, [iHDR] graba múltiples fotografías con diferentes exposiciones y las combina para crear una sola fotografía rica en gradación.

En esta unidad está preestablecido en [ON].

- Para los procedimientos de ajuste del menú. (→57)

- Esta función solo se activa automáticamente cuando visualiza [📷] (→37) en el monitor LCD.
- En el caso de que una sola imagen vaya a ser compuesta de una ráfaga, en la pantalla aparecerá un mensaje indicando que van a ser grabadas múltiples imágenes, y se realiza la grabación de ráfaga. Note que la grabación de ráfaga no se realizará si la cámara determina que puede compensar la diferencia en contraste sin componer la imagen de una ráfaga.
- En el caso de la composición de una ráfaga, puede que aparezcan imágenes remanentes si el sujeto estaba moviéndose.
- La cámara no combina imágenes en los casos siguientes:
 - Cuando la relación del zoom supera la relación máxima del zoom óptico.
 - Modo [Ráfaga]
 - Cuando se dispara el flash.

Localización de AF

En el modo [Auto inteligente] puede seleccionar [Localiz. AF] en [Modo AF] con una sola operación. Cuando se usa el modo [Localiz. AF], la cámara puede enfocar continuamente un sujeto y ajustar la exposición del mismo aunque esté moviéndose.

1 Presione [FOCUS] para establecer [Localiz. AF].

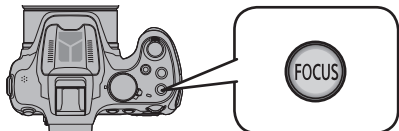

- Para cancelar la localización de AF → Presione de nuevo [FOCUS].

2 Alinee el cuadro de localización de AF con el sujeto.

3 Presione el botón [AF/AE LOCK (Fn1)] para bloquear.

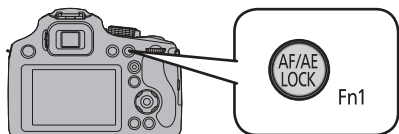

- Para cancelar el Bloqueo de AF → Presione [FOCUS].

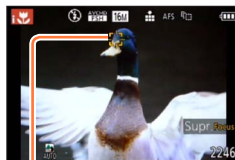

Cuadro de localización de AF
 Bloqueo de AF satisfactorio:
 Amarillo
 El Bloqueo de AF falló: Rojo

- La escena óptima para el sujeto con el Bloqueo de AF se identifica automáticamente.
- No puede usar la función de seguimiento AF cuando [Modo color] se ajusta en [B&W] o [SEPIA].
- El Reconocimiento de caras estará inactivo mientras se utilice la Localización de AF.
- Bajo determinadas condiciones de grabación, como, por ejemplo, cuando el sujeto es pequeño o cuando está oscuro, es posible que [Localiz. AF] no funcione correctamente.

Modo [Auto inteligente plus]

Cuando se selecciona el modo [Auto inteligente plus] (iA+), puede ajustar fácilmente el brillo y la coloración, además del desenfocado del fondo, sin comprometer la operación fácil para el usuario del modo [Auto inteligente].

■ Cambio al modo [Auto inteligente plus]

Use el menú [Auto inteligente] para cambiar el modo.

1 Presione [MENU/SET].

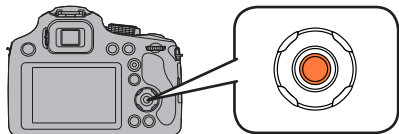

2 Presione ► para seleccionar [iA+] y presione [MENU/SET].



iA: Modo [Auto inteligente]

iA+: Modo [Auto inteligente plus]

■ Ajuste del brillo, la coloración y el desenfoco del fondo

1 Presione el selector trasero.

- Se muestra la pantalla de ajuste.

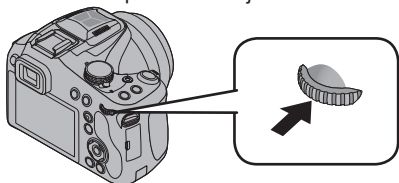

2 Presione ▲ ▼ para seleccionar un elemento para ajustar.

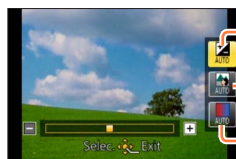

Ajusta el brillo.

Ajusta el desenfoco del fondo.

Ajusta la coloración.

- [AUTO] se visualiza en el icono durante el ajuste automático.

3 Presione ◀ ▶ para hacer ajustes.

Brillo	Subexposición (oscuro) ↔ Sobreexposición (brillante)
Condición de fondo desenfocado	Desenfoco el fondo ↔ Enfoque el fondo
Coloración	Colores cálidos ↔ Colores frescos

- Para hacer ajustes también puede girar el selector trasero.
- Para volver al ajuste automático → Presione el botón [🗑️ (↩️ Q.MENU)].

4 Presione [MENU/SET].

- También puede presionar el selector trasero para finalizar el ajuste.

- Cuando graba imágenes en movimiento, la cámara controla la apertura dentro del margen de exposición apropiado, y el desenfoco del fondo puede no cambiar para algunos niveles de brillo de sujetos.
- Cuando apague la unidad o cambie el modo de grabación, todos los ajustes volverán a [AUTO].
- El intervalo de ajuste de la condición de desenfoco del fondo cambiará de acuerdo con la posición del zoom.

Toma de imágenes en movimiento



Puede grabar imágenes en movimiento con audio (estéreo).

1 Presione el botón de imagen en movimiento para iniciar la grabación.

No bloquee el micrófono cuando grabe imágenes en movimiento.

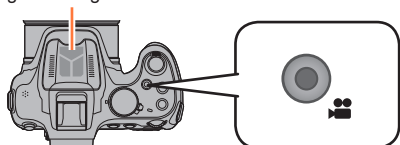

- Se recomienda que cierre el flash cuando graba imágenes en movimiento.
- Suelte el botón de imagen en movimiento inmediatamente después de presionarlo.
- También puede utilizar el zoom mientras graba imágenes en movimiento.
- Puede enfocarse durante la grabación pulsando [FOCUS].
- Durante la grabación de imágenes en movimiento se pueden tomar fotografías. (→48)

Indicador de estado de grabación

[Formato de grabación] (→157)
[Calidad grab.] (→158)



Tiempo de grabación transcurrido

Tiempo de grabación restante (aproximado)

2 Presione de nuevo el botón de imagen en movimiento para finalizar la grabación.

■ Acerca del formato de grabación para grabar imágenes en movimiento

Esta unidad puede grabar imágenes en movimiento en formatos AVCHD o MP4.

AVCHD:

Puede grabar imágenes en alta definición con este formato. Es apropiado para ver imágenes en movimiento en un TV de alta resolución o para guardarlas en un disco.

MP4:

Se trata de un formato de vídeo más simple que se usa principalmente cuando deben realizarse muchos cambios de edición, o cuando se cargan vídeos en servicios web.

- Las imágenes en movimiento solo pueden guardarse en la memoria incorporada en [MP4] con el ajuste [VGA].

■ Acerca de la compatibilidad de las imágenes en movimiento grabadas

Las imágenes en movimiento grabadas en [AVCHD] o [MP4] podrían reproducirse con una calidad de imagen o de sonido baja, o incluso puede ocurrir que no puedan reproducirse aun cuando se use un equipo de reproducción compatible con estos formatos. Además, la información de grabación podría no visualizarse bien. En este caso, utilice esta unidad.

- Es posible que el tiempo de grabación disponible que se muestra en la pantalla no disminuya periódicamente.
- Si los datos se graban y borran repetidamente, el tiempo de grabación total disponible en la tarjeta SD podría reducirse. Para restaurar la capacidad original, utilice la cámara para formatear la tarjeta SD. Asegúrese de guardar todos los datos importantes en su ordenador o en otros medios antes de formatear, ya que todos los datos que estén guardados en la tarjeta se borrarán.
- Según el tipo de tarjeta, puede aparecer durante un rato la indicación de acceso a la tarjeta después de grabar las imágenes en movimiento. Esto no es un funcionamiento defectuoso.
- La sensibilidad ISO funcionará como [AUTO] en la grabación de la imagen en movimiento que no es la imagen en movimiento creativa. Además, no funcionará [Aj. Límite ISO].
- Existe un riesgo de que el sonido de las operaciones del botón y del zoom y la fricción de la correa de la tapa del objetivo se puedan grabar, por lo tanto se debe tener cuidado.

- Dependiendo del ambiente existente cuando se graban imágenes en movimiento, la pantalla puede ponerse negra durante un instante o se puede grabar ruido debido a la electricidad estática, ondas electromagnéticas, etc.
- El margen de grabación puede que se reduzca en las imágenes en movimiento en comparación con el de las fotografías. Además, si la relación de aspecto es diferente para las fotografías y las imágenes en movimiento, el ángulo de visión cambiará cuando se empiece a grabar una imagen en movimiento. El área que se puede grabar se visualiza estableciendo [Área de grab. Video] (→66) en [ON].
- Si el zoom óptico extra se usa antes de presionar el botón de imágenes en movimiento, estos ajustes se cancelarán, y el área de grabación cambiará considerablemente.
- Cuando se utiliza el zoom mientras se graban imágenes en movimiento, puede que el enfoque tarde algún tiempo en realizarse.
- Cuando grabe imágenes en movimiento utilizando una ampliación de zoom alta, le recomendamos que utilice un trípode y el autodesparador.
- Se recomienda utilizar una batería cargada completamente o un adaptador de CA (opcional) cuando se graban imágenes en movimiento.
- Si cuando graba imágenes en movimiento usando el adaptador de CA, se apaga la alimentación debido a un corte de la corriente o a una desconexión del adaptador de CA, etc., las imágenes en movimiento no se grabarán.
- Las imágenes en movimiento no se pueden grabar en los siguientes casos.
 - [Modo foto 3D] ([Modo de escena])
 - [Enfoque suave]/[Filtro de estrellas] (Modo [Control creativo])
- Se grabará en las categorías siguientes para ciertos modos de grabación. Se realizará una grabación de la imagen en movimiento que coincide con cada modo de grabación para los casos que no se mencionan a continuación.

Modo de grabación seleccionado	Modo de grabación mientras graba imágenes en movimiento
<ul style="list-style-type: none"> • Modo [Programa AE] • Modo [Prioridad en la abertura] • Modo [Prioridad de obturación] • Modo [Expos. manual] • [Deporte]/[HDR]/[Mascotas] ([Modo de escena]) 	Imagen en movimiento normal
[Niños] ([Modo de escena])	Modo de retrato
[Retrato noct.]/[Paisaje noct.]/[Fot. noc. a mano]/[Cielo estrell.] ([Modo de escena])	Modo de baja luz

Grabación de fotografías mientras todavía se está grabando una imagen en movimiento

Se pueden grabar fotografías incluso cuando están grabándose imágenes en movimiento.

1 Presione a fondo el disparador durante la grabación de imágenes en movimiento.

Es posible tomar fotografías al mismo tiempo que se graba una imagen en movimiento.

[Aspecto]	[Tamaño imagen fija]	Número de imágenes que se pueden grabar
16:9	3.5M	1

- La calidad de la imagen puede ser diferente a [3.5M] (16:9) de las imágenes estándar.
- Cuando se graban fotografías durante el empleo del zoom puede que éste se pare.
- Si se usa [Efecto miniatura] en modo [Control creativo], puede tomarse una fotografía con un ligero retraso a partir del momento en que se presiona por completo el botón del disparador.

- Cuando presiona el disparador hasta la mitad durante la grabación de imágenes en movimiento, la cámara volverá a enfocar automáticamente a un sujeto. Este movimiento de repetición de enfoque se graba incluso durante la grabación de imágenes en movimiento. Cuando se da prioridad a los vídeos de imágenes en movimiento, presione a fondo el disparador y grabe las fotografías. También se pueden crear fotografías después de la grabación de imágenes en movimiento. (→54)
- Cuando el disparador se presiona hasta la mitad, se visualiza el tamaño de la fotografía y el número de fotografías que se pueden grabar.
- Las fotografías no pueden grabarse en estos casos:
 - Cuando [Calidad grab.] se establece en [VGA].
 - [Modo película creativa]
- El flash está establecido en [🚫].
- Como el obturador electrónico se usa para grabar, puede que las imágenes grabadas se distorsionen.
- Cuando [Calidad] se ajusta en [RAW], [RAW] o [RAW], las fotografías se graban con el ajuste [] en el formato de archivo JPEG.

Visualización de las fotografías [[Reproducción normal]]

Cuando hay una tarjeta insertada en la cámara, las imágenes se reproducen desde la tarjeta, y cuando no hay una tarjeta insertada en la cámara, las imágenes se reproducen desde la memoria incorporada.

1 Presione el botón de reproducción.

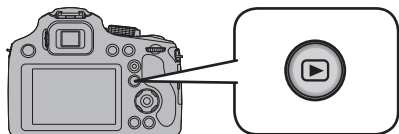

2 Presione ◀▶ para seleccionar una imagen que va a visualizar.

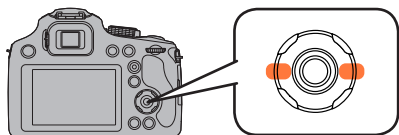

- Cuando presiona y mantiene presionado el botón, las imágenes se visualizan una tras otra.
- También puede girar el selector trasero para seleccionar una imagen.

3 Vea las imágenes.

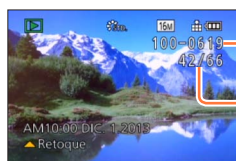

Número de carpeta/archivo

Número de imagen/Número total de imágenes

■ Finalización de la reproducción

Presione de nuevo el botón de reproducción o el botón de imagen en movimiento, o presione el disparador hasta la mitad.

- Es posible que en esta cámara no pueda ver imágenes que anteriormente hayan sido editadas en un ordenador.
- Cuando la cámara se establezca en modo de reproducción, el tubo del objetivo se retraerá al cabo de unos 15 segundos aproximadamente.
- Esta cámara es compatible con la norma DCF (norma de diseño para sistema de archivos de cámara) formulada por la JEITA (Japan Electronics and Information Technology Industries Association), y con el formato Exif (formato de archivos de imagen intercambiable). Los archivos que no cumplen con la norma DCF no se pueden reproducir.

Acercamiento y visualización de “Zoom de reproducción”

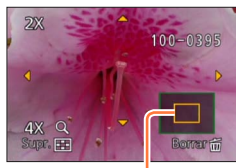
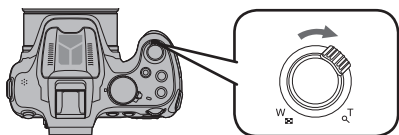
1 Mueva la palanca del zoom hacia el lado T.

Posición actual del zoom

- Cada vez que gira la palanca del zoom hacia el lado T, el aumento se incrementa en cuatro niveles: 2x, 4x, 8x y 16x. (La calidad de la fotografía visualizada se reduce sucesivamente.)
- Para reducir el zoom → Mueva la palanca del zoom hacia el lado W.
- Movimiento de posición del zoom → Presione ▲▼◀▶.

- El zoom de reproducción no se puede usar durante la reproducción de imágenes en movimiento ni la reproducción de imágenes panorámicas.

■ Cambio de la imagen visualizada sin cambiar la relación del zoom y la posición del zoom de reproducción

Gire el selector trasero durante el zoom de reproducción.

- La posición del zoom vuelve al centro en las imágenes a continuación.
 - Imágenes con diferente relaciones de aspecto
 - Imágenes con diferente número de píxeles grabados
 - Imágenes con diferente sentido de rotación (cuando [Girar pantalla] está ajustado en [On])

■ Ampliación del punto de enfoque

Presione [FOCUS] cuando reproduzca fotografías.

- Es posible que el punto de enfoque no sea el centro de la ampliación cuando se encuentre en el borde de la fotografía.
- Volverá a la ampliación original si vuelve a pulsar [FOCUS].
- Las siguientes fotografías no se pueden ampliar, porque no hay punto de enfoque:
 - Fotografías tomadas sin enfocar
 - Fotografías tomadas con enfoque manual
 - Fotografías tomadas con una cámara diferente

Visualización de una lista de imágenes de “Reproducción múltiple”

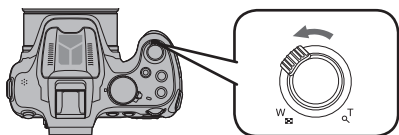
1 Mueva la palanca del zoom hacia el lado W.

Núm. de imágenes/Núm. total



- Mueva la palanca del zoom hacia el lado W para poder cambiar los métodos de visualización en este orden: Pantalla de 1 imagen (pantalla completa) → Pantalla de 12 imágenes → Pantalla de 30 imágenes → Pantalla de calendario. (Mueva la palanca hacia el lado T para volver.)
- Cuando se selecciona una imagen usando ▲▼◀▶ y se presiona [MENU/SET] en la pantalla de 12 ó 30 imágenes, la imagen seleccionada se visualiza en la pantalla de 1 imagen (pantalla completa).

● Las imágenes visualizadas con [!] no se pueden reproducir.

Visualización de imágenes según la fecha de grabación [Calendario]

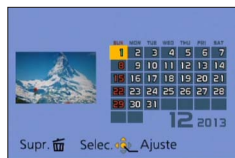
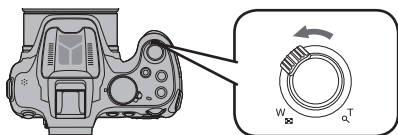
1 Mueva la palanca del zoom varias veces hacia el lado W.

- Si no hay imágenes grabadas durante el mes, no se visualiza.

2 Presione ▲▼◀▶ para seleccionar la fecha de grabación y presione [MENU/SET].

- Presione [🗑️] (➡️ Q.MENU) para volver a la pantalla de calendario.

- La fecha de grabación de la imagen seleccionada en la pantalla de reproducción se convierte en la fecha seleccionada cuando se visualiza antes la pantalla del calendario.
- Si hay más de una imagen grabada en la misma fecha, se seleccionará la primera imagen tomada en esa fecha.
- Puede ver el calendario entre enero de 2000 y diciembre de 2099.
- Solo los meses en que se tomaron imágenes son mostrados en la pantalla de calendario. Las imágenes tomadas sin ajustes de reloj se visualizan con la fecha 1 de enero de 2013.
- Las imágenes tomadas con los ajustes de destino realizados en [Hora mundial] se visualizan en la pantalla de calendario usando la fecha apropiada para el huso horario del destino.

Visualización de imágenes en movimiento

Esta unidad fue diseñada para reproducir imágenes en movimiento usando los formatos AVCHD, MP4 y QuickTime Motion JPEG.

1 Seleccione una imagen con el icono de imagen en movimiento y presione ▲.

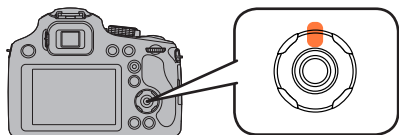

La reproducción empieza ahora. (Después de iniciar la reproducción, se visualiza en la pantalla el tiempo transcurrido de la reproducción.)

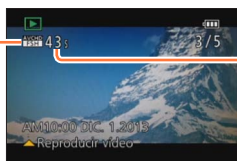

Tiempo de grabación de imagen en movimiento
Ejemplo)
10 minutos 30 segundos: 10m30s

Icono de imagen en movimiento (puede diferir dependiendo del ajuste de [Formato de grabación] y [Calidad grab.])

■ Operaciones durante la reproducción de imágenes en movimiento

▲: Pausa/reproducción

▼: Parada

◀: Retroceso rápido (2 pasos*)/Retroceso de un cuadro (durante pausa)

▶: Avance rápido (2 pasos*)/Avance de un cuadro (durante pausa)

* Si presiona ◀▶ de nuevo, aumenta la velocidad de avance rápido o retroceso rápido.

• El volumen puede ajustarse con la palanca del zoom.

- Es posible que las imágenes en movimiento grabadas con otras cámaras no se reproduzcan correctamente.
- Parte de la información no se visualizará para las imágenes en movimiento grabadas en [AVCHD].
- Las imágenes en movimiento se pueden ver en su ordenador usando "PHOTOfunSTUDIO" del CD-ROM suministrado.
- Las imágenes en movimiento grabadas con [Efecto miniatura] en modo [Control creativo] se reproducen a una velocidad 10 veces superior aproximadamente.
- Usando una tarjeta de memoria de alta capacidad, es posible que el rebobinado rápido sea más lento de lo normal.

Captura de fotografías a partir de imágenes en movimiento

Guarde una escena de una imagen en movimiento como fotografía.

- 1 Visualice la imagen que usted quiera capturar como una fotografía, haciendo una pausa en una imagen en movimiento durante la reproducción.**

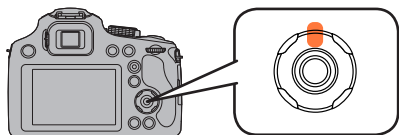

- 2 Presione [MENU/SET].**



- Se visualiza una pantalla de confirmación. Si selecciona [SI], se realizará la operación.

- Las fotografías se guardan con el ajuste [Aspecto] de 16:9 y el ajuste [Tamaño de imagen] de 2M*.

*En los casos siguientes, las imágenes se guardan con un ajuste de 4:3 y 0.3M.

- Imágenes en movimiento MP4 con [Calidad grab.] de [VGA]

- Las imágenes fijas creadas desde una imagen en movimiento podrían ser peores que las con la calidad de imagen normal.
- Puede que no sea posible captar fotografías de imágenes en movimiento que fueron grabadas con una cámara diferente.

Eliminación de imágenes

Las imágenes se borrarán de la tarjeta si está insertada, o de la memoria incorporada si no se inserta la tarjeta. (Las imágenes borradas no se pueden recuperar.)

No obstante, las imágenes no se eliminarán en los casos siguientes.

- Imágenes protegidas.
- El interruptor de la tarjeta está en la posición "LOCK".
- Imágenes que no son de la norma DCF. (→49)

1 Presione el botón [🗑️ (↶ Q.MENU)] para eliminar la imagen visualizada.

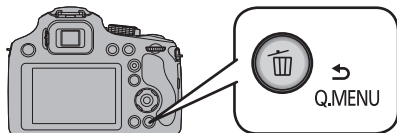

- Se visualiza una pantalla de confirmación. Cuando se selecciona [Sí], la imagen seleccionada se elimina.

- No apague la cámara durante la eliminación.
- Utilice una batería que tenga suficiente carga o un adaptador de CA (opcional) y un acoplador de CC (opcional).

Para eliminar múltiples imágenes (hasta 50)/Para eliminar todas las imágenes

1 Presione el botón [🗑️] (↪ Q.MENU) mientras ve una imagen.

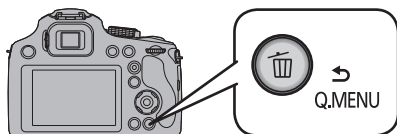

2 Use ▲▼ para seleccionar [Borrado mult.]/[Borrado total] y presione [MENU/SET].

● [Borrado mult.]

Presione ▲▼◀▶ para seleccionar la imagen y presione el botón [DISP.].

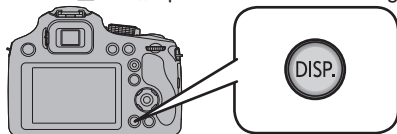

- Para cancelar → Presione de nuevo el botón [DISP.].
- Para realizar → Presione [MENU/SET].





- Puede seleccionar [Borrar todo salvo mis favorit.] en [Borrado total] si hay imágenes que se han establecido como [Mis favorit.] (→178).
- Se visualiza una pantalla de confirmación. Cuando se selecciona [Sí], la imagen seleccionada se elimina.
- Puede tardar dependiendo del número de imágenes que se borren.

Ajustar el menú

La cámara llega con menús que le permiten fijar los ajustes para tomar imágenes y reproducirlas precisamente como usted quiere y menús que le capacitan para disfrutar de la cámara y para usarla más fácilmente.



En particular el menú [Conf.] contiene algunos ajustes importantes relacionados con el reloj y la alimentación de la cámara. Compruebe los ajustes de este menú ante de usar la cámara.

■ Tipo de menú

	[Rec] (→142)	Puede realizar ajustes tales como los de relación de aspecto y tamaño de la fotografía, entre otros.
	[Im. movimiento] (→157)	Puede seleccionar el formato de grabación, la calidad de la fotografía y otros ajustes.
	[Conf.] (→61)	Puede hacer ajustes para facilitar la utilización, tales como el ajuste del reloj y el cambio del pitido.
	[Modo de reproducción] (→162)	Puede elegir el método de reproducción para ver [Diapositiva] o limitar las imágenes que se van a visualizar, etc.
	[Reproducir] (→170)	Puede especificar la protección de imagen, el cambio de tamaño, ajustes de impresión y otros ajustes para las imágenes tomadas.

Ajustar los detalles de menú

- Si fija [Reanudar Menú] (→72) en el menú [Conf.] en [ON], la pantalla muestra el último elemento del menú seleccionado cuando cerró el menú.

Ejemplo: Cambiar [Modo AF], en el menú [Rec], de  (Enfoque en 1 área) a  (detección de caras) en el modo [Programa AE].

1 Presione [MENU/SET].

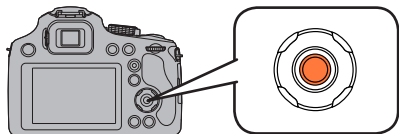

(continúa en la página siguiente)

- 2** Presione ▲▼ o gire el disco trasero para seleccionar el elemento del menú.

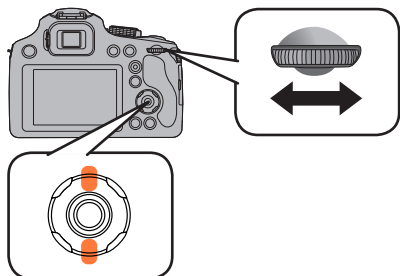

Elementos de menú

Páginas
(las páginas también se pueden seleccionar con la palanca del zoom.)

- 3** Presione ► o el disco trasero.

- 4** Presione ▲▼ o gire el disco trasero para seleccionar los ajustes.

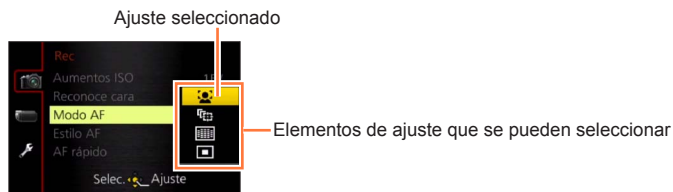

- 5** Presione [MENU/SET] o el disco trasero para fijar.

- 6** Presione [MENU/SET] para cerrar el menú.

• También puede cerrar el menú presionando el disparador hasta la mitad.

■ Para volver a la pantalla anterior

① Presione el botón [🗑️] (↩️ Q.MENU).

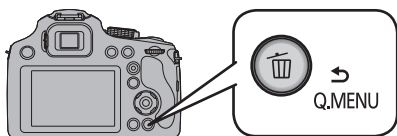

■ Cómo cambiar de menú

Por ejemplo: Cambiar al menú [Conf.] desde el menú [Rec]

① Presione ◀.

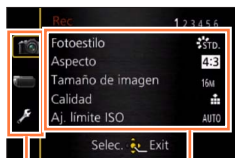

Tipo de menú

Elemento

② Presione ▼ o gire el selector trasero para seleccionar el icono del menú [Conf.] [↵].



Tipo de menú seleccionado

③ Presione ▶ o el disco trasero.

- Los ejemplos de la pantalla de operación de este manual pueden ser diferentes de la visualización real de la pantalla o algunas partes de la visualización de la pantalla se omiten.
- Según sean los ajustes de los modos o de menú utilizados en la cámara en virtud de las especificaciones, hay funciones que no pueden ajustarse ni usarse.
- Los métodos de ajuste cambian dependiendo de los elementos de los menús.
- Los menús siguientes también se visualizan dependiendo del modo de grabación.
 - En el modo [Auto inteligente]: Menú [Auto inteligente] (→43)
 - En el modo [Control creativo]: Menú [Control creativo] (→112)
 - En el modo [Modo de escena]: Menú [Modo de escena] (→124)
 - En el modo [Modo película creativa]: Menú [Pelí. creativa] (→132)
 - En el modo [Personalizar]: Menú [Personalizar] (→135)

Uso del menú rápido

En el modo de grabación, puede cambiar rápidamente los ajustes principales de una fotografía o imagen en movimiento.

- Utilizando el menú rápido, puede cambiar los ajustes de la cámara con el anillo de control.

1 Presione el botón [🗑️ (↪️ Q.MENU)].

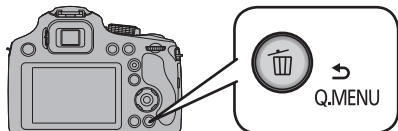

2 Presione ◀▶ o gire el disco trasero para seleccionar el elemento del menú.

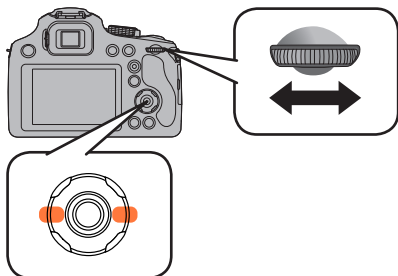

Elementos de menú



3 Presione [MENU/SET] o el disco trasero para fijar.

4 Presione ◀▶ o gire el disco trasero para seleccionar los ajustes.



5 Presione [MENU/SET] o el disco trasero para fijar.

6 Presione el botón [🗑️ (↪️ Q.MENU)].

- También se puede salir de la pantalla de menús presionando el disparador hasta la mitad.

Uso del menú [Conf.]

[Ajust. reloj], [Ahorro] y [Repr. auto] son importantes para el ajuste del reloj y la duración de la carga de la batería. Verifíquelos antes de la utilización.

- Para los procedimientos de ajuste del menú. (→57)

[Ajust. reloj]

Ponga la hora, la fecha y el formato de visualización. (→26)

[Hora mundial]

Ponga la hora local en el destino del viaje. (→141)

[Fecha viaje]

Grabe el número de días transcurridos en sus viajes. (→140)

[Bip]

Cambie o silencie los sonidos de pitido/obturador.

■ Ajustes

[Nivel bip]

/ / : Alto / Bajo / Silencio

[Tono bip]

1 / 2 / 3 : Cambio del tono del pitido.

[Vol. Obturación]

/ / : Alto / Bajo / Silencio

[Tono Obturación]

1 / 2 / 3 : Cambio del tono del obturador.

[Volumen del altavoz]

Para ajustar el volumen del sonido de los altavoces (7 niveles).

■ Ajustes: [0] / [1] / [2] / [3] / [4] / [5] / [6]

- No se puede utilizar para ajustar el volumen del altavoz de un televisor cuando se conecta a un televisor. Además, cuando se conecta, el volumen no sale de los altavoces de la cámara.

- Para los procedimientos de ajuste del menú. (→57)

[Memo. Ajust. Personal]

Registre los ajustes actuales de la cámara. (→134)

[AF/AE LOCK / Fn1]

La operación del botón [AF/AE LOCK (Fn1)] se puede cambiar a la función de bloqueo AF/AE o a la operación Fn (función), para llamar a la función registrada.

■ Ajustes

[AF/AE LOCK]	Cambia el botón a la función de bloqueo AF/AE.
[Fn1]	Cambiar el botón a la operación Fn (función).

- Al momento de la compra, está seleccionado el Bloqueo AF/AE.

[Ajustar botón Fn]

Registre las funciones usadas frecuentemente desde el menú [Rec], el menú [Conf.] u otros menús en el botón [Fn] para realizar una operación más rápida. (→107)

[Modo del visor]

Ajusta la velocidad de visualización y la calidad de imagen de la pantalla (pantalla Live View) cuando se graban imágenes utilizando el monitor LCD o el visor.

■ Ajustes

[30fps]	La calidad de la imagen tiene mayor prioridad que la velocidad de visualización y las imágenes se muestran a 30 cps. Por ejemplo, úselo cuando desee grabar un sujeto que se mueva con relativa lentitud mientras confirma el enfoque.
[60fps]	La velocidad de visualización tiene mayor prioridad que la calidad de la imagen y las imágenes se muestran a 60 cps. Las imágenes visualizadas tendrán un aspecto ligeramente granuloso. Por ejemplo, úselo cuando desee grabar un sujeto que se mueva rápidamente.

- El ajuste [Modo del visor] no tendrá ningún efecto sobre las imágenes que se estén grabando.

- Para los procedimientos de ajuste del menú. (→57)

[Monitor] / [Visor]

Se ajusta el brillo, el color o el matiz rojo o azul del monitor LCD/visor.

■ Ajustes

[Brillo]	Ajuste el brillo.
[Contraste · Saturación]	Ajuste el contraste o la claridad de los colores.
[Tono rojo]	Ajuste el color rojo.
[Tono azul]	Ajuste el color azul.



- ① Presione ▲ ▼ para seleccionar el elemento del ajuste y presione ◀ ▶ para realizar los ajustes.
- ② Presione [MENU/SET].



- Esto ajustará el monitor LCD cuando se está usando el monitor LCD, y ajustará el visor cuando se está usando el visor.
- Es posible que algunos sujetos presenten un aspecto distinto al real, pero la imagen grabada no se verá afectada.

[Luminancia monitor]

Estos ajustes de menú facilitan la visión del monitor LCD cuando se encuentra en lugares brillantes.

■ Ajustes

 ([Auto-alimenta. Monitor])	El brillo se ajusta automáticamente dependiendo del brillo que haya alrededor de la cámara.
 ([Alimentación monitor])	El brillo se hace mayor de lo habitual para facilitar la visualización en exteriores.
[OFF]	—



- No se puede seleccionar [] ([Auto-alimenta. Monitor]) en modo de reproducción.
- [] ([Alimentación monitor]) vuelve al brillo normal si no hay operación durante 30 segundos cuando se está grabando. (Presione cualquier botón para que la pantalla vuelva a ser más brillante.)
- Como la imagen mostrada en la pantalla del monitor LCD realza el brillo, algunos sujetos pueden parecer diferentes de como aparecen realmente, pero esto no afectará a la imagen grabada.
- El ajuste [Luminancia monitor] reduce el tiempo de operación.

- Para los procedimientos de ajuste del menú. (→57)

[Estilo vis. LVF]

Ajuste la visualización del visor Live View. (→74)



■ Ajustes

-  Disposición de visualización del estilo visor Live View
-  Disposición de visualización del estilo monitor LCD

[Estilo de monitor]



Ajuste la visualización del monitor LCD. (→74)

■ Ajustes

-  Disposición de visualización del estilo visor Live View
-  Disposición de visualización del estilo monitor LCD





[Línea guía]

Visualice las líneas guía usadas como referencia para la composición de la imagen.

■ Ajustes:  /  /  / [OFF]

■ Ajuste de la posición de las líneas guía

Seleccione  para establecer la posición de las líneas guía.

- ① Seleccione  bajo [Línea guía] en el menú [Conf.].
- ② Presione     para mover la posición de las líneas guía (punto de intersección) y presione [MENU/SET].
 - Cuando presione el botón [DISP.], el punto de intersección volverá al centro.

- En el modo [Toma panorámica] aparece una guía específica que coincide con el sentido de la grabación.
Este ajuste puede configurarse en [ON] o [OFF].

- Para los procedimientos de ajuste del menú. (→57)

[Histograma]

Muestra la distribución del brillo en la imagen, por ejemplo, si el gráfico muestra picos a la derecha, ello indica que la imagen presenta varias zonas luminosas. Un pico en el centro representa el brillo correcto (exposición correcta). Esto se puede utilizar como referencia para la corrección de la exposición, etc.

(Ejemplo)

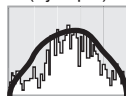

Oscura ← OK → Luminosa

■ Ajustes: [ON] / [OFF]

- Cuando el histograma no es el mismo que el de la imagen grabada bajo las condiciones siguientes, el histograma se visualizará en color naranja.
 - Cuando la ayuda a la exposición manual indica otros ajustes diferentes de 0 EV en el modo [Expos. manual] o durante la compensación de exposición.
 - Cuando se dispara el flash.
 - Cuando no se puede obtener la exposición apropiada mientras el flash está cerrado o el brillo de una imagen en el monitor LCD no se puede visualizar correctamente en lugares oscuros.
- El histograma que se muestra durante la grabación solo es una referencia.
- El histograma que se muestra durante la grabación y el que se muestra durante la reproducción pueden ser distintos.
- El histograma es diferente de los visualizados usando el software de edición de imagen de un ordenador.
- El histograma no se visualizará en los casos siguientes.
 - Modo [Auto inteligente].
 - Zoom de reproducción.
 - [Modo película creativa]
 - Durante la grabación de imágenes en movimiento.
 - Reproducción múltiple.
 - Cuando está conectado el minicable HDMI
 - [Calendario]

- Para los procedimientos de ajuste del menú. (→57)

[Área de grab. Video]

Permite la verificación del área grabable para una imagen en movimiento antes de grabar.

■ Ajustes: [ON] / [OFF]



- El área que se puede grabar visualizada para imágenes en movimiento deberá considerarse como una guía.
- La visualización del área de grabación puede desaparecer al hacer zoom al teleobjetivo según el ajuste del tamaño de la imagen.
- Para el modo [Auto inteligente], el ajuste se establece en [OFF].

[Vi. restante]

Cambia la visualización entre el número restante de fotografías que se pueden tomar o el tiempo de grabación restante de una imagen en movimiento que se puede grabar para la tarjeta o memoria incorporada disponible.

■ Ajustes

	Muestra el número de imágenes que pueden grabarse.
	Muestra el tiempo de grabación restante.

[Destacar]

Puede hacer que áreas sobreexpuestas (áreas que están demasiado brillantes y donde no hay tonalidades grises) parpadeen en la pantalla cuando la función [Repr. auto] se activa o durante la reproducción.

■ Ajustes: [ON] / [OFF]

- Para reducir las áreas sobreexpuestas, grabe una imagen ajustando la compensación de exposición negativa usando la visualización de histograma, etc. como referencia. (→82) (El borde derecho del histograma muestra la parte sobreexpuesta.)
- Esta función se desactiva durante la reproducción múltiple, [Calendario], el zoom de reproducción, la reproducción de imagen en movimiento o la reproducción con desplazamiento automático de imágenes panorámicas.
- Si el sujeto está demasiado cerca de la cámara cuando se graba usando el flash, puede ocurrir la sobreexposición.

- Para los procedimientos de ajuste del menú. (→57)

[Exposímetro]

Puede establecer si se va a visualizar el exposímetro cuando se hacen operaciones tales como los ajustes de la velocidad del obturador y del valor de apertura o la compensación de exposición.

■ Ajustes: [ON] / [OFF]

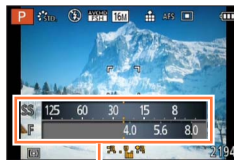

Medidor de exposición

- Si no se visualiza el exposímetro, presione el botón [DISP.] para cambiar la visualización del monitor LCD/visor.
- El exposímetro se apagará si no se realiza ninguna operación durante aproximadamente 4 segundos.

[Reanuda objetivo]

● [Reanudar zoom]

Cuando enciende esta unidad, se restauran automáticamente las posiciones del zoom cuando apagó esta unidad por última vez.

■ Ajustes: [ON] / [OFF]

● [Reanudación MF]

Se memorizará el ajuste de la posición MF con el ajuste manual. Se retomará la posición de ajuste manual memorizada cuando regrese a la grabación de enfoque manual.

■ Ajustes: [ON] / [OFF]

- La posición MF se memorizará en los siguientes casos:
 - Apagar la cámara
 - Cuando se cambia a un tipo de enfoque que no es el enfoque manual
 - En modo de reproducción
- El zoom se ajustará hasta gran angular cuando [Reanudar zoom] se ajuste en [OFF].
- Cuando [Reanudación MF] se ajusta en [OFF], la posición MF será la distancia enfocada al momento de grabar en enfoque manual.
- Las posiciones MF y MF reanudadas pueden ser diferentes según las condiciones de grabación. Antes de iniciar la grabación, asegúrese de que el sujeto esté enfocado.

- Para los procedimientos de ajuste del menú. (→57)

[Ayuda MF]

Establezca si se va a ampliar el punto de enfoque cuando se usa el enfoque manual para ajustar el enfoque. (→104)

[Ahorro]

Apaga la cámara u oscurece el monitor LCD cuando no se usa la cámara para minimizar el consumo de la batería.

● [Modo hiber.]

La cámara se apaga automáticamente si no se ha usado durante el tiempo seleccionado en el ajuste.

- Para volver a encender la cámara → Presione el disparador hasta la mitad, o vuelva a encender la cámara.

■ Ajustes: [10MIN.] / [5MIN.] / [2MIN.] / [1 MIN.] / [OFF]

- No se puede utilizar en los siguientes casos:

- Cuando la cámara está utilizando el adaptador de CA (opcional) y el acoplador de CC (opcional)
- Cuando está conectado a un ordenador o una impresora
- Durante la reproducción y grabación de imágenes en movimiento
- Durante las presentaciones de diapositivas

- Ajustes establecidos en [5MIN.] en modo [Auto inteligente].

● [Monitor auto. apagado]

El monitor LCD se apaga automáticamente en caso de que no se utilice la cámara durante el tiempo seleccionado en el ajuste.

- Presione cualquier botón para encender de nuevo el monitor LCD.

■ Ajustes: [30 SEC.] / [15 SEC.] / [OFF]

- No se puede utilizar en los siguientes casos:

- Cuando la cámara está utilizando el adaptador de CA (opcional) y el acoplador de CC (opcional)
- Cuando está conectado a un ordenador o una impresora
- Durante la reproducción y grabación de imágenes en movimiento
- Durante las presentaciones de diapositivas
- Modo [Auto inteligente]
- Mientras está ajustado el autodisparador
- Mientras se visualiza la pantalla del menú

- [Modo hiber.] está fijado en [2MIN.] cuando [Monitor auto. apagado] está ajustado en [15 SEC.] o [30 SEC.].

- Para los procedimientos de ajuste del menú. (→57)

[Reprod. en monitor]

Las imágenes se reproducen automáticamente en el monitor LCD tras cambiar del modo de grabación al modo de reproducción.

■ Ajustes

[ON]	Las imágenes se reproducen en el monitor LCD.
[OFF]	Las imágenes se reproducen en el visor o en el monitor LCD según cuál se haya utilizado previamente para la reproducción de imágenes.

[Repr. auto]

Muestra de forma automática fotografías inmediatamente después de tomarlas.

■ Ajustes

[HOLD]	Mantiene visible la pantalla de reproducción automática hasta que se presione [MENU/SET].
[2 SEC.] / [1 SEC.]	Visualiza la pantalla de reproducción durante el tiempo ajustado antes de volver automáticamente a la pantalla de grabación.
[OFF]	—

- La última imagen se revisa automáticamente en los casos siguientes.
 - [Auto bracket]
 - Grabación de horquillado usando el balance del blanco
 - [Ráfaga]
- Para el modo [Auto inteligente], el ajuste se establece en [2 SEC.].
- Las imágenes en movimiento no se pueden revisar automáticamente.

[No. reinicio]

Restablezca los números de archivos de imágenes. (El número de la carpeta se actualiza y el número del archivo empieza por 0001.)

- Para reiniciar el número de carpetas en 100:
En primer lugar, formatee la memoria incorporada o la tarjeta y luego restablezca los números de archivo mediante [No. reinicio]. A continuación, seleccione [SI] en la pantalla de restablecimiento de números de carpeta.
- Se puede asignar un número de carpeta comprendido entre 100 y 999.
Los números no se pueden restablecer una vez que el número de carpeta llega al 999. En este caso, guarde todas las imágenes necesarias en el ordenador y formatee la memoria incorporada/tarjeta.(→73)

- Para los procedimientos de ajuste del menú. (→57)

[Reiniciar]

Reinicie los ajustes predeterminados.



- [¿Reiniciar configuración de grabación?]
- [¿Reiniciar parámetros de ajuste?]

- La información registrada en [Reconoce cara] se restablece si los ajustes de grabación se restablecen.
- Cuando se restablecen los ajustes del menú [Conf.], también se restablecen los siguientes ajustes.
 - Ajustes del cumpleaños y del nombre para [Niños1]/[Niños2] y [Mascotas] en el modo de escena.
- Los números de carpetas y los ajustes del reloj no se reiniciarán.
- Al restablecerse la función del objetivo, el movimiento de la cámara produce un sonido audible. Esto no es un fallo.

[Modo USB]

Seleccione el método de comunicación para cuando conecte una cámara a un ordenador o a una impresora con un cable de conexión USB (suministrado).

■ Ajustes

 [Selec. conexión act.]	Seleccione un método de comunicación cada vez que se conecte a un ordenador o a una impresora compatible con PictBridge.
 [PictBridge(PTP)]	Seleccione esta opción cuando se conecte a una impresora compatible con PictBridge.
 [PC]	Seleccione esta opción cuando se conecte a un ordenador.

- Para los procedimientos de ajuste del menú. (→57)

[Salida]

Cambie los ajustes que van a ser usados cuando la cámara se conecte a un televisor u otro aparato.

- **[Aspecto TV]** (Este ajuste funciona cuando se conecta un cable de AV (opcional).)

■ **Ajustes:** 16:9 / 4:3

[VIERA link]

Permite el enlace automático con otros aparatos compatibles con VIERA Link y la operatividad mediante un control remoto VIERA cuando se hace la conexión a través de un minicable HDMI (→185).

■ **Ajustes**

[ON]	Las operaciones se pueden realizar mediante el un control remoto del aparato compatible con VIERA Link. <ul style="list-style-type: none"> • No todas las operaciones se encontrarán disponibles. • La operabilidad de los botones de la propia cámara estará limitada.
[OFF]	Las operaciones se deben realizar mediante los botones de la cámara.

[Reproducción 3D]

Ajuste cómo se va a ver la fotografía 3D.

■ **Ajustes:** [3D] / [2D]



- Si va a reproducir una imagen en 2D (imagen convencional) en un televisor 3D, establezca [2D].
- Este elemento del menú se activa cuando se conecta un minicable HDMI.
- Para el procedimiento para reproducir una fotografía en 3D. (→187)

- Para los procedimientos de ajuste del menú. (→57)

[Girar pantalla]

Gira automáticamente las fotografías de retrato.

■ Ajustes

 ([On])	Rotar imágenes en un televisor y en el monitor LCD/visor de la cámara para que se muestren en vertical.
 ([Sólo externa])	Las imágenes se visualizan de manera vertical al girarlas cuando se reproducen en el TV.
[OFF]	—

- Cuando reproduce imágenes en un ordenador, éstas no pueden visualizarse en la dirección girada a menos que el sistema operativo o el software sea compatible con el Exif. El Exif es un formato de archivo para las imágenes fijas que permite grabar la información, etc. a agregar. Esto fue establecido por "JEITA (Japan Electronics and Information Technology Industries Association)".
- La visualización no se gira durante la reproducción múltiple.

[Menú escena]

Establezca si va a visualizar o no la pantalla de selección para el modo de escena cuando la cámara se cambia a este modo.

■ Ajustes

[AUTO]	Visualiza la pantalla de selección.
[OFF]	Visualiza la pantalla de grabación del modo de escena actualmente seleccionada.

[Reanudar Menú]

Guarda la posición del menú usado por última vez.

■ Ajustes: [ON] / [OFF]

[Vis. versión]

Verifique la versión del firmware de la cámara o la información del software de visualización.

- Cuando presiona [MENU/SET] mientras se visualiza la versión se visualiza información de software tal como la licencia.

- Para los procedimientos de ajuste del menú. (→57)

[Formato]

Debe usarse cuando aparece [Err. en memoria interna] o [Error tarjeta de memoria] o cuando se formatea la memoria incorporada o la tarjeta.

Cuando se formatea una tarjeta/memoria incorporada, los datos no se pueden restablecer. Verifique cuidadosamente el contenido de la tarjeta/memoria incorporada antes de formatear.

- Para formatear la memoria integrada, quite la tarjeta.
(Solo se formateará la tarjeta insertada, si la hay; si no hay tarjeta insertada se formateará la memoria incorporada.)
- **Se eliminarán todas las imágenes protegidas y otros datos de imágenes.**
- Esto requiere una batería suficientemente cargada, o un adaptador de CA (opcional) y un acoplador de CC (opcional). No desconecte la alimentación ni haga otras operaciones durante el formateado.
- Formatee siempre las tarjetas con esta cámara.
- El formateo de la memoria incorporada puede tardar varios minutos.
- Consulte a su concesionario o centro de servicio más cercano si no puede completar correctamente el formateo.

[Idioma]

Cambia el idioma mostrado.
Establezca el idioma visualizado en la pantalla.

[Demo. de estabilizador]

El grado de vibración se muestra en el gráfico (estimación).



Grado de vibración

Grado de vibración después de la corrección

- Durante la visualización de la pantalla de demostración, el estabilizador de imagen óptica se enciende y se apaga cada vez que se presiona [MENU/SET].

Cambio de la visualización de la información de grabación, etc.

Cuando desee examinar un sujeto, puede apagar la información de grabación (tal como los iconos para diversos ajustes).

1 Presione el botón [DISP.] para cambiar la visualización.

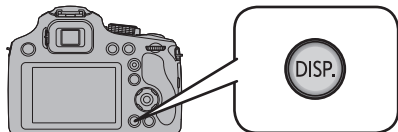

- Cuando aparece la pantalla del menú, el botón [DISP.] no se activa.
- Puede seleccionar entre [] (estilo visor) y [] (estilo monitor LCD) para la visualización en la pantalla del visor o del monitor LCD utilizando [Estilo vis. LVF] y [Estilo de monitor] en el menú [Conf.].

[] (estilo del visor)

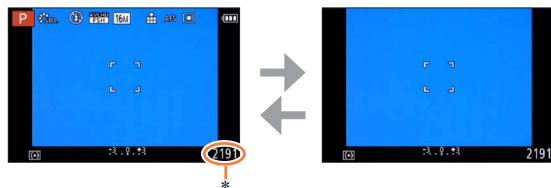

[] (Estilo de monitor LCD)

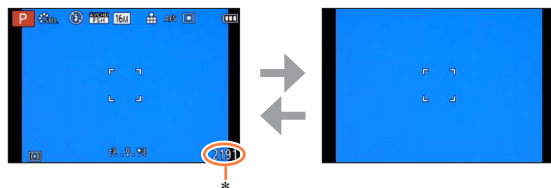

* Puede cambiar entre el tiempo de grabación disponible y el número de imágenes que pueden grabarse ajustando [Vi. restante] en el menú [Conf.].

Uso del zoom



El objetivo zoom de esta unidad permite cambiar la distancia focal desde gran angular, que permite registrar majestuosos paisajes, hasta zoom teleobjetivo, que permite ampliar sujetos distantes de pequeño tamaño. También puede aumentar aún más la relación del zoom cambiando el ajuste.

1 Use la palanca del zoom para ajustar el alcance de la imagen que se va a tomar.

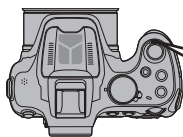

Captura un área más ancha (gran angular).



Aumenta el sujeto (telefoto).

- La velocidad del zoom se puede establecer a uno de los 2 niveles mediante el ángulo hacia el que se mueve la palanca de zoom.

La ilustración es un ejemplo de cuándo utilizar el zoom óptico extra, [i.ZOOM] y [Zoom d.].

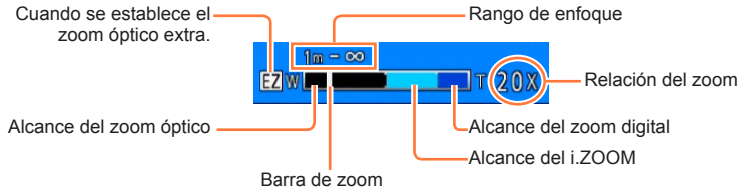

- Cuando se ajusta la opción [Reanudar zoom] del menú [Reanuda objetivo] en [ON], al encender la cámara se restablece automáticamente la relación del zoom que se guardó en la memoria la última vez que se apagó. (→67)

- No toque el tubo del objetivo durante el empleo del zoom.
- Ajuste el enfoque después de ajustar el zoom.
- La relación del zoom y la barra de zoom mostradas en la pantalla son una estimación.
- La cámara puede producir un ruido de traqueteo y vibrar cuando se manipula la palanca del zoom, pero esto no es ningún fallo de funcionamiento.
- El zoom no se puede utilizar en los casos siguientes:
 - [Modo foto 3D] ([Modo de escena])
 - [Zoom macro] (Solo funcionará el zoom digital hasta 3x.)

Ampliar más un sujeto

El objetivo zoom de esta unidad puede ampliar hasta 60x (zoom óptico). Si utiliza las funciones siguientes, puede ampliar el sujeto aún más.

■ Zoom óptico extra

El acercamiento con zoom de hasta 135 aumentos es posible cuando se han seleccionado imágenes con [EZ] mediante [Tamaño de imagen] en el menú [Rec] (→143). EZ significa “zoom óptico extra”.

- El zoom óptico extra no se puede utilizar en los casos siguientes:
 - Imagen en movimiento (incluyendo [Modo película creativa])
 - Modos de escena ([HDR], [Máx. sens.])
 - Modo [Control creativo] ([Arte impresionante], [Efecto cám. juguete])
 - Cuando el ajuste [Calidad] se pone en [RAW_{III}], [RAW_{II}] o [RAW].

■ [i.ZOOM]

Puede usar la tecnología de Resolución Inteligente de la cámara para aumentar la relación del zoom hasta dos veces más que la relación del zoom original con un deterioro limitado de la calidad de la imagen. Establezca [Resoluc. intel.] en [i.ZOOM] en el menú [Rec]. (→149)

- Cuando [Resoluc. intel.] se establece en [i.ZOOM], la tecnología de Resolución Inteligente se aplica a la imagen.
- [i.ZOOM] siempre funciona en modo [Auto inteligente] y [Modo de escena] (Excepto [Fot. noc. a mano], [HDR], [Máx. sens.]).
- [i.ZOOM] no funciona en los casos siguientes.
 - Modos de escena ([Fot. noc. a mano], [HDR], [Máx. sens.])
 - Modo [Control creativo] ([Arte impresionante], [Efecto cám. juguete])
 - Cuando el ajuste [Calidad] se pone en [RAW_{III}], [RAW_{II}] o [RAW].

■ [Zoom d.]

Zoom 5x además del zoom óptico/zoom óptico extra. Note que, con el zoom digital, la ampliación reducirá la calidad de la imagen. Establezca el [Zoom d.] en el menú [Rec] en [ON]. (→149)

- El zoom digital no se puede utilizar en los modos siguientes:
 - Modo [Auto inteligente]
 - Modos de escena ([Fot. noc. a mano], [HDR], [Máx. sens.])
 - Modo [Control creativo] ([Arte impresionante], [Efecto cám. juguete], [Efecto miniatura])
 - Cuando el ajuste [Calidad] se pone en [RAW₁], [RAW₂] o [RAW].
- Esto se fija en [ON] cuando se establece [Zoom macro].
- Cuando [Zoom d.] se usa simultáneamente con [i.ZOOM], usted sólo puede aumentar la relación del zoom hasta un máximo de 2,5x.

■ Ejemplos de diversas combinaciones de la función zoom

Usos, etc.	Relación del zoom máxima	Combinaciones de la función zoom
Cuando desee tomar una imagen de gran tamaño y que mantenga una resolución nítida para, por ejemplo, imprimir una imagen grande	60x	Zoom óptico
Cuando desee tomar una imagen de gran tamaño y que mantenga una resolución nítida, reduciendo al mismo tiempo la degradación de la calidad de la imagen	120x	Zoom óptico + [i.ZOOM]
Cuando desee ampliar el sujeto y no vaya a imprimir una imagen especialmente grande	216x (para tamaño 5M)	Zoom óptico extra + [i.ZOOM]
Cuando desee ampliar lo más posible un sujeto distante	675x (para tamaño 3M)	Zoom óptico extra + [i.ZOOM] + [Zoom d.]

- Al grabar imágenes utilizando el zoom, suelen producirse vibraciones. Grabe las imágenes utilizando los métodos siguientes para reducir las vibraciones.
 - Utilice un trípode y el autodesparador para grabar las imágenes.
 - Mantenga la unidad en una posición estable y utilice un visor para grabar las imágenes.
 - Aumente la sensibilidad ISO o utilice el modo [Prioridad de obturación] para grabar las imágenes con una velocidad del obturador más rápida.
- Cuando grabe imágenes en movimiento con una alta ampliación del zoom, es posible que se produzcan vibraciones durante varios segundos antes de que se inicie la grabación. El uso del autodesparador es efectivo para evitar la vibración de la cámara. (→86)

Toma de imágenes con flash incorporado



Puede usar el flash incorporado para tomar imágenes en lugares oscuros o iluminar un sujeto para ajustar el contraste de toda una imagen cuando el fondo está brillante.

1 Presione [⚡] para abrir el flash.

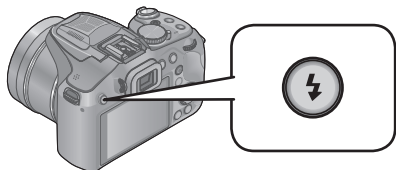

■ Cierre el flash incorpora

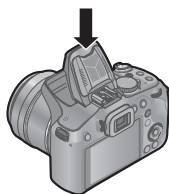

Cuando no quiera usar el flash o después de usarlo, presiónelo hacia abajo para retraerlo hasta que haga clic.







- Tenga cuidado de cerrar el flash cuando no lo usa.

- Tenga cuidado para que uno de sus dedos u otra parte de su cuerpo, o cualquier objeto, no quede atrapado al cerrar el flash.
- Asegúrese de mantener el flash limpio, sin polvo y evite la exposición del flash a algo pegajoso. Esto puede causar que el flash se pegue y no se pueda abrir.
- No coloque el flash demasiado cerca de los objetos ni cierre el flash cuando está activado. Los objetos se pueden distorsionar con el calor o la iluminación del flash.
- No cierre el flash inmediatamente después de operar el flash preliminar antes de tomar imágenes para la reducción de ojos rojos y otros ajustes del flash. Si cierra inmediatamente el flash se producirá un fallo en el funcionamiento.
- Cuando el flash está siendo cargado, el icono del flash se enciende en rojo, y usted no puede tomar una imagen aunque pulse completamente el disparador.
- El efecto del flash puede no ser suficiente en los casos siguientes:
 - El posible que el efecto del flash no sea suficiente cuando se usa cuando la velocidad del obturador es rápida.
 - Cuando [Ráfaga] se pone en [⚡]
- La carga del flash puede tardar si la carga de la batería está baja o si se utiliza el flash varias veces seguidas.
- Cuando se coloque un flash externo, éste tendrá prioridad sobre el flash incorporado. (→205)



Cambio del ajuste del flash

1 Seleccione **[Flash]** en el menú **[Rec.]**.
 • Para los procedimientos de ajuste del menú. (→57)

2 Presione **▲ ▼** para seleccionar un tipo y presione **[MENU/SET]**.

Tipo y operaciones		Usos
 [Automático]  A*1	<ul style="list-style-type: none"> Juzga automáticamente si se va a usar o no el flash. 	Uso normal.
 [Aut./ojo rojo]*2	<ul style="list-style-type: none"> Juzga automáticamente si se va a usar o no el flash (reducción de ojos rojos). 	Toma de imágenes de sujetos en lugares oscuros.
 [Flash activado] • El flash se usa siempre.		Toma de imágenes con luz de fondo o bajo iluminación intensa (ej., lámparas fluorescentes).
 [Sincro. lenta /ojo-rojo]*2	<ul style="list-style-type: none"> Juzga automáticamente si se va a usar o no el flash (reducción de ojos rojos; velocidad del obturador lenta para tomar imágenes más brillantes). 	Toma de imágenes de sujetos contra paisajes nocturnos (se recomienda un trípode).
 [Flash desact.] • El flash no se usa nunca.		Lugares donde está prohibido usar el flash.

*1 Solo en el modo **[iA]**.

*2 Se emitirán dos destellos. No se mueva hasta después del segundo destello. El intervalo entre destellos cambia según el brillo del sujeto.
 Cuando **[Remover ojo rojo]** en el menú **[Rec]** se pone en **[ON]**, el icono cambia a /, los ojos rojos se detectan automáticamente y los datos de imagen se corrigen. (Solo si la cámara ha detectado una cara)

*3 Este ajuste no se muestra en el menú. Cuando se cierra el flash, se ajusta automáticamente .

- Puede ajustar la intensidad del flash usando [Ajuste flash] en el menú [Rec]. (→153)
- Puede usar [Sincro flash] en el menú [Rec] para establecer si se usará la sincronización de la primera cortinilla o de la segunda. (→152)
- El efecto de reducción de ojos rojos cambia dependiendo del sujeto y lo afectan factores tales como la distancia al sujeto, si el sujeto está mirando a la cámara durante el destello preliminar, etc. En algunos casos, el efecto de reducción de ojos rojos puede ser insignificante.
- Si la luz del flash sobre un sujeto no es suficiente no se obtendrá la exposición ni el balance del blanco apropiados.
- Cuando graba con flash, puede ocurrir una saturación del blanco si el sujeto está demasiado cerca. Si [Destacar] del menú [Conf.] está fijado en [ON], las regiones con saturación del blanco parpadearán en negro y blanco cuando reproduce o usa Revisión automática. En este caso, recomendamos que ajuste [Ajuste flash] (→153) en la dirección de menos y que vuelva a grabar las imágenes.
- El flash se fija a [☹] cuando la [Conversión] (→154) esté ajustada en [D₁] o [0₁].
- Recomendamos utilizar un flash externo opcional cuando se graben sujetos lejanos.

■ Tipos disponibles en cada modo

(○: Disponible, -: No disponible, : Ajuste predeterminado)

	IA	P A	S M	[Modo de escena]					
	○*1	○	○	<input type="checkbox"/>	<input type="checkbox"/>	-	<input type="checkbox"/>	<input type="checkbox"/>	<input type="checkbox"/>
	-	○	○	<input type="checkbox"/>	-	-	-	<input type="checkbox"/>	-
	-	○	○	<input type="checkbox"/>	<input type="checkbox"/>	-	<input type="checkbox"/>	<input type="checkbox"/>	<input type="checkbox"/>
	-	○	-	-	-	<input type="checkbox"/>	-	-	-
	○	○	○	<input type="checkbox"/>	<input type="checkbox"/>	<input type="checkbox"/>	<input type="checkbox"/>	<input type="checkbox"/>	<input type="checkbox"/>

*1 Establezca a [i[∧]], [i[∞]], [i[∞]S] o [i[∞]S] en función del sujeto y el brillo.

• El flash no se puede usar cuando se graban imágenes en movimiento ni en los modos de escena [▲], [⊙], [⊙], [⊙], [⊙], [⊙], [⊙], y [3D].

- Los ajustes del flash pueden cambiar cuando se cambia el modo de grabación.
- Los ajustes del flash para el modo de escena cambian a los ajustes predeterminados cuando se cambia el modo de escena.

■ El alcance del flash disponible cuando el ajuste [Sensibilidad] es [AUTO]

Gran angular máx.	Aproximadamente 0,3 m-13,5 m*2
Teleobjetivo máx.	Aproximadamente 1.5 m - 6.4 m*2

*2 Cuando [Aj. límite ISO] está en [AUTO].

■ Velocidades del obturador para cada modo de flash

Ajuste	Velocidad del obturador (segundos)
	1/60*3 - 1/2000 de segundo
	1*3 - 1/2000 de segundo

*3 Cuando [Sensibilidad] está en [AUTO]. Varía según el ajuste [Vel. disp. min.].

- En el modo automático inteligente, la velocidad del obturador cambia según la escena identificada.
- En el modo de escena, las velocidades del obturador diferirán de las descritas arriba.

Toma de imágenes con compensación de exposición



Corrige la exposición cuando hay luz de fondo o cuando el sujeto está demasiado oscuro o brillante.

1 Presione el disco trasero para fijar la compensación de la exposición a un estado seleccionado.

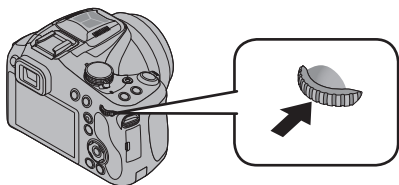

Compensación de exposición

2 Gire el disco trasero para compensar la exposición.



Medidor de exposición

Valor de compensación de la exposición (+3 - -3)

- Si la imagen está demasiado oscura, ajuste la exposición en el sentido “+”.
- Si la imagen está demasiado brillante, ajuste la exposición en el sentido “-”.

- Dependiendo de la luminosidad, esto tal vez no se pueda hacer en algunos casos.
- El valor de la compensación de exposición que usted establece se mantiene incluso después de apagar la cámara.
- No se puede ajustar en el caso siguiente.
 - [Cielo estrell.] ([Modo de escena])
- Puede ajustar el brillo en los casos siguientes.
 - Modo [Auto inteligente plus] (→43)
 - Modo [Control creativo] (→112)
 - Modo [Toma panorámica] (→121)

Función de ráfaga



Mientras se mantiene presionado a fondo el disparador se puede grabar una ráfaga de fotografías.

1 Presione [S].

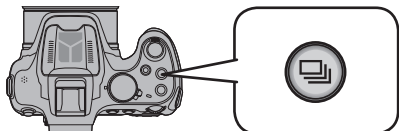











2 Presione ▲▼◀▶ para seleccionar la velocidad de ráfaga y luego presione [MENU/SET]. (→84)

- Al presionar el botón [DISP.] se muestra la descripción de las condiciones de grabación adecuadas para cada ajuste.



(continúa en la página siguiente)

■ Ajustes

Ajuste	Velocidad	Descripción	Número de imágenes*1										
 	Aproximadamente 2 imágenes/seg.	<ul style="list-style-type: none"> • Cuando se fija [] o [], el enfoque se fija para la primera imagen. • Cuando se fija [] o [], el enfoque se ajusta para cada imagen. • La exposición y el balance de blancos se ajustan para cada imagen. • La velocidad de ráfaga se reducirá bajo ciertas condiciones de grabación. 	100										
 	Aproximadamente 5 imágenes/seg.	<ul style="list-style-type: none"> • El enfoque, la exposición y el balance del blanco están fijados para la primera imagen. 	3										
	Aproximadamente 9 imágenes/seg.	<ul style="list-style-type: none"> • El enfoque, la exposición y el balance del blanco están fijados para la primera imagen. 	3										
 *2 ([Ráfaga rápida])	Cumple con las condiciones de grabación	<p>Velocidad: Aproximadamente 10 imágenes/seg. (Máximo)</p> <ul style="list-style-type: none"> • Nota acerca de los ajustes de los tamaños de las fotografías disponibles. <table border="1" data-bbox="405 618 810 793"> <thead> <tr> <th>[Aspecto]</th> <th>Tamaño de la fotografía</th> </tr> </thead> <tbody> <tr> <td>4:3</td> <td>3M</td> </tr> <tr> <td>3:2</td> <td>2.5M</td> </tr> <tr> <td>16:9</td> <td>2M</td> </tr> <tr> <td>1:1</td> <td>2.5M</td> </tr> </tbody> </table> <ul style="list-style-type: none"> • El número de imágenes de la grabación de ráfaga puede aumentar si usa una tarjeta con velocidad de escritura alta o la tarjeta está formateada. • El enfoque, la exposición, el balance del blanco, la velocidad del obturador y la sensibilidad ISO están todos fijados para tomar la primera imagen. 	[Aspecto]	Tamaño de la fotografía	4:3	3M	3:2	2.5M	16:9	2M	1:1	2.5M	100
[Aspecto]	Tamaño de la fotografía												
4:3	3M												
3:2	2.5M												
16:9	2M												
1:1	2.5M												
 *2 ([Ráfaga de flash])	Cumple con las condiciones de grabación	<ul style="list-style-type: none"> • Las fotografías de ráfaga se pueden grabar hasta en condiciones de poca luz usando el flash. • El enfoque, la exposición, la velocidad del obturador, la sensibilidad ISO y la potencia del flash se fijan todos en los ajustes de la primera imagen. 	5										
[OFF]	—	La función de ráfaga se desactiva.	—										

*1 El número de imágenes de grabación de ráfaga está limitado por las condiciones de la toma de imágenes y el tipo y/o el estado de la tarjeta usada.

*2 Solo en los modos [Programa AE], [Prioridad en la apertura] y [Prioridad de obturación]

- Dependiendo de los cambios en el brillo del sujeto, es posible que la segunda y posteriores imágenes se graben más brillantes o más oscuras cuando se use la función de ráfaga con el ajuste [9].
- La velocidad de ráfaga puede que se reduzca si se reduce la velocidad del obturador en lugares más oscuros.
- Se libera [Auto bracket] o [Horquilla b.b.].
- El flash se pone en [☺]. (Excepto el modo [E]).
- Los ajustes se guardarán aunque se desconecte la alimentación.
- Cuando se establece [Autodisparador] se toman 3 imágenes.
(Cuando se establece [E]) se toman 5 imágenes.)
- Según las condiciones de funcionamiento, puede tardar en tomar la imagen siguiente si repite la toma de una imagen.
- Las fotografías que fueron tomadas usando la función de ráfaga puede que tarden un poco en ser guardadas. Si continua grabando mientras guarda, el número de imágenes de grabación de ráfaga que se pueden tomar se reducirá.
- Cuando se haya ajustado [AF] o [AF] e intente tomar una imagen de un sujeto que se mueva rápidamente, quizá tenga problemas para enfocar o tarde tiempo en hacerlo.
- Durante la grabación de ráfaga no puede usar el zoom.
- No se puede ajustar en el caso siguiente.
 - [Fot. noc. a mano] [HDR] [Cielo estrell.] [Modo foto 3D] ([Modo de escena])
 - [Efecto cám. juguete] [Efecto miniatura] [Enfoque suave] [Filtro de estrellas] (Modo [Control creativo])
 - Mientras el autodisparador está ajustado en [10 s./3 imag.]
- No se puede establecer [H] en los casos siguientes.
 - Cuando el ajuste [Calidad] se pone en [RAW], [RAW] o [RAW]

Toma de imágenes con autodisparador



Recomendamos usar un trípode. Para evitar la vibración al presionar el disparador o el botón de imagen en movimiento, también es efectivo ajustar el autodisparador.

1 Presione [ON] (▼).

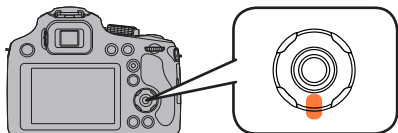

2 Presione ▲ ▼ para seleccionar la opción, luego presione [MENU/SET].

Detalle	Descripción de los ajustes
[10 s.]	La imagen se toma después de 10 segundos.
[10 s./3 imag.]	Después de 10 segundos la cámara toma 3 imágenes aproximadamente con un intervalo de 2 segundos. (Solo al tomar fotografías)
[2 s.]	La imagen se toma después de 2 segundos.
[Off]	—

3 Presione hasta la mitad el botón del obturador para enfocar, luego púselo completamente para tomar una imagen.

- El indicador de disparador automático destella y la obturación se activa a los 10 segundos (o 2 segundos).
- Cuando seleccione [10 s./3 imag.], el indicador del auto temporizador destella de nuevo después de tomar la primera y la segunda imagen y el obturador se activa 2 segundos después de destellar.



Indicador de disparador automático

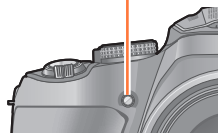

■ Cuando se toman imágenes en movimiento

Cuando se presiona el botón de imagen en movimiento, el indicador de disparador automático parpadea y, después de 10 segundos (o 2 segundos) se inicia la grabación de imagen en movimiento

- Para finalizar la grabación de imagen en movimiento, presione otra vez el botón de imagen en movimiento.
- Cuando se ajusta [10 s./3 imag.], la grabación de imagen en movimiento se inicia después de 10 segundos.

- Cuando pulsa completamente el botón del obturador una vez, el sujeto se enfoca automáticamente justo antes de la grabación. En lugares oscuros, el indicador de disparador automático destellará y luego puede encenderse brillante funcionando como una lámpara de ayuda AF para permitir a la cámara enfocar el sujeto.
- Según las condiciones de grabación, el intervalo de grabación puede durar más de 2 segundos cuando se seleccione [10 s./3 imag.].
- No es posible ajustar [10 s./3 imag.] en los casos a continuación.
 - Modo [Auto inteligente]
 - Modo [Toma panorámica]
 - [Modo foto 3D] ([Modo de escena])
 - [Modo película creativa]
 - Cuando se usa el muestreo automático
 - Cuando se usa el muestreo del balance de blancos
 - Durante el modo de ráfaga

Ajuste de la sensibilidad a la luz



Este ajuste permite configurar la sensibilidad a la luz (sensibilidad ISO). Utilizando un número alto, es posible tomar las imágenes también en lugares oscuros sin que resulten oscuras.

1 Presione [ISO] (▲).

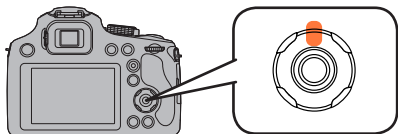

2 Presione ▲ ▼ para seleccionar [Sensibilidad] y, a continuación, presione [MENU/SET].



Ajustes	Descripción de los ajustes
[AUTO]	La sensibilidad ISO se ajusta automáticamente según la luz. • Máximo [1600]*
[ISO]	La sensibilidad ISO se ajusta según el movimiento del sujeto y la luz. • Máximo [1600]*
100/200/400/800/ 1600/3200	La sensibilidad ISO se fija a varios ajustes. • Cuando [Aumentos ISO] se pone en [1/3 EV] se pueden seleccionar más ajustes de sensibilidad ISO. (→145)

	[100]	↔	[3200]
Ubicación de grabación (recomendada)	Cuando hay luz (al aire libre)		Cuando hay oscuridad
Velocidad de obturación	Lenta		Rápida
Ruido	Menos		Aumentado
Desestabilización del sujeto	Aumentado		Menos

* Cuando [Aj. límite ISO] del menú [Rec] (→145) se fija en cualquier opción excepto [AUTO], se fija automáticamente dentro del valor fijado en [Aj. límite ISO].

■ Acerca de [ISO] (Control inteligente de la sensibilidad ISO)

La cámara detecta el movimiento del sujeto y luego ajusta automáticamente la óptima sensibilidad ISO y la velocidad de obturación para adaptar el movimiento del sujeto y el brillo de la escena a fin de minimizar la desestabilización del sujeto.

- La velocidad del obturador no se fija cuando el botón del obturador está presionado hasta la mitad. Está cambiando continuamente para coincidir con el movimiento del sujeto hasta que se presiona por completo el botón del obturador.

- Para conocer el rango de enfoque del flash cuando se fija [AUTO], consulte (→81).
- El ajuste está fijado en [AUTO] en los siguientes casos.
 - Modo [Control creativo]
- El ajuste se fija a [ISO] en los siguientes casos.
 - [Deporte]/[Niños]/[Mascotas] ([Modo de escena])
- No puede seleccionar [ISO] en el modo AE de prioridad del obturador.
- No puede seleccionar [AUTO] o [ISO] en el modo de exposición manual.
- El ajuste de las opciones siguientes podrá seleccionarse en el modo de imagen en movimiento creativa.
 - [AUTO]/[100]/[200]/[400]/[800]/[1600]/[3200]/[6400]
- La velocidad del obturador es determinada por el ajuste [Sensibilidad] como se muestra en la siguiente tabla.

[Sensibilidad] (Cuando [Aumentos ISO] (→145) está ajustado en [1/3 EV])	Velocidad de obturación (s.)
AUTO/[ISO]	La velocidad del obturador cambia automáticamente de acuerdo con el ajuste de la sensibilidad ISO.
100/125/160/200/250/320/400	8 a 1/2000
500/640/800	4 a 1/2000
1000/1250/1600	2 a 1/2000
2000/2500/3200	1 a 1/2000

Ajuste de coloración (Balance del blanco)



A la luz del sol, bajo luces incandescentes u otras condiciones donde el color del blanco adquiere un matiz rojizo o azulado, esta opción ajusta al color del blanco más próximo al que se ve con los ojos según la fuente de luz.

1 Presione [WB] (▶).

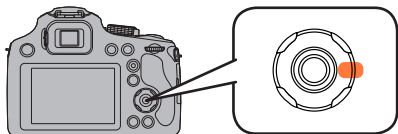

2 Presione ▲ ▼ para seleccionar el balance del blanco y presione [MENU/SET].



■ Ajustes: [AWB] ([Bal. del blanco aut.]) / ☀ ([Luz del día]) / ☁ ([Nublado]) / ☷ ([Sombra]) / ⚡ ([Flash]) / ☼ ([Incandescente]) / [1] [2] ([Aj. blanco 1] [Aj. blanco 2]) / [K] ([Temperatura del color])

- Cuando se establece [AWB] (balance del blanco automático), el color se ajusta según la fuente de luz. Sin embargo, si la escena es demasiado brillante u oscura, o si existen otras condiciones extremas, las imágenes pueden aparecer rojizas o azuladas. El balance del blanco puede que no funcione bien si hay múltiples fuentes de luz.
- Bajo la luz fluorescente, la luz LED etc., el balance de blancos adecuado varía según el tipo de iluminación, por lo tanto use [AWB] o [1]/[2].
- El balance de blancos podría no ajustarse para el sujeto al que no llegue el flash, en el caso de que se utilizara.
- El ajuste del balance del blanco está fijado en [AWB] en los modos de escenas siguientes:
 - Modos de escenas ([Paisaje], [Panorámico], [Retrato noct.], [Paisaje noct.], [Fot. noc. a mano], [Alimentos], [Puesta sol], [Cielo estrell.])
 - Cuando el efecto de imagen se ajusta en un valor diferente de [Sin efecto] en el modo [Toma panorámica]
- El ajuste del balance del blanco se mantiene aunque se desconecte la alimentación de la cámara. (Si se cambia el modo de escena, el ajuste del balance del blanco volverá automáticamente a [AWB].)

■ Margen operacional de [AWB]:

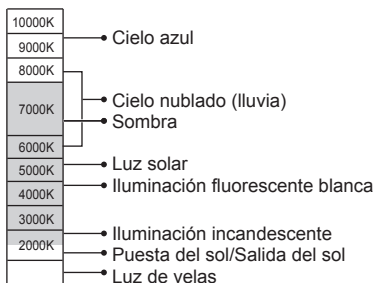

Temperatura del color en K=Kelvin

Ajuste manual del balance del blanco

Tome una imagen de un objeto blanco bajo la fuente de luz objetivo para ajustar los colores.

1 Presione [WB] (▶).

2 Presione ▲ ▼ para seleccionar [1] o [2] y presione ▶.

3 Apunte la cámara a un objeto blanco tal como un trozo de papel, asegurándose de que esté dentro del cuadro del centro de la pantalla, y presione [MENU/SET].

- Si desea usar un flash, abra el flash y ajuste la opción [Flash] del menú [Rec] en [⚡].

- El ajuste del balance del blanco se mantiene aunque se desconecte la alimentación de la cámara.
- Si los sujetos están demasiado brillantes u oscuros puede que no sea posible establecer el balance correcto del blanco. En este caso, ajuste el brillo e intente establecer de nuevo el balance del blanco.

Ajuste del balance del blanco usando la temperatura del color

Puede ajustar la temperatura de color manualmente para tomar imágenes naturales en condiciones diferentes de iluminación.

- 1 Presione [WB] (▶).**
- 2 Presione ▲ ▼ para seleccionar [K] y luego presione ▶.**
- 3 Presione ▲ ▼ para seleccionar el valor de la temperatura del color y presione [MENU/SET].**
 - Puede establecer una temperatura del color de 2.500 K a 10.000 K.

Ajustes finos del balance del blanco

Los ajustes de balance del blanco pueden ajustarse con precisión individualmente si los colores no aparecen como fue previsto.

- 1 Presione [WB] (▶).**
- 2 Presione ▲ ▼ para seleccionar el ajuste fino del balance del blanco y presione ▶.**
 - Cuando seleccione [1], [2] o [K], presione de nuevo ▶.
- 3 Use ▲ ▼ ◀ ▶ para hacer ajustes finos y presione [MENU/SET].**

◀: A (ámbar: colores anaranjados)	▶: B (azul: colores azulados)
▲: G+ (verde: colores verdosos)	▼: M- (magenta: colores rojizos)

- Cuando hace los ajustes finos del balance del blanco hacia el lado A (ámbar) o B (azul), el color del icono del balance del blanco visualizado en la pantalla cambiará al color en que se ha hecho el ajuste fino.
- Cuando hace ajustes finos del balance del blanco hacia el lado G+ (verde) o M- (magenta), [+] (verde) o [-] (magenta) se visualizará en el icono del balance del blanco en la pantalla.
- Cuando no haga ajustes finos del balance del blanco, seleccione el punto del centro.
- Los ajustes permanecen aplicados cuando se toman fotografías con flash.
- Puede hacer independientemente los ajustes finos del balance del blanco para cada elemento de ajuste del balance del blanco.
- Los ajustes se mantienen aunque se desconecte la alimentación.
- Cuando repone el balance del blanco en [M] o [G], o la temperatura del color en [K], el nivel del ajuste fino del balance del blanco volverá al ajuste estándar (punto del centro).

Grabación de horquillado usando el balance del blanco

Los ajustes de horquillado se hacen basándose en los valores del ajuste fino del balance del blanco, y cuando se presiona una vez el disparador se graban automáticamente tres imágenes con coloración diferente.



1 Establezca el balance del blanco, que es la referencia para el horquillado, usando la pantalla de ajuste fino del balance del blanco.

- Cómo visualizar la pantalla de ajuste fino del balance del blanco ([→92](#))

2 Presione el botón [DISP.].

3 Presione ▲▼◀▶ para establecer el horquillado y presione [MENU/SET].

- ▲▼: G+ (verde: colores verdosos) a M- (magenta: colores rojizos)
- ◀▶: A (ámbar: colores anaranjados) a B (azul: colores azulados)
- Si no se establece la anchura del horquillado, [Horquilla b.b.] se desactiva.

- Cuando se establece [Horquilla b.b.], [BKT] aparece en el icono del balance del blanco.
- La posición del horquillado no puede exceder el borde (valor límite) de los ajustes finos del balance del blanco.
- Cuando los ajustes finos del balance del blanco se realizan después de establecer el horquillado, el horquillado se usa para tomar imágenes con el valor de ajuste cambiado como valor del centro.
- Cuando se apaga la cámara, el ajuste del horquillado del balance del blanco se cancela. (Incluso cuando la cámara se apaga mediante [Modo hiber.])
- El sonido del obturador se emitirá solo una vez.
- Cuando se establece el horquillado del balance del blanco, [Auto bracket] y [Ráfaga] se cancelarán.
- El horquillado del balance del blanco no funciona en los casos siguientes.
 - Durante la grabación de imágenes en movimiento
 - Cuando el ajuste [Calidad] se pone en [RAW ], [RAW ] o [RAW]

Toma de imágenes con enfoque automático



Cuando se activa el enfoque automático, presione el disparador hasta la mitad para enfocar. Los métodos de enfoque difieren dependiendo del modo de grabación y del ajuste de [Modo AF].

1 Presione [AF/AF \downarrow /MF].

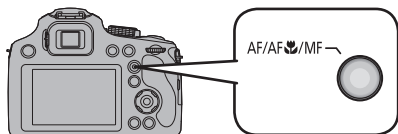

2 Presione \blacktriangle \blacktriangledown para seleccionar [AF], luego presione [MENU/SET].

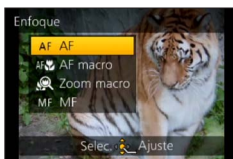

■ Cambio de [Modo AF]

1 Seleccione [Modo AF] desde el menú [Rec].

• Para los procedimientos de ajuste del menú. ([→57](#))

2 Presione \blacktriangle \blacktriangledown para seleccionar elementos del modo de enfoque automático y presione [MENU/SET].

(Detección de caras)	Toma frontal de imágenes de personas. (→96)
(Localización de AF)	Bloqueo automático del enfoque de un sujeto en movimiento. (→97)
(Enfoque en 23 áreas)	El sujeto no está centrado en la imagen. (→98)
(Enfoque en 1 área)	Posición determinada para el enfoque. (→98)

Toma frontal de imágenes de personas (Detección de caras)

Reconoce caras (de hasta 15 personas) y ajusta la exposición y el enfoque en conformidad.



Área de enfoque automático

Amarillo: Cuando se pulsa hasta la mitad el disparador, el cuadro se pone verde cuando la cámara enfoca el objeto.

Blanco: Se visualiza cuando se detecta más de una cara. También se enfocan otras caras que están a la misma distancia que las caras que están dentro del área de enfoque automático amarilla.

- Se fijará a [👤] cuando el [Reconoce cara] esté ajustado en [ON].
- La [👤] (Detección de caras) no se puede establecer en los casos siguientes:
 - Modos de escenas ([Panorámico] [Paisaje noct.] [Fot. noc. a mano] [Alimentos] [Cielo estrell.])
 - Modo [Control creativo] ([Efecto miniatura] [Enfoque suave])
 - Modo [Toma panorámica]
- Si la cámara confunde un sujeto no humano con una cara cuando usa el ajuste de [👤] (Detección de caras), cambie a otro ajuste.
- Si las condiciones impiden que la cara sea reconocida como, por ejemplo, cuando el sujeto se mueve demasiado rápidamente, el ajuste del modo de [Modo AF] cambia a [📄] (Enfoque en 23 áreas). ([📄]) (Enfoque en 1 área) mientras se toman las imágenes en movimiento).

Bloqueo automático del enfoque de un sujeto en movimiento (Localización de AF)

1 Sitúe el sujeto dentro del cuadro de la localización AF y presione [AF/AE LOCK (Fn1)] para bloquear el sujeto.

Cuadro de localización de AF

Cuando se reconoce el sujeto, el cuadro de localización de AF cambia de blanco a amarillo, y el sujeto se mantiene automáticamente enfocado.

Si falla el bloqueo de AF parpadea un cuadro rojo.

- Para cancelar la localización de AF → Presione [AF/AE LOCK (Fn1)].
- Alcance de enfoque (lo mismo que en la grabación macro).

- Durante la grabación de imagen en movimiento, el enfoque se fija en [■] (Enfoque en 1 área).
- Bajo ciertas condiciones de grabación como, por ejemplo, cuando el sujeto es pequeño u oscuro, la [AF] (Localización de AF) puede que no funcione correctamente.
- No se puede establecer [AF] (Localización de AF) en los casos siguientes.
 - Modo de escena [Cielo estrell.]
 - Modo [Control creativo] ([Sepia] [Monocromo dinámico] [Dinámica alta] [Efecto cám. juguete] [Efecto miniatura] [Enfoque suave])
 - [Modo película creativa]
 - Modo [Toma panorámica]

El sujeto no está centrado en la imagen (Enfoque en 23 áreas)

Enfoca el sujeto situado en el área de amplia gama (Enfoque de hasta 23 áreas) en la pantalla de grabación.



- Durante la grabación de imagen en movimiento, el enfoque se fija en [■] (Enfoque en 1 área).
- No se puede establecer [■] (Enfoque en 23 áreas) en los casos siguientes.
 - [Modo película creativa]
 - Modo de escena [Cielo estrell.]
 - [Efecto miniatura] en el modo [Control creativo]

Posición determinada para el enfoque (Enfoque en 1 área)

Enfoca el área de AF en el centro de imagen. (Recomendado para cuando resulta difícil alinear el enfoque).



- Puede ajustar la posición del área de AF.

- El enfoque está fijado en [■] (Enfoque en 1 área) en los casos siguientes:
 - Modo de escena [Cielo estrell.]
 - [Efecto miniatura] en el modo [Control creativo]

■ Cambio de la posición y el tamaño del área de AF

Cuando [Modo AF] se pone en [□] (Enfoque en 1 área) podrá trasladar la posición o el tamaño del área de AF al centro.

Si realiza cualquiera de las siguientes operaciones, la pantalla cambiará al menú de ajuste.

- Cuando se selecciona [□], presione [FOCUS].
- Desde la pantalla del menú, seleccione [□], y presione ►.

1 Para cambiar el área de AF.

Para trasladar el área de AF: Presione ▲▼◀▶.

Para cambiar el tamaño del área de AF: Gire el selector trasero

- Para restablecer el área de AF a su estado inicial (posición y tamaño) → Presione el botón [DISP.].

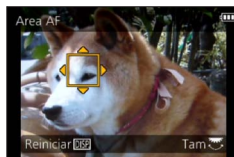

2 Presione [MENU/SET].

- La posición y el tamaño del área de AF se almacenan en la memoria incluso cuando la cámara está apagada.
- El área AF no se puede mover durante la grabación de imágenes en movimiento.
- Cuando el área de AF es pequeña, puede que sea difícil ajustar el enfoque.
- Cuando [Modo medición] se establece en [□] (enfoco de punto), la posición nueva del área de AF se medirá.
- La posición y el tamaño no se pueden cambiar en [Efecto miniatura] del modo [Control creativo].

Toma de imágenes de primeros planos (Grabación macro)



Cuando quiera ampliar el sujeto, el ajuste en [AF macro] (AF \downarrow) le permitirá tomar imágenes a una distancia aún menor que la del alcance de enfoque normal (hasta 1 cm para el gran angular máximo).

1 Presione [AF/AF \downarrow /MF].

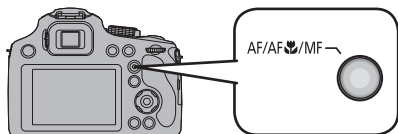

2 Presione \blacktriangle \blacktriangledown para seleccionar [AF macro] (AF \downarrow), luego presione [MENU/SET].



Visualización \downarrow

- Puede que pase algo de tiempo hasta que los sujetos distantes queden enfocados.
- Se recomienda usar un trípode y [Autodisparador]. Además, cuando se graba un sujeto próximo a la cámara, le recomendamos cerrar el flash para ponerlo en [$\text{\textcircled{X}}$].
- Si la distancia entre la cámara y el sujeto supera el rango del enfoque de la cámara, la imagen podría no estar correctamente enfocada aunque esté encendida la indicación del enfoque.
- Si se ensucia con huellas dactilares o polvo el objetivo podría no enfocar el sujeto correctamente.
- El movimiento de la cámara después de alinear el enfoque probablemente haga que las imágenes queden mal enfocadas si el sujeto está próximo a la cámara, debido a la reducción considerable del margen de enfoque.
- La resolución puede que se reduzca alrededor de los bordes de la imagen.
- No se puede ajustar en el caso siguiente.
 - En todos los modos de escena excepto [Modo foto 3D]

Alcance del enfoque

Cuando un sujeto está demasiado cerca de la cámara, la imagen puede no quedar bien enfocada.

La distancia de grabación más corta varía en función de la relación del zoom y del ajuste de [Enfoque].

■ Distancia de grabación más corta

La distancia de grabación más corta es la distancia entre la parte frontal del objetivo y el sujeto. La distancia cambia gradualmente dependiendo de la posición del zoom.

Zoom	[Enfoque]		
	[AF]	[AF macro] (AF) [MF]	[Zoom macro] (👁)
W máx.	30 cm	1 cm	1 cm
T máx.	150 cm	150 cm	—

- El alcance del enfoque se visualiza cuando se utiliza el zoom, etc.



[Zoom macro]



Para tomar imágenes aún más grandes del sujeto, elegir [Zoom macro] (🔍) permite que el sujeto aparezca aún más grande que cuando se utiliza [AF macro] (AF🌸).

1 Presione [AF/AF🌸/MF].

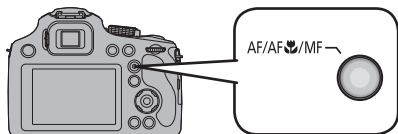

2 Presione ▲ ▼ para seleccionar [Zoom macro] (🔍), luego presione [MENU/SET].

3 Ajuste el aumento con la palanca del zoom.

- La posición del zoom está fijada en el extremo de gran angular. El alcance de enfoque es de 1 cm - ∞.

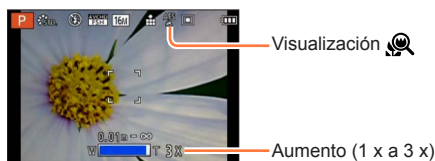
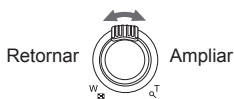

- En [Zoom macro], el incremento del aumento reduce la calidad de la fotografía.
- Cuando se establece [Zoom macro], el zoom óptico extra o [i.ZOOM] no funciona.
- Cuando se establece [Localiz. AF], el macro de zoom se cancela.
- No se puede ajustar en el caso siguiente.
 - [Arte impresionante] [Efecto cám. juguete] [Efecto miniatura] (Modo [Control creativo])
- Cuando se ajusta [Conversión], no se puede ajustar [Zoom macro].

Toma de imágenes con enfoque manual



El enfoque manual es conveniente cuando quiere bloquear el enfoque para tomar imágenes o cuando es difícil ajustar el enfoque usando el enfoque automático.

1 Presione [AF/AF/MF].

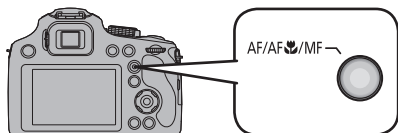

2 Presione ▲ ▼ para seleccionar [MF], luego presione [MENU/SET].



Visualización MF

3 Presione el disco trasero para fijar [MF] a un estado seleccionado.

- La operación activada cambiará cada vez que se presione el disco trasero.

4 Gire el selector trasero para enfocar el sujeto.

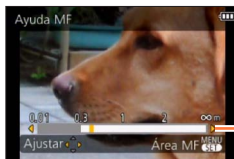

Rango de enfoque

- Se recomienda usar el botón del cursor cuando se hacen leves ajustes.
- Cuando deja de operar el ajuste de enfoque, el rango de enfoque desaparecerá después de algunos segundos.

- Después de usar la función zoom o cancelar [Modo hiber.], ajuste de nuevo el enfoque.
- El alcance de enfoque visualizado mediante el enfoque manual es un valor de referencia. Confirme el enfoque en la pantalla (pantalla [Ayuda MF]).

■ Ayuda MF

Cuando [Ayuda MF] en el menú [Conf.] está en [ON] y usted realiza la operación de enfoque manual, aparece una visualización ampliada.

- Poco después de dejar de manejar el enfoque manual, la pantalla vuelve a la normalidad.
- Para cambiar la posición de una visualización ampliada
 - ① Presione [MENU/SET] mientras se muestra la ayuda MF.
 - ② Presione ▲ ▼ ◀ ▶ para mover la visualización ampliada.
 - La ampliación del área agrandada se puede cambiar al presionar el disco trasero cuando la ayuda MF está activada o el área MF se está moviendo.
 - Para volver a la posición original → Presione el botón [DISP.].
 - ③ Presione [MENU/SET].

- La ayuda MF se deshabilita en el rango del zoom digital o cuando se graban imágenes en movimiento.
- La posición del área MF se conserva aunque se apague la unidad.

Técnica para el enfoque manual

- ① Enfoque girando el disco trasero.
- ② Presione el cursor varias veces en la misma dirección.
- ③ Enfoque el sujeto con exactitud presionando el cursor en reversa.



■ Pre-enfoque

Esta es una técnica para enfocar de antemano en el punto las imágenes que se tomarán cuando sea difícil enfocar el sujeto con el Enfoque automático debido a su movimiento rápido. (Por ejemplo [Panorámico] en el modo de escena)

Esta función es útil cuando esté cierta la distancia entre la cámara y el sujeto.

■ AF de un disparo

Puede enfocar el sujeto con el enfoque automático pulsando el botón [FOCUS] durante el enfoque manual. Esto es conveniente para el pre-enfoque.

Toma de imágenes bloqueando el enfoque y/o la exposición [AF/AE LOCK]



La función de bloqueo de AF/AE es útil. Por ejemplo, cuando hay demasiado contraste con el sujeto y no se puede obtener la exposición adecuada (bloqueo de AE) o cuando se desea tomar una fotografía compuesta con el sujeto fuera del área de AF (bloqueo de AF).

1 Alinee el área de AF con el sujeto.

2 Presione el botón [AF/AE LOCK (Fn1)] para bloquear el enfoque y/o la exposición.

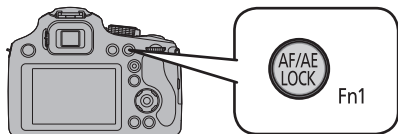

- Para cancelar el bloqueo de AF/AE → Presione el botón [AF/AE LOCK (Fn1)].

3 Mueva la cámara para componer la fotografía que desee tomar y presione el disparador a fondo.

- Cuando se ajuste AE, presione el disparador hasta la mitad para enfocar y, a continuación, presiónelo a fondo.

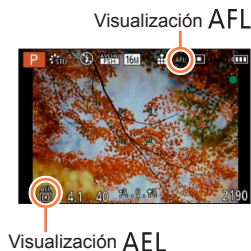

■ Cambio de bloqueo de AF/AE

Puede utilizar [AF/AE bloqueado] en el menú de grabación para ajustar si se bloquea el enfoque y/o la exposición.

[AF]	Sólo se bloquea el enfoque. • Cuando se enfoca el sujeto, se muestra [AFL].
[AE]	Sólo se bloquea la exposición. • [AEL], el valor de apertura y la velocidad del obturador se visualizan cuando se ajusta la exposición.
[AF/AE]	Tanto el enfoque como la exposición se bloquean. • Cuando el enfoque y la exposición se optimizan, se muestran [AFL], [AEL], el valor de apertura y la velocidad del obturador.

- Para usar como el botón [AF/AE LOCK], fije [AF/AE LOCK / Fn1] en el menú [Conf.] a [AF/AE LOCK]. (→62)
- El bloqueo de AF solo es efectivo en los casos siguientes.
 - Modo [Expos. manual]
 - Modo [Toma panorámica]
 - [Modo de escena]
- Durante el enfoque manual, solo se puede usar el bloqueo de AE.
- El bloqueo se cancela cuando acciona el zoom después de bloquear.
- Cuando se realiza el bloqueo AE, se fija el brillo de la pantalla de grabación que aparece en el monitor LCD/visor.
- Bajo el modo [Programa AE], se puede utilizar el cambio de programa incluso después de ajustar el bloqueo de AE.
- Acerca de la grabación de imágenes en movimiento
 - El bloqueo se libera cuando se inicia la grabación de imágenes en movimiento, excepto cuando se graba en [Modo película creativa].
 - Bajo [Modo película creativa], el bloqueo también es efectivo durante la grabación de imágenes en movimiento.
(No obstante, el bloqueo se libera cuando se utiliza el zoom).
 - Durante la grabación de imágenes en movimiento no se pueden realizar operaciones de bloqueo.

Cómo usar el botón de función

Puede asignar la función de grabación, etc. a los botones de función. Presione los botones para acceder instantáneamente a las funciones asignadas.

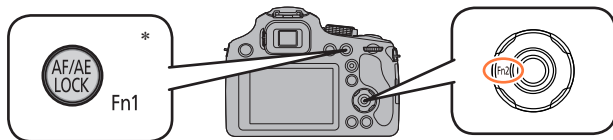

* Para usar como el botón de función, fije [AF/AE LOCK / Fn1] en el menú [Conf.] a [Fn1]. (→62)

- 1** Seleccione [Ajustar botón Fn] en el menú [Conf.]. (→57)
- 2** Presione ▲ ▼ para seleccionar el botón a asignar, luego presione [MENU/SET].
- 3** Presione ▲ ▼ para seleccionar la función a asignar, luego presione [MENU/SET].

■ Ajustes: [Ajustar botón Fn1] / [Ajustar botón Fn2]

■ Funciones que se pueden registrar

[Fotoestilo] (→142)	[Línea guía] (→64)
[Aspecto] (→143)	[Área de grab. Video] (→66)
[Calidad] (→144)	[Vi. restante] (→66)
[Modo medición] (→148)	[Flash] (→79)
[Modo AF] (→95)	[Ajuste flash] (→153)
Focus [Estilo AF] (→146)	[Auto bracket] (→155)
[Dinám. intel.] (→148)	

- La función asignada al botón [Fn2] no funcionará en los casos siguientes.
 - [Efecto miniatura] [Color puntual] (Modo [Control creativo])
- Cuando [Modo AF] sea [Localiz. AF], el botón [AF/AE LOCK (Fn1)] no funcionará como un botón de función. (Funcionará como conmutador de selección para el bloqueo de localización de AF/cancelar.)

Toma de imágenes ajustando el valor de apertura

Modo [Prioridad en la apertura]



Cuando graba puede controlar el valor de apertura para cumplir sus fines de grabación. La velocidad del obturador se ajusta automáticamente para ser la apropiada para el valor de apertura establecido.

1 Ponga el disco de modo en [A].

2 Gire el disco trasero para ajustar el valor de la apertura.

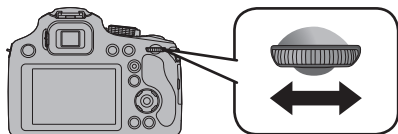

Acerca del exposímetro

Velocidad del obturador
(Ajuste automático)

• La exposición apropiada no es posible en el margen indicado en rojo.



Valor de apertura ajustado

- Cuando aumenta el valor de apertura se expande el margen de las profundidades de enfoque, y la imagen aparece claramente desde la posición situada justo enfrente de la cámara hasta el fondo.
- Cuando se reduce el valor de apertura, el margen de las profundidades de enfoque se reduce, y el fondo puede aparecer borroso.

Valores de apertura que se pueden ajustar* (Por 1/3 EV)	Velocidad del obturador ajustada (segundos)
F2.8 - F8.0	8 - 1/2000

* Algunos valores de apertura no se pueden seleccionar al usar la lente de conversión. Según la posición del zoom, no pueden seleccionarse algunos de los valores.

- Cuando la imagen está demasiado brillante o demasiado oscura, o cuando la exposición no es correcta, los números del valor de apertura y de la velocidad del obturador se muestran en color rojo.
- El brillo del monitor LCD/Visor y el de las imágenes grabadas puede ser distinto. Compruebe las imágenes en la pantalla de reproducción.
- Ajuste el valor de apertura a un número más alto cuando el sujeto es demasiado brillante. Ajuste el valor de apertura a un número más bajo cuando el sujeto es demasiado oscuro.
- El límite de velocidad del obturador más bajo varía en función de la sensibilidad ISO.

Toma de imágenes ajustando la velocidad del obturador

Modo [Prioridad de obturación]



Cuando graba puede controlar la velocidad del obturador para cumplir sus fines de grabación. La apertura se ajusta automáticamente para ser la apropiada para la velocidad de obturador establecida.

1 Ponga el disco de modo en [S].

2 Gire el disco trasero para ajustar la velocidad de obturación.

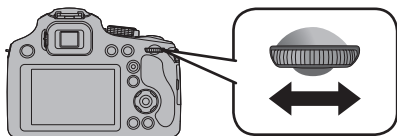

Acerca del exposímetro
Velocidad del obturador
ajustada



Valor de apertura
(Ajuste automático)

- La exposición apropiada no es posible en el margen indicado en rojo.

- Si aumenta la velocidad del obturador, puede reducir las vibraciones al grabar un sujeto.
- Cuando se reduce la velocidad del obturador, se muestra el movimiento del sujeto.

Velocidad del obturador ajustada (segundos) (Por 1/3 EV)	Valor de apertura ajustado
8* - 1/2000	F2.8 - F8.0

* La sensibilidad ISO puede cambiar en función de la velocidad del obturador que se haya ajustado. (→89)

- Cuando la imagen está demasiado brillante o demasiado oscura, o cuando la exposición no es correcta, los números del valor de apertura y de la velocidad del obturador se muestran en color rojo.
- El brillo del monitor LCD/Visor y el de las imágenes grabadas puede ser distinto. Compruebe las imágenes en la pantalla de reproducción.
- La visualización de la velocidad del obturador hace una cuenta regresiva cuando la velocidad del obturador se fija como lenta y el botón del obturador se presiona por completo. (Según los ajustes de velocidad del obturador es posible que, después, se muestre de nuevo la cuenta atrás de procesado).
- Le recomendamos el uso de un trípode cuando la velocidad de obturación es lenta.
- La [Sensibilidad] se ajusta automáticamente a [AUTO] cuando cambia el modo de grabación al modo AE con prioridad a la obturación mientras la [Sensibilidad] está ajustada a [ISO].

Toma de imágenes ajustando el valor de apertura y la velocidad del obturador Modo [Expos. manual]



Puede usar este modo de grabación para establecer la velocidad del obturador y el valor de apertura deseados cuando quiera tomar imágenes con la misma exposición (la misma combinación de la velocidad del obturador y del valor de apertura) o cuando no pueda obtener imágenes con el brillo deseado aún después de compensar la exposición.

1 Ponga el disco de modo en [M].

- Se visualiza la ayuda a la exposición manual.

2 Gire el disco trasero para ajustar la abertura y la velocidad de obturación.

- Pasará de la operación de ajuste de la abertura a la operación de ajuste de la velocidad de obturación cada vez que se pulse el disco trasero.

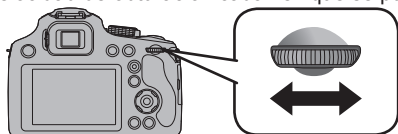

Ayuda a la exposición manual
(→111)

Acerca del exposímetro

Velocidad del obturador ajustada

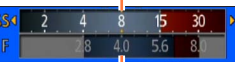

Valor de apertura ajustado

- La exposición apropiada no es posible en el margen indicado en rojo.

Valores de apertura que se pueden ajustar*1 (Por 1/3 EV)	Velocidad del obturador ajustada (segundos) (Por 1/3 EV)
F2.8 - F8.0	8*2 - 1/2000



*1 Algunos valores de apertura no se pueden seleccionar al usar la lente de conversión. Quizá no pueda seleccionar algunos valores según la posición del zoom.

*2 La sensibilidad ISO puede cambiar en función de la velocidad del obturador que se haya ajustado. (→89)

Toma de imágenes ajustando el valor de apertura y la velocidad del obturador Modo [Expos. manual]

■ Ayuda a la exposición manual (estimación)



	Muestra imágenes con brillo estándar.
	Muestra imágenes más brillantes. Para el brillo estándar, utilice una velocidad del obturador más rápida o aumente el valor de apertura.
	Muestra fotografías más oscuras. Para el brillo estándar, utilice una velocidad del obturador más lenta o reduzca el valor de apertura.

- Cuando la imagen está demasiado brillante o demasiado oscura, o cuando la exposición no es correcta, los números del valor de apertura y de la velocidad del obturador se muestran en color rojo.
- El brillo del monitor LCD/visor y el de las imágenes grabadas puede ser distinto. Compruebe las imágenes en la pantalla de reproducción.
- La visualización de la velocidad del obturador hace una cuenta regresiva cuando la velocidad del obturador se fija como lenta y el botón del obturador se presiona por completo. (Según los ajustes de velocidad del obturador es posible que, después, se muestre de nuevo la cuenta atrás de procesado).
- Le recomendamos el uso de un trípode cuando la velocidad de obturación es lenta.
- El valor de [Sensibilidad] se ajusta automáticamente en [100] si se cambia el modo de grabación al modo [Expos. manual] cuando el valor de [Sensibilidad] está ajustado en [AUTO] o [iSo].

Toma de imágenes con efectos de imagen diferentes

Modo [Control creativo]



Puede seleccionar sus propios ajustes de varios efectos y tomar imágenes mientras confirma estos efectos en el monitor LCD.

1 Ponga el disco de modo en [C].

2 Presione ▲ ▼ para seleccionar un efecto y luego presione [MENU/SET].

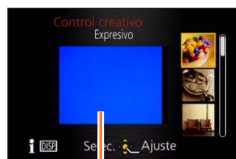

Pantalla de vista previa

- Si presiona el botón [DISP.], aparecerá una explicación del efecto.
- Cuando selecciona [C] girando el disco de modo, el menú aparece automáticamente.
- Puede visualizar el menú [Control creativo] presionando [MENU/SET]. Para los procedimientos de ajuste del menú. (→57)

- El flash se pone en [OFF].
- La visualización de una imagen que refleja un efecto seleccionado en la pantalla de vista previa o en la pantalla de grabación puede ser diferente de las imágenes grabadas reales.
- Un ajuste que fue seleccionado en el modo [Control creativo] puede mantenerse aunque se apague la cámara.
- Los siguientes ajustes de menú son fijos.
 - [Balance b.]: [AWB]
 - [Sensibilidad]: [AUTO]

■ Ajuste del brillo, condición de desenfoco del fondo, condiciones de ajuste de un efecto seleccionado, etc.

1 Presione el selector trasero.

- Se muestra la pantalla de ajuste.

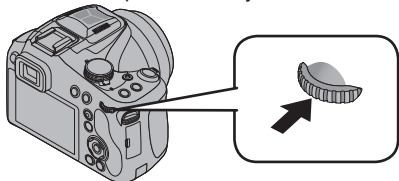

2 Presione ▲ ▼ para seleccionar un elemento para ajustar.

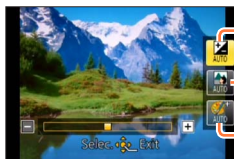

Ajusta el brillo.

Ajusta el desenfoco del fondo.

Ajusta las condiciones de ajuste del efecto seleccionado, etc. (Los ajustes que van a realizarse cambian según el efecto seleccionado.)

- [AUTO] se visualiza en el icono durante el ajuste automático.
- Los elementos que se pueden ajustar cambian dependiendo del efecto seleccionado.

3 Presione ◀ ▶ para hacer ajustes.

- Para hacer ajustes también puede girar el selector trasero.
- Para volver al ajuste automático → Presione el botón [🗑️] (↩️ Q.MENU)].

4 Presione [MENU/SET].

- También puede presionar el selector trasero para finalizar el ajuste.

- Cuando graba imágenes en movimiento, la cámara controla la apertura dentro del margen de exposición apropiado, y el desenfoco del fondo puede no cambiar para algunos niveles de brillo de sujetos.
- El intervalo de ajuste de la condición de desenfoco del fondo cambiará de acuerdo con la posición del zoom.

Para los procedimientos de ajuste del menú [Control creativo]. (→112)

[Expresivo]

Este efecto de imagen crea una imagen del estilo de arte pop que mejora el color.

■ Elementos que se pueden establecer (→113)

Brillo	Subexposición (más oscuro)	↔	Sobreexposición (más brillante)
Grado de desenfocado del fondo	Desenfoca el fondo	↔	El fondo también está enfocado
Vivacidad	Coloración atenuada	↔	Coloración chillona

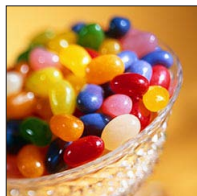

[Retro]

Este efecto de imagen crea la apariencia suave de una imagen deslustrada.

■ Elementos que se pueden establecer (→113)

Brillo	Subexposición (más oscuro)	↔	Sobreexposición (más brillante)
Grado de desenfocado del fondo	Desenfoca el fondo	↔	El fondo también está enfocado
Coloración	Coloración amarillenta	↔	Coloración rojiza

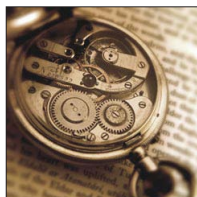

[Viejos tiempos]

Este efecto añade sensación de brillo, suavidad y nostalgia a la imagen.

■ Elementos que se pueden establecer (→113)

Brillo	Subexposición (más oscuro)	↔	Sobreexposición (más brillante)
Grado de desenfocado del fondo	Desenfoca el fondo	↔	El fondo también está enfocado
Contraste	Contraste bajo	↔	Contraste alto



Para los procedimientos de ajuste del menú [Control creativo]. (→112)

[Tonalidad alta]

Este efecto de imagen crea una apariencia de tonos más brillantes y claros para toda la imagen.

■ Elementos que se pueden establecer (→113)

Brillo	Subexposición (más oscuro) ↔ Sobreexposición (más brillante)
Grado de desenfoco del fondo	Desenfoca el fondo ↔ El fondo también está enfocado
Coloración	Coloración rosácea ↔ Coloración azulada clara

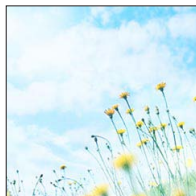

[Tonalidad baja]

Este efecto de imagen crea una apariencia sombría más oscura para toda la imagen, para realzar las partes brillantes.

■ Elementos que se pueden establecer (→113)

Brillo	Subexposición (más oscuro) ↔ Sobreexposición (más brillante)
Grado de desenfoco del fondo	Desenfoca el fondo ↔ El fondo también está enfocado
Coloración	Coloración rojiza ↔ Coloración azulada



[Sepia]

Este efecto de imagen crea una imagen de tono sepia.

■ Elementos que se pueden establecer (→113)

Brillo	Subexposición (más oscuro) ↔ Sobreexposición (más brillante)
Grado de desenfoco del fondo	Desenfoca el fondo ↔ El fondo también está enfocado
Contraste	Contraste bajo ↔ Contraste alto



Para los procedimientos de ajuste del menú [Control creativo]. (→112)

[Monocromo dinámico]

Este efecto de imagen crea una imagen monocromática, con un contraste más alto y una atmósfera más dramática.

■ Elementos que se pueden establecer (→113)

Brillo	Subexposición (más oscuro)	↔	Sobreexposición (más brillante)
Grado de desenfocado del fondo	Desenfoca el fondo	↔	El fondo también está enfocado
Contraste	Contraste bajo	↔	Contraste alto



[Arte impresionante]

Un efecto de imagen con un gran contraste que ilustra una atmósfera surrealista y dramática.

■ Elementos que se pueden establecer (→113)

Brillo	Subexposición (más oscuro)	↔	Sobreexposición (más brillante)
Grado de desenfocado del fondo	Desenfoca el fondo	↔	El fondo también está enfocado
Vivacidad	Blanco y negro	↔	Coloración chillona

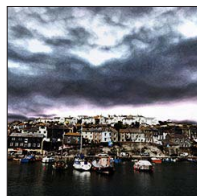

[Dinámica alta]

Este efecto de imagen crea una imagen con un brillo bien equilibrado para toda la imagen (de áreas oscuras a brillantes).

■ Elementos que se pueden establecer (→113)

Brillo	Subexposición (más oscuro)	↔	Sobreexposición (más brillante)
Grado de desenfocado del fondo	Desenfoca el fondo	↔	El fondo también está enfocado
Vivacidad	Blanco y negro	↔	Coloración chillona



Para los procedimientos de ajuste del menú [Control creativo]. (→112)

[Proceso cruzado]

Este efecto de imagen crea una atmósfera única con colores sorprendentes.

■ Elementos que se pueden establecer (→113)

Brillo	Subexposición (más oscuro)	↔	Sobreexposición (más brillante)
Grado de desenfoco del fondo	Desenfoca el fondo	↔	El fondo también está enfocado
Coloración	Coloración verdosa / Coloración azulada / Coloración amarillenta / Coloración rojiza		



[Efecto cám. juguete]

Este efecto de imagen crea una imagen que recuerda a las tomadas con una cámara de juguete con una intensidad de luz periférica reducida.

■ Elementos que se pueden establecer (→113)

Brillo	Subexposición (más oscuro)	↔	Sobreexposición (más brillante)
Grado de desenfoco del fondo	Desenfoca el fondo	↔	El fondo también está enfocado
Coloración	Color anaranjado	↔	Coloración azulada



Para los procedimientos de ajuste del menú [Control creativo]. (→112)

[Efecto miniatura]

Este efecto hace borrosas las áreas periféricas para dar la impresión de un diorama.

■ Elementos que se pueden establecer (→113)

Brillo	Subexposición (más oscuro)	↔	Sobreexposición (más brillante)
Vivacidad	Coloración atenuada	↔	Coloración chillona



■ Desenfoque de una imagen

- ① Presione el botón [Fn2] (◀).
- ② Presione ▲ ▼ o ◀ ▶ para desplazar el área de enfoque (cuadro).
- ③ Gire el selector trasero para seleccionar el tamaño del área de enfoque (cuadro).
- ④ Presione [MENU/SET].
 - Cuando presiona el botón [DISP.], la condición del ajuste inicial se restaura.

- La pantalla de grabación se visualiza como un cuadro que desciende con un ligero retraso comparado con la grabación normal.
- La grabación con orientación de retrato no afecta a la parte difuminada. (Los bordes derecho e izquierdo se difuminarán.)
- Para las imágenes en movimiento no se graba sonido.
- Cuando se graba una imagen en movimiento, la grabación terminada durará aproximadamente 1/10 del tiempo de la grabación real. (Si graba una imagen en movimiento durante 10 minutos, el tiempo de grabación de imagen en movimiento resultante será de aproximadamente 1 minuto.) El tiempo de grabación visualizado en la cámara es aproximadamente 10 veces superior al tiempo real necesario para grabar. Cuando cambie el modo de grabación, asegúrese de verificar el tiempo de grabación.
- Si detiene la grabación de imágenes en movimiento demasiado pronto, la cámara puede que continúe grabando hasta cierto tiempo. Sujete la cámara hasta que ésta detenga la grabación.
- Cuando tome una imagen usando un ajuste de tamaño de imagen grande, la pantalla se oscurecerá durante cierto periodo de tiempo después de tomar la imagen. Sin embargo, esto se debe al procesamiento de la señal y no es un defecto.

Para los procedimientos de ajuste del menú [Control creativo]. (→112)

[Enfoque suave]

Este efecto de imagen crea una apariencia suave difuminando deliberadamente toda la imagen.

■ Elementos que se pueden establecer (→113)

Brillo	Subexposición (más oscuro)	↔	Sobreexposición (más brillante)
Grado de desenfocado del fondo	Desenfoca el fondo	↔	El fondo también está enfocado
Grado de desenfocado	Desenfocado ligero	↔	Desenfocado intenso



- La pantalla de grabación se visualiza como un cuadro que desciende con un ligero retraso comparado con la grabación normal.

[Filtro de estrellas]

Este efecto de imagen crea una imagen con la luz que proviene de la fuente de luz que brilla bajo la forma de una cruz y crea una atmósfera magnífica.

■ Elementos que se pueden establecer (→113)

Brillo	Subexposición (más oscuro)	↔	Sobreexposición (más brillante)
Grado de desenfocado del fondo	Desenfoca el fondo	↔	El fondo también está enfocado
Longitud de los rayos de luz	Rayos de luz cortos	↔	Rayos de luz largos



- La pantalla de grabación se visualiza como un cuadro que desciende con un ligero retraso comparado con la grabación normal.

Para los procedimientos de ajuste del menú [Control creativo]. (→112)

[Color puntual]

Este efecto de imagen crea una imagen monocromática reteniendo únicamente el color que ha seleccionado y le añade un énfasis memorable.

■ Elementos que se pueden establecer (→113)

Brillo	Subexposición (más oscuro)	↔	Sobreexposición (más brillante)
Grado de desenfoco del fondo	Desenfoca el fondo	↔	El fondo también está enfocado
Cantidad de color retenida	Deja una cantidad de color pequeña	↔	Deja una cantidad de color grande



■ Selección de color

- ① Presione el botón [Fn2] (◀).
- ② Seleccione el color que va a ser retenido usando el cuadro del centro de la pantalla y presione [MENU/SET].

- El color seleccionado puede que no se retenga para algunos sujetos.

Grabación de imágenes panorámicas

Modo [Toma panorámica]



Puede grabar fácilmente una imagen panorámica desplazando la cámara en la dirección que desee grabar y combinando automáticamente la ráfaga de imágenes tomadas durante este tiempo.

1 Ponga el disco de modo en [P].

- En el momento de la compra, la dirección de grabación está ajustada en "izquierda → derecha" y el efecto de imagen está ajustado en [Sin efecto].

2 Presione el disparador hasta la mitad para enfocar.

3 Presione a fondo el disparador y mueva la cámara con un pequeño movimiento circular hacia la dirección de grabación para iniciar la grabación.

- Toma de imágenes de izquierda a derecha.



Sentido de grabación y estado del progreso (aproximado)

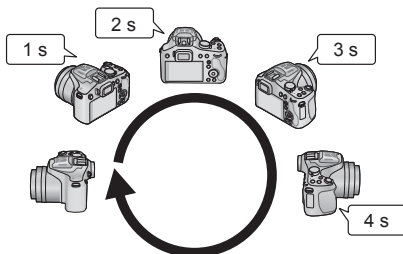

- Desplace la cámara para hacer una vuelta completa en unos 8 segundos.
 - Desplace la cámara a una velocidad constante.
 - Tal vez no pueda tomar imágenes satisfactoriamente si mueve la cámara demasiado rápida o lentamente.
 - Desplace la cámara con un movimiento circular pequeño.

4 Presione de nuevo a fondo el disparador para finalizar la grabación.

- También puede finalizar la grabación si detiene el desplazamiento de la cámara mientras toma las imágenes.

■ Consejos

- Desplace la cámara en el sentido de grabación tan continuamente como sea posible. Si la cámara vibra demasiado tal vez no sea posible tomar imágenes o puede que se cree una imagen panorámica estrecha (pequeña).



Gire horizontalmente la cámara hasta un punto situado un poco por delante del punto que desea tomar. (Sin embargo, el último cuadro no se graba hasta el final.)

Ajuste de la dirección de la grabación y del efecto de imagen

Puede cambiar la dirección de la grabación o añadir efectos de imagen igual que en el modo [Control creativo] para tomar imágenes panorámicas.

1 Presione ▲ (en el modo [Toma panorámica]).

2 Presione ▲ ▼ para seleccionar la dirección de grabación, luego presione [MENU/SET].



3 Presione ▲ ▼ para seleccionar el efecto de imagen y presione [MENU/SET].



- Use las mismas operaciones que en el modo [Control creativo] para añadir efectos de imagen. (No puede seleccionar [Efecto cámara juguete] ni [Efecto miniatura]) Para obtener información sobre los efectos. (→114 - 120)
- Si no desea añadir efectos de imagen, seleccione [Sin efecto].

■ **Ajuste del brillo, condición de desenfoque del fondo, condiciones de ajuste de un efecto seleccionado, etc.**

Presione el selector trasero para mostrar la pantalla de ajustes. (→113)

- La posición del zoom se fija en el extremo W.
- [Estabilizador] no funciona.
- El enfoque, la exposición y el balance del blanco están fijados en los valores óptimos para la primera imagen.
Si el enfoque o el brillo de las imágenes grabadas como parte de una imagen panorámica tras la primera imagen son considerablemente diferentes de aquellos de la primera imagen, la imagen panorámica en su totalidad (cuando todas las imágenes estén unidas) puede que no tenga un enfoque ni un brillo consistentes.
- No se puede establecer [Balance b.] cuando se aplican efectos de imagen.
- Como se unen varias imágenes para crear una imagen panorámica, algunos sujetos puede que se distorsionen o las partes de unión de las imágenes tomadas sucesivamente que están unidas puede que se noten.
- El número de píxeles de grabación por línea horizontal y línea vertical de una imagen panorámica cambia dependiendo del sentido de grabación y del número de imágenes unidas.
El número máximo de píxeles de grabación es el siguiente:
 - Tomando imágenes con orientación de paisaje: Aprox. 8000 x 1080
 - Tomando imágenes con orientación de retrato: Aprox. 1440 x 8000
- Las imágenes panorámicas puede que no se creen o las imágenes puede que no se graben bien cuando se toman imágenes de los sujetos siguientes o cuando se toman imágenes en las condiciones de grabación siguientes:
 - Sujetos con un solo tono o un patrón continuo (cielo, playa, etc.).
 - Sujetos en movimiento (personas, mascotas, vehículos, olas, flores moviéndose al viento, etc.).
 - Sujetos cuyos colores o patrones cambian rápidamente (como una imagen que aparece en una pantalla).
 - Lugares oscuros.
 - Lugares con iluminación parpadeante (lámparas fluorescentes, luz de velas, etc.).
- Con [Tonalidad alta], es posible que el efecto sea difícil de visualizar, dependiendo del brillo del sujeto.
- Con [Arte impresionante], es posible que aparezcan marcas de unión.
- Al grabar con [Enfoque suave] o [Filtro de estrellas], los efectos no se pueden ver en el monitor LCD ni en el visor.
- Los ajustes se guardarán aunque se apague la cámara.

■ Acerca de la reproducción panorámica

Al igual que con otras fotografías, puede ampliar imágenes de panorama mediante la palanca del zoom. (→50) Si reproduce imágenes panorámicas de igual forma que reproduce una imagen en movimiento, las imágenes panorámicas se desplazarán automáticamente. (→53)

- A diferencia de la reproducción de imágenes en movimiento, usted no puede avanzar ni retroceder rápidamente mientras las imágenes panorámicas se desplazan automáticamente. (Puede realizar el avance o retroceso de un solo cuadro mientras la operación de desplazamiento automático está en pausa.)

Toma de imágenes según la escena [Modo de escena]



El uso de [Modo de escena] le permite tomar imágenes con los ajustes óptimos (exposición, colores, etc.) para ciertas escenas.

1 Ponga el disco de modo en [SCN].

2 Presione ▲▼◀▶ para seleccionar el modo de escena, luego presione [MENU/SET].



- Si presiona el botón [DISP.], aparecerá una explicación del modo de escena.
- Cuando selecciona [SCN] girando el disco de modo, el menú aparece automáticamente. (Cuando [Menú escena] en el menú [Conf.] es [AUTO])
- Puede visualizar el menú [Modo de escena] presionando [MENU/SET]. Para los procedimientos de ajuste del menú. (→57)

- Seleccionar un modo de escena inapropiado para la escena real puede afectar al color de su imagen.
- Cuando [Conversión], en el menú [Rec], se ajusta en [0] o [0], no se puede seleccionar los modos de escena [Fot. noc. a mano] y [Modo foto 3D].

- Cómo seleccionar una escena. (→124)

[Retrato]

Mejora el tono de la piel de los sujetos para darles una apariencia más saludable en condiciones de luz diurna luminosa.

■ Consejos

- Cuanto más se lleve el zoom hacia el lado T y se seleccione un fondo distante, mayor será el efecto.

[Piel delicada]

Suaviza los colores de la piel bajo condiciones de luz diurna luminosa en exteriores (retratos del pecho hacia arriba).

■ Consejos

- Cuanto más se lleve el zoom hacia el lado T y se seleccione un fondo distante, mayor será el efecto.
- Si una parte del fondo, etc. tiene un color parecido al de la piel, se suaviza también esta parte.
- Este modo puede no ser eficaz cuando hay un brillo escaso.

[Paisaje]

Permite tomar imágenes claras de sujetos anchos y distantes.

[Deporte]

Tome imágenes de escenas con movimiento rápido como, por ejemplo, deportes.

■ Consejos

- Sepárese al menos 5 m.
- La velocidad del obturador puede que se reduzca a 1 segundo.

- Cómo seleccionar una escena. (→124)

[Panorámico]

Cuando desplaza la cámara para seguir a un sujeto que se mueve en una dirección como un corredor o un coche, el fondo se pone borroso y el sujeto queda enfocado. Este efecto se llama “panning”. Este modo le permite lograr este efecto más fácilmente.

1 Presione ▲ ▼ para seleccionar la velocidad del obturador y, a continuación, presione [MENU/SET].

■ Ajustes

[Automático]	La velocidad del obturador se ajusta automáticamente.
[Prioridad de obturación]	Como en el modo [Prioridad de obturación] (→109), puede girar el selector trasero para ajustar la velocidad del obturador con la que se graban las imágenes. Tenga en cuenta, no obstante, que solo es posible ajustar la velocidad del obturador dentro del intervalo en el que tendrá efecto una técnica panorámica.

■ Técnica para el modo Panning

Para lograr buenas imágenes en el modo panning, desplace la cámara en un plano horizontal a medida que toma las imágenes.

- Le recomendamos que no siga el sujeto sólo con la cámara, sino mire al sujeto con el hombro cuadrado y sígalo con todo el cuerpo mientras se gira a la altura de la cintura.
- Una vez que el sujeto esté de frente a usted, pulse el botón del obturador. No deje de mover la cámara aun después de pulsar el botón del obturador.

- ① Desplace la cámara suavemente mientras sigue al sujeto en el visor.
- ② Presione el botón del obturador mientras desplaza la cámara.
- ③ Desplace la cámara seguidamente.

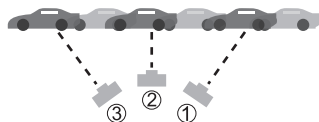

- Le recomendamos lo siguiente:
 - El uso del flash.
 - La selección de un sujeto con movimiento rápido.
 - El uso del pre-enfoque.
 - Utilice este modo con el de ráfaga.
 (Entonces puede seleccionar las mejores imágenes entre todas las tomadas.)

- La velocidad de obturación en el modo panning se reduce para lograr el efecto. Como resultado, puede tener una desestabilización.

- Cómo seleccionar una escena. (→124)

[Retrato noct.]

Tome imágenes de personas y paisajes nocturnos con luminosidad parecida a la real.

■ Consejos

- Use el flash.
 - Pida al sujeto que no se mueva mientras toma la imagen.
 - Trípode y autodesparador recomendados.
- La velocidad del obturador puede que se reduzca a 8 segundos.
 - Después de grabar, el obturador puede permanecer cerrado (hasta 8 segundos) para procesar la señal. No se trata de ningún problema de funcionamiento.
 - Cuando toma imágenes en lugares oscuros puede percibirse ruido.

[Paisaje noct.]

Tome imágenes claras de escenas nocturnas.

■ Consejos

- Trípode y autodesparador recomendados.
- La velocidad del obturador puede que se reduzca a 8 segundos.
 - Después de grabar, el obturador puede permanecer cerrado (hasta 8 segundos) para procesar la señal. No se trata de ningún problema de funcionamiento.
 - Cuando toma imágenes en lugares oscuros puede percibirse ruido.

- Cómo seleccionar una escena. (→124)

[Fot. noc. a mano]

Tome fotografías claras de escenas nocturnas con menos vibración y ruido combinando una ráfaga de fotografías.

■ Consejos

- No mueva la cámara durante la operación de ráfaga después de haber presionado el disparador.
 - Sepárese al menos 5 m.
- El ruido puede ser notorio cuando toma imágenes en lugares oscuros o toma imágenes de sujetos en movimiento.

[HDR]

La cámara puede combinar varias fotografías tomadas con exposiciones diferentes en una sola imagen bien expuesta y con rica gradación. Las imágenes individuales utilizadas para crear la imagen HDR no se guardan. Puede minimizar la pérdida de gradación en zonas claras y oscuras cuando hay, por ejemplo, un contraste fuerte entre el fondo y el sujeto.

■ ¿Qué es HDR?

HDR son las siglas en inglés de alto rango dinámico. Es una técnica para conseguir un rango de contraste alto.

■ Consejos

- No mueva la cámara durante la operación de ráfaga después de haber presionado el disparador.
- Como las fotografías tomadas en ráfaga se combinan después de haber sido grabadas, antes de poder grabar otra imagen tendrá que esperar unos momentos.
- Un sujeto en movimiento cuando fue grabado puede que se grabe como una imagen remanente.
- Bajo ciertas condiciones de grabación, la cámara puede que tome una sola fotografía en lugar de varias imágenes.

[Alimentos]

Permite tomar imágenes de alimentos con un aspecto natural.

- Cómo seleccionar una escena. (→124)

[Niños]

Esto toma imágenes de un bebé con una complexión saludable. Cuando usa el flash, su luz es más débil de lo habitual.

■ Para grabar la edad y el nombre

[Niños1] y [Niños2] se pueden establecer por separado.

1 Presione ▲ ▼ para seleccionar [Edad] o [Nombre], luego presione ►.

2 Presione ▲ ▼ para seleccionar [SET] luego presione [MENU/SET].

3 Ponga el cumpleaños y el nombre.

Edad: Presione ▲ ▼ ◀ ▶ para ajustar la fecha de nacimiento y presione [MENU/SET].

Nombre: (Vea "Introducción de texto": (→139))

4 Presione [MENU/SET].

■ Consejos

- Asegúrese de que [Edad] y [Nombre] estén en [ON] antes de tomar la imagen.
- Las imágenes fijas grabadas durante la grabación de imagen en movimiento no grabarán la edad ni el nombre.
- El formato de visualización de la edad depende del ajuste [Idioma].
- La velocidad del obturador puede que se reduzca a 1 segundo.
- El ajuste de impresión de [Edad] y [Nombre] se puede hacer en su ordenador usando el software "PHOTOfunSTUDIO" del CD-ROM suministrado. El texto también se puede imprimir en la fotografía mediante [Marcar texto].

[Mascotas]

Graba la edad y el nombre de la mascota cuando se toman imágenes.

- Consulte [Niños] para conocer otros consejos, etc.

[Puesta sol]

Permite tomar imágenes claras de escenas tales como puestas de sol.

Toma de imágenes según la escena [Modo de escena]

- Cómo seleccionar una escena. (→124)

[Máx. sens.]

Impide que el sujeto se desenfoque bajo condiciones oscuras en interiores.

1 Presione **▲ ▼** para seleccionar la relación de aspecto y el tamaño de la fotografía y presione [MENU/SET].

■ Ajustes: **4:3** 3 M / **3:2** 2.5 M / **16:9** 2 M / **1:1** 2.5 M

[Cielo estrell.]

Graba cielos estrellados y sujetos oscuros.

1 Presione **▲ ▼** para seleccionar la velocidad del obturador y, a continuación, presione [MENU/SET].

■ Ajustes: [15 s.] / [30 s.] / [60 s.]

■ Consejos

- Trípode y autodesparador recomendados.
- No mueva la cámara hasta que termine la cuenta atrás. Después de tomar la imagen, la cuenta atrás se vuelve a visualizar mientras se procesa la señal.

[A través de vidrio]

La cámara da prioridad al enfoque de sujetos lejanos. El más adecuado para tomar imágenes tales como paisajes a través de los cristales transparentes de un tren/vehículo o edificio.

- Si hay manchas como de polvo o un reflejo en el cristal, la cámara puede que enfoque el cristal en lugar de un sujeto.
- El color de las imágenes puede no parecer natural debido al color del cristal. (Tal vez pueda reproducir el color apropiado ajustando el balance del blanco.) (→90)

- Cómo seleccionar una escena. (→124)

[Modo foto 3D]

Las imágenes se graban continuamente mientras se mueve la cámara horizontalmente, y dos imágenes seleccionadas automáticamente se combinan para hacer una sola imagen 3D.

Para ver imágenes 3D se necesita un televisor compatible con 3D (esta unidad reproducirá en 2D). Para conocer el procedimiento que se sigue para reproducir una fotografía 3D (→187).

- Las fotografías 3D se graban en el formato MPO (3D).
- El tamaño de la fotografía se fija en 2M **16:9**.

1 Inicie la grabación y luego desplace la cámara horizontalmente recta de izquierda a derecha.

- Se visualiza una guía durante la grabación.
- Mueva la cámara unos 10 cm dentro de unos 4 segundos usando la guía.

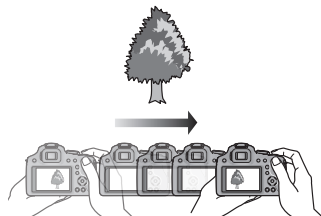

Consejos para grabar fotografías

- Grabe un sujeto estacionario.
- Grabe una fotografía en exteriores o en otros lugares con mucha luz.
- Presione el disparador hasta la mitad para fijar el enfoque y la exposición, presione el disparador a fondo y luego desplace la cámara.
- Sujete la cámara para que el sujeto quede ligeramente a la derecha del centro de la pantalla al inicio de la grabación. Esto hace más fácil posicionar el sujeto en el centro de la imagen grabada.

- **Las fotografías 3D no se pueden grabar sujetando esta cámara verticalmente.**
- La posición del zoom se fija en el extremo W.
- La sensibilidad ISO se ajusta automáticamente. Sin embargo, la sensibilidad ISO aumenta para aumentar la velocidad del obturador.
- Las imágenes en movimiento no se pueden grabar.
- [Estabilizador] no funciona.
- Cuando existe alguna de las condiciones de grabación enumeradas más abajo, puede que no sea posible grabar ninguna imagen en absoluto. O puede que no haya efecto 3D o que la imagen se distorsione aunque esté grabada una imagen.
 - Cuando el sujeto está demasiado oscuro o demasiado brillante.
 - Cuando cambia el brillo del sujeto.
 - Cuando el sujeto está moviéndose.
 - Cuando le falta contraste al sujeto.

Grabación de imágenes en movimiento con operación manual

[Modo película creativa]



Se puede cambiar manualmente la apertura y la velocidad del obturador y grabar imágenes en movimiento. Cambiar el ajuste [Pelí. creativa] le permite usar ajustes como los que se usan cuando el disco del modo se cambia a [P], [A], [S] y [M].

1 Ponga el disco de modo en [M].

2 Presione \blacktriangle \blacktriangledown para seleccionar un ajuste y luego presione [MENU/SET].

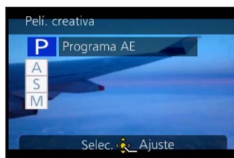

- Cuando selecciona [M] girando el disco de modo, el menú aparece automáticamente.
- Puede visualizar el menú [Pelí. creativa] presionando [MENU/SET]. Para los procedimientos de ajuste del menú. (→57)

3 Gire el disco trasero para ajustar la apertura y la velocidad de obturación.

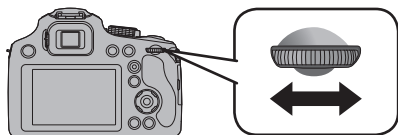

Opción	Valores de apertura que se pueden ajustar	Velocidad del obturador ajustada (segundos)
P	—	—
A	F2.8 a F8.0 (Gran angular)/ F5.9 a F8.0 (Teleobjetivo)	—
S	—	1/30 a 1/20000th
M*1	F2.8 a F8.0 (Gran angular)/ F5.9 a F8.0 (Teleobjetivo)	1/30 a 1/20000th (Cuando usa el enfoque manual, la velocidad del obturador se puede fijar desde 1/8 hasta 1/20000th.*2)

*1 El ajuste del valor de apertura y el ajuste de la velocidad del obturador cambiarán cada vez que se presione el selector trasero.

*2 Si graba con la velocidad del obturador ajustada a menos de 1/30 de segundo y [Formato de grabación] ajustado en [AVCHD], aumentará el tiempo de exposición por cuadro. Según el movimiento del sujeto, esto puede causar una borrosidad en los cuadros.

Grabación de imágenes en movimiento con operación manual [Modo película creativa]

- **Acerca del valor de apertura**
Para grabar imágenes con un enfoque nítido en el sujeto y en el fondo, establezca un valor de apertura con un número más alto. Para grabar imágenes en movimiento con un fondo desenfocado, establezca un número más bajo.
 - **Acerca de la velocidad del obturador**
Para grabar una imagen en movimiento nítida de un sujeto que se mueve rápidamente, establezca una velocidad del obturador más rápida. Para grabar una imagen en movimiento con un efecto de seguimiento para los movimientos de un sujeto, ajuste una velocidad del obturador más lenta.
- Presione el disparador para iniciar y detener la grabación de imágenes en movimiento.
 - Aunque puede cambiar ajustes de la cámara, como la velocidad del obturador y el valor de apertura, aún cuando está realizándose la grabación de una imagen en movimiento, los pitidos y los sonidos de funcionamiento de la cámara puede que se graben en algunos casos.
 - Cuando establece una velocidad del obturador más rápida, el ruido de la pantalla puede que aumente debido a la sensibilidad más alta.
 - Cuando tome una imagen bajo la luz de una lámpara fluorescente, LED, lámpara de arco de mercurio o lámpara de sodio, por ejemplo, la coloración y el brillo de la pantalla puede que cambien.

Registro de sus propios ajustes y grabación

Modo [Personalizar]

Si registra su modo de grabación preferido, los ajustes del menú [Rec], etc. en [Memo. Ajus. Personal] y pone el disco de modo en [C] puede cambiar rápidamente a esos ajustes.

[Memo. Ajus. Personal]

Se pueden registrar hasta 3 ajustes de cámara actuales.

1 Seleccione el modo de grabación que quiera registrar y establezca los menús [Rec], [Im. movimiento], [Conf.], etc.

• Para los procedimientos de ajuste del menú. (→57)

2 Seleccione [Memo. Ajus. Personal] en el menú [Conf.].

3 Presione ▲ ▼ para seleccionar los ajustes personalizados a registrar y luego presione [MENU/SET].

• Se visualiza una pantalla de confirmación. Si selecciona [Sí], se realizará la operación.

● Algunos elementos del menú no se guardan, como [Ajust. reloj] o [Bip].

[Personalizar]



Los ajustes registrados en [Memo. Ajust. Personal] se pueden recuperar rápidamente poniendo el disco de modo en [C].

1 Ponga el disco de modo en [C] (modo [Personalizar]).

2 Presione ▲ ▼ para seleccionar el ajuste personalizado y presione [MENU/SET].



La cámara cambia al modo de grabación y a los ajustes personalizados registrados.

■ Cuando cambie los ajustes del menú

Aunque los ajustes del menú se cambien temporalmente cuando se selecciona [Ajuste1], [Ajuste2] o [Ajuste3] para usar el ajuste personalizado, los ajustes registrados actualmente permanecerán sin cambiar.

Para cambiar los ajustes registrados actualmente, escriba sobre los datos registrados usando [Memo. Ajust. Personal] (→134) en el menú [Conf.].

Grabación con función de reconocimiento de caras [Reconoce cara]



El ajuste [Reconoce cara] predeterminado es [OFF].

Cuando se registran imágenes de caras, el ajuste se pone automáticamente en [ON].

■ Funcionamiento del reconocimiento de caras

Durante la grabación

(Cuando [Modo AF] es [AF-C] (Detección de caras))

- La cámara reconoce una cara registrada y ajusta el enfoque y la exposición.
- Cuando se reconocen las caras registradas que tienen nombres establecidos, los nombres se visualizan (hasta de 3 personas).



Durante la reproducción

- El nombre y la edad se visualizan (si la información está registrada).
- Los nombres que han sido establecidos para las caras reconocidas se visualizan (hasta de 3 personas). (→161)
- Solo se reproducen imágenes de las personas registradas seleccionadas ([Seleccionar Categoría] en [Filtrar reproducción] o [Diapositiva]).

- Cuando se realiza una ráfaga, la información de grabación relacionada con el reconocimiento de caras solo se pone en la primera imagen.
- Si presiona el disparador hasta la mitad y luego apunta la cámara a un sujeto diferente y graba, puede que aparezca información de grabación de una persona diferente en la imagen.
- El reconocimiento de caras busca las caras similares a las registradas, pero no garantiza que reconozca siempre esas caras. Dependiendo de sus expresiones y el ambiente, en algunos casos la cámara no puede reconocer a las personas registradas o las reconoce mal.
- El reconocimiento de la cara puede tardar más tiempo en reconocer los rasgos distintivos faciales que para el de la cara habitual.
- El reconocimiento de caras no funciona durante la grabación de imagen en movimiento.
- Aunque esté registrada la información de reconocimiento de caras, las imágenes grabadas cuando el nombre está en [OFF] no se clasificarán para el reconocimiento de caras en [Seleccionar Categoría].
- **Aunque se haya cambiado la información de reconocimiento de caras, la información de reconocimiento de caras para las imágenes guardadas previamente no se cambia.**
Por ejemplo, si se ha cambiado un nombre, las imágenes grabadas antes del cambio no se clasificarán para el reconocimiento de caras en [Seleccionar Categoría].
- Para cambiar información de nombres para imágenes que ya están grabadas, realice un [REPLACE] (→181) en [Editar Rec. Cara].
- No se puede ajustar en el caso siguiente.
 - [Panorámico] [Paisaje noct.] [Fot. noc. a mano] [Alimentos] [Cielo estrell.] [Modo foto 3D] ([Modo de escena])
 - [Efecto miniatura] [Enfoque suave] (Modo [Control creativo])

Registro de imágenes de caras

Se pueden registrar imágenes de caras de hasta 6 personas, junto con información tal como nombres y fechas de nacimiento.

Usted puede facilitar el reconocimiento de caras mediante la forma en que las registra: por ejemplo, registre imágenes de múltiples caras de la misma persona (hasta 3 fotografías en un registro).

1 Seleccione [Reconoce cara] en el menú [Rec]. (→57)

2 Presione ▲▼ para seleccionar [MEMORY], luego presione [MENU/SET].

3 Presione ▲▼◀▶ para seleccionar [Nuevo] y, a continuación, presione [MENU/SET].

• Si ya hay registradas 6 personas, elimine primero una persona registrada. (→138)

4 Grabe la imagen de la cara.

① Alinee la cara con la guía y grabe.

② Presione ▲▼ para seleccionar [Sí] y, a continuación, presione [MENU/SET].

• Si vuelve a grabar, seleccione [No]

• Las caras de sujetos que no son personas (de mascotas, por ejemplo) no se pueden registrar.

• Cuando se presiona el botón [DISP.] se visualiza una explicación.



5 Presione ▲▼ para seleccionar el elemento para editar y presione ▶.

[Nombre]	① Presione ▲▼ para seleccionar [SET] y, a continuación, presione [MENU/SET] ② Introduzca el nombre (Vea "Introducción de texto": (→139))
[Edad]	Ponga la fecha de nacimiento. ① Presione ▲▼ para seleccionar [SET] y, a continuación, presione [MENU/SET] ② Use ◀▶ para seleccionar el año, el mes y el día, establézcalos con ▲▼ y presione [MENU/SET]
[Icono]	Cambie el icono que se visualiza cuando está enfocado el sujeto. ① Seleccione el icono de enfoque con ▲▼ y, a continuación, presione [MENU/SET]
[Agre. imá.]	Se pueden registrar hasta 3 fotografías de caras de la persona. ① Presione ▲▼ para seleccionar [Agre. imá.] y, a continuación, presione [MENU/SET] • Cuando se selecciona una imagen de caras registrada con ▲▼◀▶ se visualiza una pantalla para confirmar la eliminación. Seleccione [Sí] para eliminar la imagen de la cara. (Si solo está registrada una imagen, esta no se podrá eliminar.) ② Grabe la imagen (Paso 4 anterior) ③ Presione el botón [🗑️] (→Q.MENU)]

■ Consejos de grabación para cuando se registran imágenes de caras

- Asegúrese de que los ojos del sujeto estén abiertos y la boca cerrada; haga que el sujeto mire directamente a la cámara, y asegúrese de que el contorno de la cara, los ojos y las cejas no estén ocultos por el cabello.
- Asegúrese de que no haya sombras oscuras en la cara. (Durante el registro no se utiliza el flash.)

■ Si la cámara parece que tiene dificultades para reconocer caras durante la grabación

- Registre otras imágenes de la cara de la misma persona, en interiores o en exteriores o con expresiones o ángulos diferentes.
- Registre otras imágenes en el lugar donde está grabando.
- Si una persona registrada ya no es reconocida, vuelva a registrarla.

Edición o eliminación de información relacionada con personas registradas

La información acerca de las personas registradas se puede editar o eliminar.

- 1** Seleccione [Reconoce cara] en el menú [Rec]. (→57)
- 2** Presione ▲ ▼ para seleccionar [MEMORY] y, a continuación, presione [MENU/SET].
- 3** Presione ▲ ▼ ◀ ▶ para seleccionar la imagen de la cara a editar o eliminar y luego presione [MENU/SET].
- 4** Presione ▲ ▼ para seleccionar el detalle, luego presione [MENU/SET].

[Editar info.]	Edite el nombre u otra información registrada. (→137)
[Prioridad]	Establezca el orden de prioridad para el enfoque y la exposición. ① Seleccione el orden de registro con ▲ ▼ ◀ ▶ y, a continuación, presione [MENU/SET].
[Borra]	Elimine información e imágenes de caras de personas registradas.

Introducción de texto

Use el botón del cursor para introducir nombres con la función de reconocimiento de caras y en los modos de escena [Niños] y [Mascotas] o para registrar lugares en [Fecha viaje], etc.

1 Presione ▲▼◀▶ para seleccionar caracteres.

2 Presione varias veces [MENU/SET] hasta que se visualice el carácter deseado.



El texto se inserta en la posición del cursor.



- Para cambiar el tipo de caracteres
→ Seleccione  y presione [MENU/SET].

Posición del cursor

■ Para continuar introduciendo caracteres

- Presione ▲▼◀▶ para seleccionar  y, a continuación, presione [MENU/SET].
- Mueva la palanca del zoom hacia el lado T.
- Gire el selector trasero a la derecha.

■ Edición de texto

- ① Presione ▲▼◀▶ para seleccionar   y, a continuación, presione [MENU/SET]. Luego, mueva el cursor al texto para editar.
 - También puede mover la posición del cursor girando la palanca del zoom o el selector trasero.
- ② Presione ▲▼◀▶ para seleccionar [Borra] y, a continuación, presione [MENU/SET].
- ③ Presione ▲▼◀▶ para seleccionar el texto correcto y, a continuación, presione [MENU/SET].

3 Cuando termine de introducir texto, presione ▲▼◀▶ para seleccionar [Ajuste] y presione [MENU/SET].

- Pueden introducirse 30 caracteres como máximo. (9 caracteres como máximo cuando ajusta los nombres en [Reconoce cara])

*Se puede ingresar un máximo de 15 caracteres para [\], [Γ], [J], [•] y [—] (Un máximo de 6 caracteres cuando se fijan los nombres en [Reconoce cara]).

Funciones útiles para viajar

[Fecha viaje]

Si establece su programa de viaje y graba imágenes, los días del viaje en que se toman imágenes también se grabarán.

- 1** Seleccione [Fecha viaje] en el menú [Conf.]. (→57)
- 2** Presione ▲▼ para seleccionar [Configuración de viaje] y, a continuación, presione ►.
- 3** Presione ▲▼ para seleccionar [SET] y, a continuación, presione [MENU/SET].
- 4** Presione ▲▼◀▶ para seleccionar la fecha de salida y presione [MENU/SET].
- 5** Presione ▲▼◀▶ para seleccionar la fecha de vuelta y presione [MENU/SET].

■ Para grabar [Localización]

Cuando se haya establecido [Configuración de viaje], podrá definir la ubicación.

- ① Seleccione [Localización] en el paso **2** anterior y presione ►.
- ② Presione ▲▼ para seleccionar [SET] y, a continuación, presione [MENU/SET].
- ③ Introduzca su ubicación. (Introducción de texto. (→139))

- La fecha del viaje se calcula con la fecha de partida establecida y la fecha establecida en el reloj de la cámara. Cuando el destino se pone en [Hora mundial], los días transcurridos se calculan tomando como base la hora local en el destino.
- Cuando [Configuración de viaje] se ponga en [OFF], el número de días transcurridos no se grabará. Éste no se visualizará aunque [Configuración de viaje] esté en [SET] después de la grabación.
- Si los ajustes se hacen antes de la fecha de partida, el número de días que quedan hasta la misma no se grabarán.
- Para imprimir [Localización] o el número de días que han pasado, use [Marcar texto] o imprima usando el software "PHOTOfunSTUDIO" del CD-ROM suministrado.
- [Fecha viaje] no se puede grabar para imágenes en movimiento AVCHD.
- [Localización] no puede grabarse cuando tome imágenes en movimiento.
- No se puede establecer al utilizar el modo [Auto inteligente]. Se aplica los ajustes de otro modo de grabación.

[Hora mundial]

Ponga la fecha y la hora de grabación según la hora local de su destino.

1 Seleccione [Hora mundial] en el menú [Conf.]. (→57)

2 Presione ▲ ▼ para seleccionar [Casa] o [Destino] luego presione [MENU/SET].

- Primero fije [Casa] después de la compra. [Destino] se puede fijar en [Casa].

3 Presione ◀ ▶ para seleccionar el área y presione [MENU/SET].

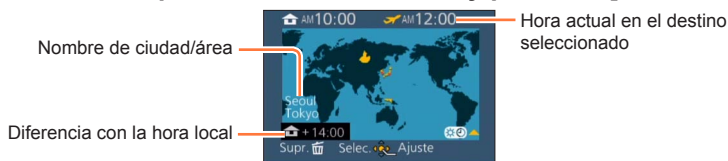

Cuando se ha seleccionado [Destino]

■ Para poner la hora de verano

Presione ▲ en el paso 3. (Presione de nuevo para cancelar el ajuste.)

- Cuando se pone la hora de verano, la hora actual avanza 1 hora. Si se cancela el ajuste, la hora vuelve automáticamente a la hora actual.

■ Cuando regrese de su destino de viaje

Seleccione [Casa] y presione [MENU/SET] dos veces en el paso 2

- Si no puede encontrar su destino en el área visualizada en la pantalla, establezca los datos basándose en la diferencia existente con la hora de su país.
- [✈] se visualiza en la pantalla cuando son reproducidas las imágenes grabadas en el destino.

Uso del menú [Rec]

Puede realizar ajustes tales como los de relación de aspecto y tamaño de la fotografía, entre otros.

- Para los procedimientos de ajuste del menú. (→57)

[Fotoestilo]



Puede ajustar los colores y la calidad de la imagen según el concepto de la imagen que quiera crear.

■ Ajustes

STD. [Estándar]	Éste es el ajuste estándar.
VIVID [Vívido]	Efecto brillando con alta saturación y contraste.
NAT [Natural]	Efecto suave con bajo contraste.
MONO [Monocromo]	Efecto monocromático sin sombras de color.
SCNY [Paisaje]	Un efecto adecuado para escenas con cielos azules vivos y verdes.
PORT [Retrato]	Un efecto adecuado para una imagen de retrato con un tono de piel bello y saludable.
CUST [Personalizar]	Use el ajuste registrado de antemano.

■ Ajuste de la calidad de la imagen y registro de un ajuste personalizado

- ① Presione ◀▶ para seleccionar el estilo de la foto que va a ajustar y presione ▼
- ② Presione ▲▼ para seleccionar un elemento y presione ◀▶ para ajustar
- ③ Presione [MENU/SET]

Ajustes	Ajustes y resultados	-	+
[Contraste]	Diferencia entre claro y oscuro en una imagen	Bajo	Alto
[Nitidez]	Contorno de imagen	Suave	Nítida
[Saturación]*	Cambio de color	Impresión tranquila	Impresión viva
NR [Reducción de Ruido]	Reducción de ruido	Prioridad de la resolución	Prioridad de la reducción de ruido
[Ajuste personalizado]	Puede registrar el ajuste para la calidad de imagen ajustada en [Personalizar]. ① Seleccione [Ajuste personalizado] y presione [MENU/SET] ② Seleccione [S] y presione [MENU/SET]		

*Cuando se selecciona [Monocromo], el tono del color cambia.

- Los ajustes de la calidad de imagen ajustada se guardarán en la memoria aunque la cámara se apague.
- Cuando la calidad de imagen esté ajustada, [+] se visualizará en el icono.

- Para los procedimientos de ajuste del menú. (→57)

[Aspecto]



Establezca las relaciones de aspecto de las fotografías.

■ Ajustes: **4:3** / **3:2** / **16:9** / **1:1**

- Puede que los bordes queden cortados al imprimir las fotografías. Asegúrese de comprobar esto de antemano. (→218)
- No se puede ajustar en el caso siguiente.
 - [Modo foto 3D] ([Modo de escena])

[Tamaño de imagen]



Cuanto mayor es el número de píxeles, más exacto aparecerá el detalle de las imágenes aunque se impriman en una hoja grande.

■ Ajustes

[Aspecto]	4:3	3:2	16:9	1:1
Tamaño de la fotografía	16M 4608×3456	14M 4608×3072	12M 4608×2592	12M 3456×3456
	10M * 3648×2736	9M * 3648×2432	7.5M * 3648×2056	7.5M * 2736×2736
	7M * 3072×2304	6M * 3072×2048	5.5M * 3072×1728	5.5M * 2304×2304
	5M * 2560×1920	4.5M * 2560×1712	3.5M * 2560×1440	3.5M * 1920×1920
	3M * 2048×1536	2.5M * 2048×1360	2M * 1920×1080	2.5M * 1536×1536
	0.3M * 640×480	0.3M * 640×424	0.2M * 640×360	0.2M * 480×480

*Este ajuste no está disponible en [IA] (Modo [Auto inteligente]).

Guía de ajustes

Tamaño de la fotografía más grande	←→	Tamaño de la fotografía más pequeño
Más nítido		Menos detallado
Capacidad de grabación más baja		Capacidad de grabación más alta

- Si cambia la relación de aspecto, vuelva a ajustar el tamaño de la imagen.
- Dependiendo del sujeto y de las condiciones de la grabación puede aparecer el efecto de mosaico.
- No se puede ajustar en el caso siguiente.
 - [Máx. sens.] [Modo foto 3D] ([Modo de escena])
 - Cuando [Calidad] se ajusta en [RAW]

- Para los procedimientos de ajuste del menú. (→57)

[Calidad]



Ajuste la calidad de la imagen.

■ Ajustes

[Fina]	Da prioridad a la calidad de imagen y guarda las imágenes en el formato de archivo JPEG.
[Estándar]	Guarda imágenes en el formato de archivo JPEG usando la calidad de imagen estándar.
RAW [RAW+fin]	Guarda imágenes en el formato de archivo JPEG además del formato de archivo RAW.*1
RAW [RAW+estándar]	
RAW [RAW]	Guarda imágenes en el formato de archivo RAW.*2
[3D+fin]	Guarda simultáneamente datos de fotografías 3D (MPO) e imágenes en el formato JPEG. (Solo cuando está establecido el modo de escena [Modo foto 3D].)
[3D+estándar]	

*1 Si elimina un archivo RAW de la cámara, al archivo JPEG correspondiente también se eliminará.

*2 No puede ajustar el tamaño de la imagen. (Las imágenes se guardan usando los píxeles grabables máximos para cada relación de aspecto de imagen.)

■ Acerca del archivo RAW

Puede utilizar "SILKYPIX Developer Studio" de Ichikawa Soft Laboratory para guardar imágenes RAW en JPEG u otros formatos de archivo que pueden mostrarse en un PC, etc., para realizar tareas de edición avanzadas.

Descargue "SILKYPIX Developer Studio" del sitio web e instálelo en el ordenador para usarlo. Para ver información detallada sobre cómo descargar el software, etc., consulte (→192).

- [Calidad] se fija en [] en el modo de escena [Máx. sens.].
- No se puede ajustar en [RAW], [RAW] o [RAW] en los casos siguientes.
 - Modo [Toma panorámica]
 - [Panorámico] [Fot. noc. a mano] [HDR] ([Modo de escena])
 - Cuando [Ráfaga] se pone en []

- Para los procedimientos de ajuste del menú. (→57)

[Aj. límite ISO]



Puede establecer el límite superior de la sensibilidad ISO cuando [Sensibilidad] se pone en [AUTO] o [AISO].

■ Ajustes: [AUTO] / [200] / [400] / [800] / [1600] / [3200]

- Esta función se desactiva durante la grabación de imágenes en movimiento. (Excepto el modo [Modo película creativa])
- El ajuste de las opciones siguientes podrá seleccionarse en el modo de imagen en movimiento creativa.
[AUTO] / [200] / [400] / [800] / [1600] / [3200] / [6400]

[Aumentos ISO]



Puede ajustar la sensibilidad ISO para cada 1/3 EV.

■ Ajustes

Ajustes	Descripción de los ajustes
[1/3EV]	[100], [125], [160], [200], [250], [320], [400], [500], [640], [800], [1000], [1250], [1600], [2000], [2500], [3200], [4000]*, [5000]*, [6400]*
[1EV]	[100], [200], [400], [800], [1600], [3200], [6400]*

*Solo en [Modo película creativa]

- Cuando se cambia el ajuste de [1/3EV] a [1EV], la sensibilidad ISO se ajustará al valor más cercano al establecido durante el [1/3EV]. (El valor establecido no se restablecerá cuando se vuelve de nuevo al ajuste [1/3EV]. Se quedará como el ajuste seleccionado para el [1EV].)

- Para los procedimientos de ajuste del menú. (→57)

[Reconoce cara]

Para conocer detalles (→136).

[Modo AF]

Para conocer detalles (→95).

[Estilo AF]



Seleccione cómo se ajusta el enfoque cuando se toma una imagen fija. Puede ajustar si se bloquea o no el enfoque en un sujeto en movimiento.

■ Ajustes

Ajustes	El movimiento del sujeto y la escena (recomendado)	Descripción de los ajustes
[AFS]	El sujeto está fijo (Escena, fotografía de aniversario, etc.)	“AFS” es una abreviación de “Auto Focus Single” (enfoque automático individual). El enfoque se ajusta automáticamente al presionar hasta la mitad el botón del obturador. El enfoque se fijará mientras esté presionado hasta la mitad.
[AFF]	No se puede predecir el movimiento (Niños, mascotas, etc.)	“AFF” es una abreviatura de “Auto Focus Flexible” (Enfoque automático flexible). En este modo, el enfoque se realiza automáticamente cuando el botón del obturador se presiona hasta la mitad. Si el sujeto se mueve mientras se presiona el botón del obturador hasta la mitad, el enfoque se corrige automáticamente para que coincida con el movimiento.
[AFC]	El sujeto está en movimiento (Deportes, trenes, etc.)	“AFC” es una abreviatura de “Auto Focus Continuous” (Enfoque automático continuo). En este modo, mientras el botón del obturador se presiona hasta la mitad, el enfoque se realiza constantemente para que coincida con el movimiento del sujeto. Cuando el sujeto se mueve, el enfoque se realiza al predecir la posición del sujeto en el tiempo de grabación.

- Cuando se graba con [AFF], [AFC]
 - Presione de nuevo hasta la mitad el botón del obturador cuando es difícil de enfocar el sujeto.
 - Mientras el botón del obturador está presionado hasta la mitad, se puede ver una sacudida en la pantalla.
 - La batería se agotará antes de lo normal.

- Para los procedimientos de ajuste del menú. (→57)

[AF rápido]



Mientras mantiene firme la cámara, ésta ajustará el enfoque automáticamente, por lo tanto, cuando pulse el obturador el ajuste del enfoque será más rápido. Esto es útil a veces cuando, por ejemplo, no quiere perder la oportunidad de tomar la imagen.

■ Ajustes: [ON] / [OFF]

- La batería se agotará antes de lo normal.
- El alineamiento del enfoque puede tardar si el zoom cambia repentinamente de W máximo a T máximo, o si se acerca repentinamente el sujeto.
- Presione el disparador hasta la mitad si resulta difícil alinear el enfoque.
- [AF rápido] no funcionará mientras esté funcionando la Localización de AF.
- No se puede ajustar en el caso siguiente.
 - [Panorámico] [Retrato noct.] [Paisaje noct.] [Fot. noc. a mano] [Cielo estrell.] ([Modo de escena])
 - [Enfoque suave] (Modo [Control creativo])

[AF/AE bloqueado]

Para conocer detalles (→106).

- Para los procedimientos de ajuste del menú. (→57)

[Modo medición]



Puede cambiarse el tipo de medición óptica para medir el brillo.

■ Ajustes

[Modo medición]	Posición de medición del brillo	Condiciones
 [Medición múltiple]	Pantalla completa	Uso normal (produce imágenes balanceadas).
 [Central]	Centro y área circundante	Sujeto en el centro.
 [Puntual]	Centro y área circundante próxima	Mucha diferencia entre el brillo del sujeto y el fondo. (por ejemplo, personas bajo focos en escenarios, iluminación de fondo)

[Dinám. intel.]



Esta función ajusta automáticamente el contraste y la exposición para producir imágenes con los colores más parecidos a los reales cuando hay una diferencia significativa entre lo claro y lo oscuro en el fondo y en el sujeto.

■ Ajustes: [HIGH] / [STANDARD] / [LOW] / [OFF]

- Si se activa [Dinám. intel.], aunque [Sensibilidad] se haya ajustado en [100], es posible grabar imágenes con una sensibilidad ISO superior a [100].
- Según sean las condiciones, el efecto de la compensación podría no lograrse.
- No se puede ajustar en el caso siguiente.
 - Cuando el ajuste [Calidad] se pone en [RAW:⚙️], [RAW:⚙️] o [RAW].

- Para los procedimientos de ajuste del menú. (→57)

[Vel. disp. min.]



Establece el valor mínimo para la velocidad del obturador. Recomendamos usar velocidades de obturador más lentas para tomar fotografías más brillantes en lugares oscuros. Según sean las condiciones, el efecto de la compensación podría no lograrse.

■ Ajustes: [AUTO] [1/250] [1/125] [1/60] [1/30] [1/15] [1/8] [1/4] [1/2] [1]

- Las velocidades del obturador más lentas permiten obtener fotografías más brillantes, pero aumentan el riesgo de vibración, así que recomendamos usar un trípode y el autodisparador.
- Como las fotografías pueden oscurecerse cuando se usan velocidades más rápidas, recomendamos tomar las fotografías en lugares bien iluminados (si la fotografía va a salir oscura, cuando se presiona el disparador hasta la mitad parpadea [MIN] fen color rojo).
- [MIN] se muestra en la pantalla para otros ajustes que no son [AUTO].

[Resoluc. intel.]



Puede usar la tecnología de Resolución Inteligente de la cámara para grabar fotografías con unos contornos más nítidos y una resolución más clara.

■ Ajustes: [i.ZOOM] / [ON] / [OFF]

- Acerca de [i.ZOOM] (→76)

[Zoom d.]



Acerca o aleja el sujeto 5 aumentos más que con el zoom óptico/zoom óptico extra. Note que, con el zoom digital, la ampliación reducirá la calidad de la imagen.

Para conocer detalles (→77).

■ Ajustes: [ON] / [OFF]

- Para los procedimientos de ajuste del menú. (→57)

[Estabilizador]



Detecta automáticamente e impide vibración.

■ Ajustes: [ON] / [OFF]

■ Modo activo

Al grabar imágenes en movimiento, el “Modo activo” (estabilizador para imágenes en movimiento) funcionará automáticamente. Esto disminuye la desestabilización de la imagen cuando graba la imagen en movimiento mientras camina, etc.

- En el “Modo activo” se puede alcanzar el efecto más fuerte de la corrección en el gran angular.
- En el siguiente caso, el “Modo activo” no funcionará incluso cuando se graban imágenes en movimiento.
 - Cuando [Calidad grab.] se pone en [VGA] en [MP4].
 - Cuando [Conversión] está ajustado.
 - Cuando [Estabilizador] se pone en [OFF] en [Modo película creativa].

● Casos en los que puede que el estabilizador no funcione:

- Cuando hay demasiada desestabilización.
- Cuando es alta la ampliación del zoom (también en el margen del zoom digital).
- Cuando toma imágenes mientras sigue a sujetos en movimiento.
- Cuando se reduce la velocidad de obturación para tomar imágenes en casa o en lugares oscuros.
- El ajuste se fija en [ON] en el modo de escena [Fot. noc. a mano].
- El ajuste se fija en [OFF] en los modos de escena siguientes: [Cielo estrell.], [Modo foto 3D]
- Aunque se ajuste en [ON], en el modo de escena [Panorámico] solo se corregirá la vibración en la dirección vertical.

- Para los procedimientos de ajuste del menú. (→57)

[Lámp. ayuda AF]



La luz se enciende cuando está oscuro para facilitar la alineación del enfoque.

- La luz de ayuda de AF tiene un alcance efectivo de 1,5 m.

■ Ajustes

[ON]	La luz se ilumina al presionar el disparador hasta la mitad. (aparece [AF#])
[OFF]	La lámpara no se ilumina. (para tomar imágenes de animales en la oscuridad, etc.)

- No bloquee la luz con sus dedos ni mire hacia ella desde muy cerca.
- Un efecto de viñeteado podría aparecer alrededor de la lámpara de ayuda AF debido a que ésta podría ser oscurecida por el objetivo. Sin embargo, esto no causa problema alguno en el rendimiento de la cámara.
- El ajuste está fijado en [OFF] en los siguientes casos.
 - [Paisaje] [Panorámico] [Paisaje noct.] [Fot. noc. a mano] [Puesta sol] [A través de vidrio] ([Modo de escena])
 - Cuando [Conversión] está ajustado.

[Flash]

Para conocer detalles (→79).

- Para los procedimientos de ajuste del menú. (→57)

[Sincro flash]



Puede ajustar la sincronización para disparar el flash dependiendo de la imagen que quiera crear.

■ Ajustes: [1ST] / [2ND]

Gráfico de sincronizaciones de disparo del flash

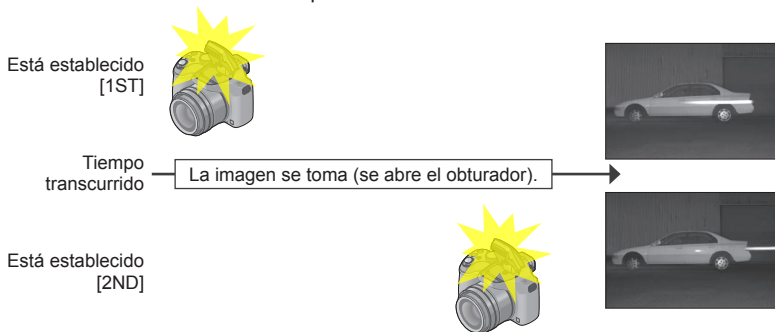

- Normalmente, establezca [1ST].
- Si establece [2ND], [2nd] se visualizará en el icono del flash en la pantalla.
- Cuando se establezca una velocidad del obturador rápida, el efecto de sincronización del flash puede que no se logre suficientemente.
- [Sincro flash] se puede usar aunque se use un flash externo.

- Para los procedimientos de ajuste del menú. (→57)

[Ajuste flash]



Puede ajustar la intensidad del flash cuando tome una imagen de un sujeto pequeño, o cuando la reflectancia del flash sea sumamente alta o baja.

■ **Ajustes: -2 EV a +2 EV (unidad: 1/3 EV)**

Cuando no quiera ajustar la intensidad del flash, seleccione [0 EV].

- Cuando se ajusta la intensidad del flash, [+] o [-] se visualiza en el icono del flash.
- El ajuste de intensidad del flash se guardará en la memoria aún cuando se apague la cámara.
- [Ajuste flash] se puede usar aunque se use un flash externo.

[Remover ojo rojo]



Detecta los ojos rojos y corrige los datos de fotografía automáticamente cuando se graba con la reducción de ojos rojos ([A] [S]).

■ **Ajustes: [ON] / [OFF]**

- Dependiendo de las circunstancias tal vez no sea posible corregir los ojos rojos.
- Cuando esta función se pone en [ON], el icono del flash cambia a [A] / [S].
- Esta función solo funciona cuando la cámara detecta un sujeto en forma de cara.
- Se fijará en [ON] durante el modo automático inteligente.
- [Remover ojo rojo] no funciona en [Modo de escena] excepto en [Retrato], [Piel delicada], [Retrato noct.] y [Niños].

- Para los procedimientos de ajuste del menú. (→57)

[Modo color]

Para conocer detalles (→39).

[Mov. borroso]

Para conocer detalles (→40).

[Fot. noc. a mano]

Para conocer detalles (→40).

[iHDR]

Para conocer detalles (→41).

[Conversión]



Con las lentes de conversión opcionales, puede grabar imágenes aun más distantes y tomar imágenes de primer plano de sujetos pequeños.

■ Ajustes

	Cuando use el teleobjetivo.
	Cuando use el objetivo de primer plano.
[OFF]	—

- **Se refiere a (→202) para detalles sobre la unión de la lente.**
- Asegúrese de que [Conversión] esté ajustado en [OFF] cuando no utiliza una lente de conversión.
- [Conversión] se ajusta en [OFF] en el modo de escena [Fot. noc. a mano] [Modo foto 3D].
- Lea las instrucciones de funcionamiento de las lentes de conversión para más detalles.

- Para los procedimientos de ajuste del menú. (→57)

[Auto bracket]



Graba 3 fotografías seguidas mientras la exposición cambia automáticamente. Después de ajustar la exposición, el valor del ajuste se establece como estándar.

1 Presione ◀▶ para fijar el rango de compensación de la exposición y luego presione [MENU/SET].

- Cuando está ajustado el muestreo automático, en la pantalla se visualiza [☰].
- La primera fotografía se graba sin compensación, la segunda se graba con la exposición ajustada en el sentido “-”, y la tercera se graba con la exposición ajustada en el sentido “+”.
- Cuando no usa el muestreo automático, seleccione “0”.

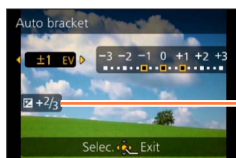

Valor mostrado después de establecer la compensación de exposición

- En la AE con prioridad a la obturación y en la exposición manual, si la velocidad de obturación está ajustada a más de 1 segundo, se cancela el muestreo automático.
- No se puede usar con flash.
- Durante la grabación de imagen en movimiento, no se puede ajustar [Auto bracket].
- No se puede ajustar en el caso siguiente.
 - [Fot. noc. a mano] [HDR] [Cielo estrell.] [Modo foto 3D] ([Modo de escena])
 - [Efecto miniatura] [Enfoque suave] [Filtro de estrellas] (Modo [Control creativo])

- Para los procedimientos de ajuste del menú. (→57)

[Marcar Fecha]



Se pueden tomar fotografías con la fecha y la hora de la toma impresas en ellas.

■ Ajustes: [SIN HORA] / [CON HORA] / [OFF]

- No haga ajustes de impresión de la fecha en las tiendas o en impresora para las fotografías con impresiones de fecha. (La impresión de la fecha se puede superponer.)
- Las impresiones de la fecha en las fotografías no se pueden borrar.
- El ajuste está fijado en [OFF] en los siguientes casos.
 - [Modo foto 3D] ([Modo de escena])
 - Cuando graba imágenes en movimiento
 - Cuando se usa el muestreo automático
 - Al usar [Ráfaga]
- No puede cambiar el ajuste en el modo [Auto inteligente]. Se aplica el ajuste de otro modo de grabación.
- [Marcar texto], [Cambiar Tamaño], [Recorte] y [Nivelación] no se pueden fijar para las imágenes grabadas con [Marcar Fecha] fijado.
- Incluso si toma una imagen con [Marcar Fecha] fijado en [OFF], se pueden imprimir las fechas en las imágenes grabadas usando [Marcar texto] (→171) o configurar la impresión de la fecha (→179, 199).

[Ajust. reloj]



Ponga en hora el reloj. La misma función que en el menú [Conf.]. (→27)

Uso del menú [Im. movimiento]

Puede seleccionar el modo de grabación, la calidad de la imagen y otros ajustes.

- En el Modo creativo de imagen en movimiento, el menú [Rec] que se puede ajustar se visualizará en el menú [Im. movimiento].
- El menú [Im. movimiento] no se visualiza en los siguientes casos.
 - [Modo foto 3D] ([Modo de escena])
 - Modo [Toma panorámica]
 - [Enfoque suave]/[Filtro de estrellas] (Modo [Control creativo])

- Para los procedimientos de ajuste del menú. (→57)

[Formato de grabación]



Establece el formato de datos de la imagen en movimiento que se está grabando.

■ Ajustes

[AVCHD]	Seleccione este formato para grabar vídeo de HD (alta definición) para reproducir en su HDTV usando una conexión HDMI.
[MP4]	Este formato de datos es apropiado para reproducir imágenes en movimiento en un ordenador u otros aparatos similares.

- Para conocer detalles (→46)

- Para los procedimientos de ajuste del menú. (→57)

[Calidad grab.]



Establece la calidad de la imagen en movimiento que se graba.

■ Ajustes

[AVCHD] en [Formato de grabación]

Elemento	Tamaño de la fotografía	cps*	Tasa de bits
[FSH]	1920×1080	60i	17 Mbps aproximadamente
[SH]	1280×720	60p	17 Mbps aproximadamente

*La velocidad de salida del sensor es de 30 cps.

[MP4] en [Formato de grabación]

Elemento	Tamaño de la fotografía	cps	Tasa de bits
[FHD]	1920×1080	30p	20 Mbps aproximadamente
[HD]	1280×720	30p	10 Mbps aproximadamente
[VGA]	640×480	30p	4 Mbps aproximadamente

■ Acerca del icono de imagen en movimiento

[Formato de grabación] — AVCHD
Tamaño de la fotografía — FSH

● ¿Qué es la tasa de bits?

Es el volumen de datos durante un determinado periodo, la calidad es mayor cuanto mayor es el número. Esta unidad utiliza el método de grabación "VBR". "VBR" son las siglas para "tasa de bits variable" (en inglés, "Variable Bit Rate"), y la tasa de bits (volumen de datos durante un determinado periodo) se cambia automáticamente en función del sujeto que se va a grabar. Por lo tanto, el tiempo de grabación se reduce cuando se graba un sujeto con un movimiento rápido.

- Para los procedimientos de ajuste del menú. (→57)

[AF continuo]



Permite que el enfoque sea ajustado constantemente durante la grabación de imágenes en movimiento o fija la posición de enfoque al comienzo de la grabación.

■ Ajustes

[ON]

[OFF]: Posición de enfoque fijada al comienzo de la grabación de imágenes en movimiento.

- El ajuste se fija en [OFF] en el caso siguiente.
 - [Cielo estrell.] ([Modo de escena])

[Corta viento]



Detecta automáticamente el sonido del viento (ruido de viento) captado por el micrófono y suprime el sonido si el viento sopla demasiado fuerte.

■ Ajustes

[AUTO]: El ruido del viento se suprime automáticamente en función del volumen.

[OFF]

- Cuando [Corta viento] está en [AUTO], la calidad de sonido puede que sea diferente de la de las grabaciones normales.
- Está fijado en [OFF] en los siguientes casos.
 - [Efecto miniatura] (Modo [Control creativo])
 - Cuando [Mic. zoom] está ajustado en [ON]

- Para los procedimientos de ajuste del menú. (→57)

[Mic. zoom]



Combinado con la operación del zoom, claramente se grabarán sonidos alejados con el teleobjetivo y sonidos del alrededor con el gran angular.

■ Ajustes: [ON] / [OFF]

- Cuando se ajusta en [ON] y se hace zoom, el sonido de la operación se puede grabar mejorado de acuerdo con los sonidos que lo rodean. Además, el nivel de grabación de audio será menor comparado con cuando está en [OFF].
- El efecto estéreo del audio se reduce cuando se agranda la imagen.
- El ajuste se fija en [OFF] en el caso siguiente.
 - [Efecto miniatura] (Modo [Control creativo])

Cambio de la visualización de información de imagen, etc.

Puede desactivar la visualización de información de imagen (número de archivo, etc.) y de información de grabación (ajustes usados para grabar, etc.) cuando se reproduce una imagen.

1 Presione el botón [DISP.] para cambiar la visualización.

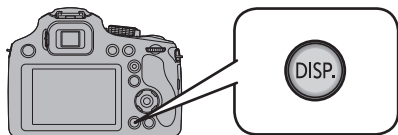

Dispone de información de imagen.
(fecha y hora de grabación, etc.)



Dispone de información de grabación.*1
([Flash], [Sensibilidad] etc.)



No hay visualización.*2



*1 Si el [Histograma] en el menú [Conf.] está ajustado en [ON], se visualizará el histograma.

*2 El nombre de la persona registrada en [Reconoce cara] se visualiza cuando se presiona [DISP.].

- Durante el zoom de reproducción, la reproducción de imagen en movimiento, la reproducción con desplazamiento automático de imágenes panorámicas y la presentación de diapositivas: Solo puede encender o apagar la pantalla.
- Durante la reproducción múltiple o la pantalla del calendario: no se puede cambiar la pantalla.

Métodos de reproducción diferentes

[Modo de reproducción]

Las imágenes grabadas se pueden reproducir de varias formas.
Para cambiar el modo de reproducción, consulte y realice los pasos siguientes.

1 Presione [MENU/SET] en el modo de reproducción.

2 Presione ►.



3 Presione ▲ ▼ para seleccionar el modo de reproducción y presione [MENU/SET].

[Ajustes 2D/3D]	Cambia el formato de salida entre imágenes en 2D y 3D. (Solo disponible durante la salida HDMI.) (→187)
[Reproducción normal]	Reproduce todas las imágenes. (→49)
[Diapositiva]	Reproduce automáticamente imágenes grabadas, una tras otra. (→163)
[Filtrar reproducción]	Reproduce las imágenes después de reducirlas según varias condiciones. (→165)
[Calendario]	Muestra las imágenes por fecha de grabación. (→52, 166)

[Ajustes 2D/3D]

Se puede cambiar el método de reproducción para las imágenes 3D. Este menú solo se muestra durante la salida HDMI. Para conocer el procedimiento que se sigue para reproducir una fotografía 3D (→187).

- Para los procedimientos de ajuste del menú. (→57)

[Diapositiva]

Reproduzca automáticamente imágenes en orden. Recomendado para cuando se ven imágenes en la pantalla del TV.

1 Presione ▲ ▼ para seleccionar el método de reproducción y presione [MENU/SET].

[Todo]	Reproduzca todo.
[Sólo imagen]	Reproduce fotografías.
[Sólo imag. movi.]	Reproduce imágenes en movimiento.
[Rep. 3D]	Reproduce fotografías 3D grabadas usando solo el modo de escena [Modo foto 3D].
[Seleccionar Categoría]	Seleccione categoría y reproduzca imágenes en movimiento o fotografías. (Seleccione la categoría con ▲ ▼ ◀ ▶ y presione [MENU/SET].) (→165)
[Mis favorit.]	Reproduzca imágenes establecidas como [Mis favorit.]. (→178)

2 Presione ▲ ▼ para seleccionar [Inicio] y, a continuación, presione [MENU/SET].

■ Operaciones durante la presentación de diapositivas

La guía de operación aparece en la parte inferior derecha del monitor LCD.



*Se puede operar solamente en los siguientes casos.

- en el modo de pausa
- durante la reproducción de la imagen en movimiento
- durante la reproducción de la imagen panorámica

- Cuando se haya seleccionado [URBAN], la imagen podrá aparecer en blanco y negro como un efecto de la pantalla.
- Parte del [Efecto] no se puede utilizar cuando se visualizan imágenes en un televisor utilizando un minicable HDMI o cuando se visualizan imágenes grabadas en posición de retrato.
- Los efectos de la pantalla no se emplean durante una presentación de diapositivas [Rep. 3D].
- Los efectos de música no se pueden añadir.

■ Cambiar los ajustes de diapositiva

Puede cambiar los ajustes para la reproducción de diapositivas seleccionando [Efecto] o [Configuración] en la pantalla de menú de diapositivas.

[Efecto] (Seleccione la música y los efectos según la atmósfera de la imagen)	
[AUTO] (sólo disponible con el ajuste [Seleccionar Categoría]) / [NATURAL] / [SLOW] / [SWING] / [URBAN] / [OFF]*1	
[Configuración]	
[Duración]*2	[1 SEC.] / [2 SEC.] / [3 SEC.] / [5 SEC.]
[Repetición]	[ON] / [OFF]
[Sonido]	[AUTO]: Con fotografías se reproducirá la música, y con imágenes en movimiento se reproducirá el audio. [Música]: La música con efectos se reproducirá. [Audio]: Se reproduce el audio de las imágenes en movimiento. [OFF]: La música y el sonido no se reproducirán.

*1 Cuando se selecciona [Sólo imag. movi.] en el paso **1** (→163), los efectos de reproducción se fijan en [OFF].

*2 Este efecto se puede poner solo cuando [Efecto] se pone en [OFF]. Note, sin embargo, que el ajuste [Duración] no será efectivo en los casos siguientes.

- Imágenes en movimiento
- Imágenes de panorama

- Para los procedimientos de ajuste del menú. (→57)

[Filtrar reproducción]

Puede seleccionar y visualizar imágenes que usted quiere reproducir, por ejemplo, imágenes en cualquier categoría o sus imágenes favoritas.

1 Presione ▲ ▼ para seleccionar el método de reproducción y presione [MENU/SET].

[Sólo imagen]	Reproduce fotografías.																		
[Sólo imag. movi.]	Reproduce imágenes en movimiento.																		
[Rep. 3D]	Reproduzca solo imágenes que fueron grabadas usando el modo de escena [Modo foto 3D].																		
[Seleccionar Categoría]	<p>Presione ▲ ▼ ◀ ▶ para seleccionar la categoría, luego presione [MENU/SET] para ajustar.</p> <table border="1"> <tr> <td>[Reconoce cara]</td> <td> Selecciona una persona grabada con el reconocimiento de caras y visualiza las imágenes. ① Presione ▲ ▼ ◀ ▶ para seleccionar la persona a reproducir y luego presione [MENU/SET]. </td> </tr> <tr> <td>[Retrato y otro]</td> <td>Visualiza solo las imágenes grabadas con [Retrato], [Piel delicada], [Retrato noct.], [Niños] del modo de escena.*</td> </tr> <tr> <td>[Paisaje y otro]</td> <td>Visualiza solo las imágenes grabadas con el modo panorámico y [Paisaje], [Puesta sol], [A través de vidrio] del modo de escena.*</td> </tr> <tr> <td>[Paisaje noct. y otro]</td> <td>Visualiza solo las imágenes grabadas con [Retrato noct.], [Paisaje noct.], [Fot. noc. a mano], [Cielo estrell.] del modo de escena.*</td> </tr> <tr> <td>[Sucesos]</td> <td>Visualiza solo las imágenes grabadas con [Deporte], [Panorámico] del modo de escena.</td> </tr> <tr> <td>[Niños]</td> <td>Visualiza solo las imágenes grabadas con [Niños] del modo de escena.*</td> </tr> <tr> <td>[Mascotas]</td> <td>Visualiza solo las imágenes grabadas con [Mascotas] del modo de escena.</td> </tr> <tr> <td>[Alimentos]</td> <td>Visualiza solo las imágenes grabadas con [Alimentos] del modo de escena.</td> </tr> <tr> <td>[Fecha viaje]</td> <td>Mostrar solo las imágenes grabadas cuando se ha ajustado [Fecha viaje].</td> </tr> </table> <p>* Incluso si la escena se detecta automáticamente con el modo [Auto inteligente], se clasificará de la misma manera.</p>	[Reconoce cara]	Selecciona una persona grabada con el reconocimiento de caras y visualiza las imágenes. ① Presione ▲ ▼ ◀ ▶ para seleccionar la persona a reproducir y luego presione [MENU/SET].	[Retrato y otro]	Visualiza solo las imágenes grabadas con [Retrato], [Piel delicada], [Retrato noct.], [Niños] del modo de escena.*	[Paisaje y otro]	Visualiza solo las imágenes grabadas con el modo panorámico y [Paisaje], [Puesta sol], [A través de vidrio] del modo de escena.*	[Paisaje noct. y otro]	Visualiza solo las imágenes grabadas con [Retrato noct.], [Paisaje noct.], [Fot. noc. a mano], [Cielo estrell.] del modo de escena.*	[Sucesos]	Visualiza solo las imágenes grabadas con [Deporte], [Panorámico] del modo de escena.	[Niños]	Visualiza solo las imágenes grabadas con [Niños] del modo de escena.*	[Mascotas]	Visualiza solo las imágenes grabadas con [Mascotas] del modo de escena.	[Alimentos]	Visualiza solo las imágenes grabadas con [Alimentos] del modo de escena.	[Fecha viaje]	Mostrar solo las imágenes grabadas cuando se ha ajustado [Fecha viaje].
[Reconoce cara]	Selecciona una persona grabada con el reconocimiento de caras y visualiza las imágenes. ① Presione ▲ ▼ ◀ ▶ para seleccionar la persona a reproducir y luego presione [MENU/SET].																		
[Retrato y otro]	Visualiza solo las imágenes grabadas con [Retrato], [Piel delicada], [Retrato noct.], [Niños] del modo de escena.*																		
[Paisaje y otro]	Visualiza solo las imágenes grabadas con el modo panorámico y [Paisaje], [Puesta sol], [A través de vidrio] del modo de escena.*																		
[Paisaje noct. y otro]	Visualiza solo las imágenes grabadas con [Retrato noct.], [Paisaje noct.], [Fot. noc. a mano], [Cielo estrell.] del modo de escena.*																		
[Sucesos]	Visualiza solo las imágenes grabadas con [Deporte], [Panorámico] del modo de escena.																		
[Niños]	Visualiza solo las imágenes grabadas con [Niños] del modo de escena.*																		
[Mascotas]	Visualiza solo las imágenes grabadas con [Mascotas] del modo de escena.																		
[Alimentos]	Visualiza solo las imágenes grabadas con [Alimentos] del modo de escena.																		
[Fecha viaje]	Mostrar solo las imágenes grabadas cuando se ha ajustado [Fecha viaje].																		
[Mis favorit.]	Reproduce imágenes establecidas como [Mis favorit.].																		

- Cuando se apague la cámara o cuando la cámara se cambie a un modo de grabación, la reproducción normal se reanudará.

- Para los procedimientos de ajuste del menú. (→57)

[Calendario]

Seleccione la fecha desde la pantalla de calendario para ver solamente las imágenes tomadas ese día. (→52)

Retoque de imágenes

[Retoque automático]

Puede ajustar el color y el brillo de una fotografía para equilibrarlos.

- Después de editar imágenes con [Retoque automático] se crean imágenes nuevas. Antes de empezar a editar, asegúrese de disponer de espacio libre suficiente en la memoria incorporada o en la tarjeta de memoria.

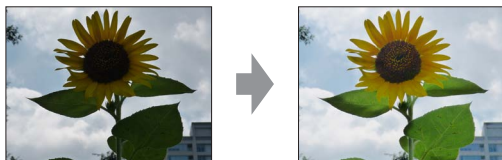

• Imagen de ejemplo

1 Seleccione una fotografía para retocar durante la reproducción y presione ▲.

2 Presione ▲ ▼ para seleccionar [Retoque automático] y, a continuación, presione [MENU/SET].

3 Presione ▲ ▼ para seleccionar [ON] y, a continuación, presione [MENU/SET].

- Se visualiza una pantalla de confirmación. Si selecciona [SI], la nueva fotografía retocada se guarda.
- Cuando se selecciona [OFF] se puede restablecer una imagen a su condición original (antes del retoque).

■ Funcionamiento desde el menú [Reproducir]

- ① Seleccione [Retoque] en el menú [Reproducir] y, a continuación, presione ►.
- ② Presione ▲ ▼ para seleccionar [Retoque automático] y, a continuación, presione [MENU/SET].
- ③ Presione ◀ ▶ para seleccionar la imagen y presione [MENU/SET].
Consulte el paso **3** anterior para realizar el resto de pasos.

- El efecto de retocar puede ser menos evidente en algunas fotografías.
- Algunas fotografías pueden tener mayores niveles de ruido después del retoque.
- Puede que no sea posible utilizar [Retoque automático] con fotografías que ya han sido retocadas.
- [Retoque automático] no se puede hacer en los casos siguientes:
 - Imágenes en movimiento.
 - Imágenes de panorama.
 - Fotografías 3D.
 - Fotografías grabadas con el ajuste [Calidad] [RAW], [RAW.L] o [RAW].

[Retoque creativo]

Puede retocar fotografías grabadas seleccionando el efecto que quiera aplicar.

- Después de editar imágenes con [Retoque creativo] se crean imágenes nuevas. Antes de empezar a editar, asegúrese de disponer de espacio libre suficiente en la memoria incorporada o en la tarjeta de memoria.

1 Seleccione una fotografía para retocar durante la reproducción y presione ▲.

2 Presione ▲ ▼ para seleccionar [Retoque creativo] y, a continuación, presione [MENU/SET].

3 Presione ▲ ▼ para seleccionar el efecto.

- La imagen retocada con el efecto seleccionado se visualiza.
- Cuando se selecciona [Sin efecto] se puede restablecer una imagen a su condición original (antes del retoque).

Ajuste	Efecto
[Expresivo]	Este efecto de imagen crea una imagen del estilo de arte pop que mejora el color.
[Retro]	Este efecto de imagen crea la apariencia suave de una imagen deslustrada.
[Viejos tiempos]	Este efecto añade sensación de brillo, suavidad y nostalgia a la imagen.
[Tonalidad alta]	Este efecto de imagen crea una apariencia de tonos más brillantes y claros para toda la imagen.
[Tonalidad baja]	Este efecto de imagen crea para toda la imagen una apariencia sombría más oscura, cuyo fin es realzar las partes brillantes.
[Sepia]	Este efecto de imagen crea una imagen de tono sepia.
[Monocromo dinámico]	Este efecto de imagen crea una imagen monocromática, con un contraste más alto y una atmósfera más dramática.
[Arte impresionante]	Un efecto de imagen de gran contraste que crea una atmósfera surrealista y dramática.
[Dinámica alta]	Este efecto de imagen crea una imagen con un brillo bien equilibrado para toda la imagen (de áreas oscuras a brillantes).
[Proceso cruzado]	Este efecto de imagen crea una atmósfera única con colores sorprendentes.
[Efecto cám. juguete]	Este efecto de imagen crea una imagen que recuerda a las tomadas con una cámara de juguete con una intensidad de luz periférica reducida.

(continúa en la página siguiente)

Ajuste	Efecto
[Efecto miniatura]	Este efecto hace borrosas las áreas periféricas para dar la impresión de un diorama.
[Enfoque suave]	Este efecto de imagen crea una apariencia suave difuminando deliberadamente toda la imagen.
[Filtro de estrellas]	Este efecto de imagen crea una imagen con la luz que proviene de la fuente de luz que brilla bajo la forma de una cruz y crea una atmósfera magnífica.
[Color puntual]	Este efecto de imagen crea una imagen monocromática reteniendo únicamente el color que ha seleccionado y le añade un énfasis memorable.

- Para conocer detalles sobre los efectos de imagen. (→114 - 120)

4 Presione [MENU/SET].

- Se visualiza una pantalla de confirmación. Si selecciona [Sí], la nueva fotografía retocada se guarda.
- Ajuste el efecto en los casos siguientes.

[Proceso cruzado]	Presione ◀▶ para ajustar el color y, a continuación, presione [MENU/SET].
[Efecto cám. juguete]	
[Efecto miniatura]	<ol style="list-style-type: none"> ① Presione ▲▼ o ◀▶ para desplazar el área de enfoque (cuadro). ② Gire el selector trasero para seleccionar el tamaño del área de enfoque (cuadro). ③ Presione [MENU/SET].
[Color puntual]	Seleccione el color que se va a retener con ▲▼◀▶ y presione [MENU/SET].

■ Funcionamiento desde el menú [Reproducir]

- ① Seleccione [Retoque] en el menú [Reproducir] y, a continuación, presione ▶.
- ② Presione ▲▼ para seleccionar [Retoque creativo] y, a continuación, presione [MENU/SET].
- ③ Presione ◀▶ para seleccionar la imagen y presione [MENU/SET].
Consulte el paso 3 (→168) para realizar el resto de pasos.

- El efecto de retocar puede que sea menos aparente en algunas fotografías.
- El efecto de imagen puede parecer débil comparado con el efecto dado por el modo [Control creativo].
- [Retoque creativo] no se puede hacer en los casos siguientes:
 - Imágenes en movimiento.
 - Imágenes de panorama.
 - Fotografías 3D.
 - Fotografías grabadas con el ajuste [Calidad] [RAW:iii], [RAW:ii] o [RAW].

Uso del menú [Reproducir]

Puede especificar la protección de imagen, el cambio de tamaño y otros ajustes para las imágenes que haya tomado.

- Para los procedimientos de ajuste del menú. (→57)
 - Los métodos de ajuste cambian dependiendo de los elementos del menú.
- En los casos siguientes, las imágenes nuevas se crean después de haber sido editadas. Antes de empezar a editar, asegúrese de disponer de espacio libre suficiente en la memoria incorporada o en la tarjeta de memoria.
 - [Marcar texto]
 - [Retoque]
 - [Cambiar Tamaño]
 - [Recorte]
 - [Nivelación]

[Editar Título]

Puede poner títulos, etc. a sus fotografías favoritas.

1 Presione ▲ ▼ para seleccionar [Único] o [Mult.] luego presione [MENU/SET].

2 Seleccione la fotografía.

- [Único]
Presione ◀ ▶ para seleccionar una fotografía y presione [MENU/SET].



- [Mult.] (hasta 50 imágenes con el mismo texto).

Presione ▲ ▼ ◀ ▶ para seleccionar una fotografía y presione el botón [DISP.].

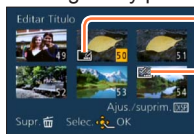

- ☑ Ajuste [Editar Título]
- ☑ [Editar Título] ya definido.
- Para cancelar
→ Presione el botón [DISP.] de nuevo.
- Para ejecutar
→ Presione [MENU/SET].

3 Introduzca los caracteres (Introducción de texto (→139)).

- Para eliminar un título, elimine todos los caracteres de la pantalla de introducción de caracteres.

- No se puede utilizar en los casos siguientes:
 - Imágenes en movimiento.
 - Fotografías 3D.
 - Fotografías grabadas con el ajuste [Calidad] [RAW:⚡], [RAW:⚡] o [RAW].
- Para imprimir texto, use [Marcar texto] o el "PHOTOfunSTUDIO" del CD-ROM suministrado.

- Para los procedimientos de ajuste del menú. (→57)

[Marcar texto]

Puede imprimir la fecha/hora de grabación, nombre, ubicación, fecha del viaje o título en las imágenes grabadas.

1 Presione ▲▼ para seleccionar [Único] o [Mult.] luego presione [MENU/SET].

2 Seleccione la fotografía.

- [Único]

Presione ◀▶ para seleccionar una fotografía y presione [MENU/SET].

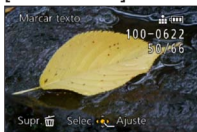

- [Mult.] (hasta 50 imágenes)

Presione ▲▼◀▶ para seleccionar una fotografía y presione el botón [DISP.].

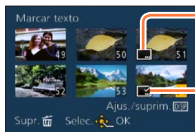

- Ajuste [Marcar texto]
- [Marcar texto] ya definido.
 - Para cancelar
 - Presione el botón [DISP.] de nuevo.
 - Para ejecutar
 - Presione [MENU/SET].



3 Presione ▲▼ para seleccionar elementos y presione ▶. (→172)

4 Presione ▲▼ para seleccionar un ajuste y luego presione [MENU/SET]. (→172)



5 Presione [MENU/SET].

- Se visualiza la pantalla de confirmación. Si selecciona [Sí], se realizará la operación.

■ Elementos que se pueden imprimir

[Fecha Tomada]	[SIN HORA]: Imprime la fecha de grabación. [CON HORA]: Imprime la fecha y la hora de la grabación.
[Nombre]	 : Imprime el nombre registrado en el reconocimiento de caras.  : Imprime el nombre registrado en [Niños] o [Mascotas].
[Ubicación]	Imprime la ubicación registrada en [Fecha viaje] del menú [Conf.].
[Fecha viaje]	Imprime la fecha del viaje en [Fecha viaje] del menú [Conf.].
[Título]	Imprime el texto registrado en [Editar Título].

- Los elementos establecidos en [OFF] no se imprimen.

- **No haga ajustes de impresión de la fecha en la tienda o en impresora para las fotografías con impresiones de fecha. (La impresión de la fecha se puede superponer.)**
- No se pueden imprimir textos en las imágenes siguientes.
 - Imágenes en movimiento.
 - Fotografías 3D.
 - Imágenes de panorama.
 - Fotografías en las que se ha impreso la fecha u otros textos.
 - Fotografías tomadas sin configurar el reloj.
 - Fotografías grabadas con el ajuste [Calidad] ,  o [RAW].
- Los caracteres pueden quedar cortados en algunas impresoras.
- El texto resulta difícil de leer cuando se imprime en imágenes de 0.3M o menos.

[Retoque]

- [Retoque automático]: Para conocer detalles. (→167)
- [Retoque creativo]: Para conocer detalles. (→168)

- Para los procedimientos de ajuste del menú. (→57)

[Divide video]

Una imagen en movimiento se puede dividir en 2 partes. Esto es conveniente para cuando usted quiere guardar las escenas necesarias, o si usted quiere eliminar las escenas innecesarias para aumentar el espacio libre de su tarjeta, cuando viaja, por ejemplo.

1 Presione ◀▶ para seleccionar la imagen en movimiento a dividir y luego presione [MENU/SET].

2 Presione ▲ donde quiera dividir una imagen en movimiento para ponerla en pausa.

- Puede ajustar finamente la ubicación para la división al presionar ◀▶ mientras se pausa la imagen en movimiento.

3 Presione ▼.



- Se visualiza una pantalla de confirmación. Se ejecuta cuando se selecciona [SI].
- **La imagen en movimiento original que se dividió no permanece.** (Solo habrá las 2 imágenes en movimiento que quedaron después de hacer la división.)

- Durante la división no desconecte la cámara ni retire la tarjeta o la batería. Si lo hace, puede que se elimine la imagen en movimiento.
- Al dividir una imagen en movimiento grabada en [MP4] cambia el orden de las imágenes. Se recomienda usar [Sólo imag. movi.] en [Filtrar reproducción] o [Calendario] para la visualización.
- Las imágenes en movimiento no se pueden dividir en una ubicación cercana al inicio o fin de la imagen en movimiento.
- Las imágenes en movimiento con un tiempo de grabación corto no se pueden dividir.

- Para los procedimientos de ajuste del menú. (→57)

[Cambiar Tamaño]

El tamaño de la imagen se puede reducir para que sea más fácil adjuntarla a un correo electrónico, usarla en páginas web, etc.

(Las fotografías grabadas con el nivel mínimo de píxeles de grabación no se pueden reducir más.)

■[Único]

- 1** Presione ▲ ▼ para seleccionar [Único] y, a continuación, presione [MENU/SET].
- 2** Presione ◀ ▶ para seleccionar la imagen y luego presione [MENU/SET].
- 3** Presione ◀ ▶ para seleccionar el tamaño, luego presione [MENU/SET].



Tamaño actual

Tamaño después del cambio

- Se visualiza la pantalla de confirmación. Si selecciona [SI], se realizará la operación.

(continúa en la página siguiente)

■ [Mult.]

- 1** Presione ▲ ▼ para seleccionar [Mult.] y, a continuación, presione [MENU/SET].
- 2** Presione ▲ ▼ para seleccionar el tamaño, luego presione [MENU/SET].
- 3** Presione ▲ ▼ ◀ ▶ para seleccionar una fotografía y presione el botón [DISP.] (hasta 50 imágenes).

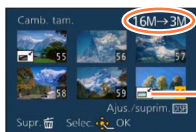

Número de píxeles antes/
después del cambio de tamaño

Ajuste de cambio de tamaño

- Para cancelar
→ Presione el botón [DISP.] de nuevo.
- Para ejecutar
→ Presione [MENU/SET].

- Se visualiza la pantalla de confirmación. Si selecciona [S], se realizará la operación.

- La calidad de la fotografía se reduce después de cambiar el tamaño.
- No se puede cambiar el tamaño de las imágenes siguientes.
 - Imágenes en movimiento.
 - Fotografías 3D.
 - Imágenes de panorama.
 - Fotografías en las que se ha impreso la fecha u otros textos.
 - Fotografías grabadas con el ajuste [Calidad] [RAW:iii], [RAW:ii] o [RAW].

- Para los procedimientos de ajuste del menú. (→57)

[Recorte]

Amplíe sus fotografías y recorte las partes que no desee.

1 Presione ◀▶ para seleccionar la imagen y luego presione [MENU/SET].

2 Seleccione el área para recortar y presione [MENU/SET].



- Se visualiza la pantalla de confirmación. Si selecciona [Sí], se realizará la operación.

- La información original de reconocimiento de caras no se copiará cuando se recorten las fotografías.
- La calidad de la fotografía se reduce después del recorte.
- No se pueden recortar las imágenes siguientes.
 - Imágenes en movimiento.
 - Fotografías 3D.
 - Imágenes de panorama.
 - Fotografías en las que se ha impreso la fecha u otros textos.
 - Fotografías grabadas con el ajuste [Calidad] [RAW], [RAW] o [RAW].

- Para los procedimientos de ajuste del menú. (→57)

[Nivelación]

Una ligera inclinación de la fotografía podrá ser corregida.

1 Presione ◀▶ para seleccionar la imagen y luego presione [MENU/SET].

2 Presione ◀▶ para ajustar el ángulo de visión inclinado y luego presione [MENU/SET].



- Se visualiza la pantalla de confirmación. Si selecciona [Sí] se ejecuta la operación.

- La información personal relacionada con el reconocimiento de caras grabada en una fotografía original no se copiará en las imágenes después de corregir su ángulo de visión inclinado.
- La calidad de la fotografía se reduce cuando se realiza la nivelación.
- No se puede corregir un ángulo de visión inclinado para las imágenes siguientes.
 - Imágenes en movimiento.
 - Fotografías 3D.
 - Imágenes de panorama.
 - Fotografías en las que se ha impreso la fecha u otros textos.
 - Fotografías grabadas con el ajuste [Calidad] [RAW], [RAW.L], [RAW.H] o [RAW].

- Para los procedimientos de ajuste del menú. (→57)

[Mis favorit.]

Etiquetando sus imágenes favoritas con una estrella (★), puede reproducir sus imágenes favoritas solamente, o puede eliminar todas las imágenes a excepción de sus favoritas. Se puede ajustar hasta 999 imágenes como favoritas.

1 Presione ▲▼ para seleccionar [Único] o [Mult.] luego presione [MENU/SET].

2 Presione ▲▼◀▶ para seleccionar la imagen y presione [MENU/SET].

● [Único]

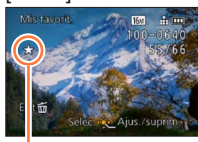

Ajuste de imagen favorita

● [Mult.]

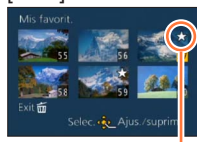

Ajuste de imagen favorita

- Para cancelar → Presione de nuevo [MENU/SET].

■ Para borrar todo

Seleccione [Supr.] en el paso **1** y seleccione [Sf].

- No puede seleccionar el ajuste [Mis favorit.] para las fotografías grabadas con el ajuste [Calidad] en [RAW].

- Para los procedimientos de ajuste del menú. (→57)

[Ajuste impre.]

Los ajustes de imagen/número de imágenes/impresión de fecha se pueden hacer para cuando se imprima en tiendas o con impresoras compatibles con DPOF. (Pregunte en la tienda acerca de la compatibilidad.)

Cuando quiere dirigirse a un estudio de impresión de fotos para imprimir las imágenes grabadas en la memoria integrada, cópielas a la tarjeta (→182) y luego ponga el ajuste de impresión.

- 1** Presione ▲▼ para seleccionar [Único] o [Mult.] luego presione [MENU/SET].
- 2** Presione ▲▼◀▶ para seleccionar la imagen y presione [MENU/SET].
- 3** Presione ▲▼ para fijar el número de copias, luego presione [MENU/SET] para ajustar.

(repita los pasos 2 y 3 al utilizar [Mult.] (hasta 999 imágenes).)

● [Único]



Fecha de impresión ajustada

Número de impresiones

● [Mult.]



Fecha de impresión ajustada

Número de impresiones

- Ajuste/cancelación de impresión de la fecha → Presione [DISP].

■ Para borrar todo

Seleccione [Supr.] en el paso 1 y seleccione [Sf].

- El ajuste de impresión de la fecha no se puede hacer para las fotografías que han sido tomadas con [Marcar Fecha] y las imágenes con [Marcar texto] aplicado.
- Dependiendo del tipo de impresora, los ajustes de la impresora pueden tener prioridad sobre los ajustes de la cámara.
- No se puede establecer para archivos que no cumplen con la norma DCF.
- No se puede usar alguna información DPOF ajustada por otro equipo. En tales casos, elimine toda la información DPOF y luego póngala de nuevo con esta cámara.
- No se pueden hacer ajustes de impresión para imágenes en movimiento.
- No puede seleccionar el ajuste [Ajuste impre.] para las fotografías grabadas con el ajuste [Calidad] en [RAW].

- Para los procedimientos de ajuste del menú. (→57)

[Proteger]

Puede ajustar la protección de las imágenes que no quiere borrar por descuido.

1 Presione ▲▼ para seleccionar [Único] o [Mult.] luego presione [MENU/SET].

2 Presione ▲▼◀▶ para seleccionar la imagen y presione [MENU/SET].

● [Único]



Imagen protegida

● [Mult.]

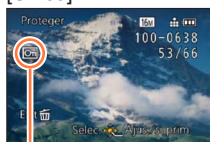

Imagen protegida

- Para cancelar → Presione de nuevo [MENU/SET].

■ Para borrar todo

Seleccione [Supr.] en el paso **1** y seleccione [S].

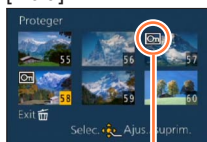
- La imagen se borra cuando se formatea, aunque esté protegida.
- Puede no ser efectivo cuando se usan otros aparatos.
- Cuando pone el interruptor de protección contra escritura de la tarjeta en la posición "LOCK", la imagen no se borra.

- Para los procedimientos de ajuste del menú. (→57)

[Editar Rec. Cara]

Edite o borre la información de reconocimiento para imágenes con reconocimiento de caras equivocado.

1 Presione ▲▼ para seleccionar [REPLACE] o [DELETE] y luego presione [MENU/SET].

2 Presione ◀▶ para seleccionar la imagen y luego presione [MENU/SET].

3 Presione ◀▶ para seleccionar a la persona y luego presione [MENU/SET].

- Las personas cuya información de reconocimiento de caras no ha sido registrada no se pueden seleccionar.

4 (Cuando [REPLACE] está seleccionado)
Presione ▲▼◀▶ para seleccionar la persona a reemplazar y luego presione [MENU/SET].

- Se visualiza la pantalla de confirmación. Si selecciona [SÍ] se ejecuta la operación.

- La información de reconocimiento de caras no se puede restablecer una vez que se ha borrado.
- Las imágenes para las que ha sido borrada toda la información de reconocimiento de caras no se clasifican en el reconocimiento de caras durante [Seleccionar Categoría].
- La información de reconocimiento no se puede editar en imágenes protegidas.

- Para los procedimientos de ajuste del menú. (→57)

[Copiar]

Puede copiar imágenes entre la memoria incorporada y la tarjeta de memoria.

1 Presione ▲ ▼ para seleccionar la copia de destino, luego presione [MENU/SET].



Copia todas las imágenes de la memoria incorporada a la tarjeta.



Copia 1 imagen a la vez de la tarjeta a la memoria incorporada.

2 (Cuando [SD to IN] está seleccionado) Presione ◀ ▶ para seleccionar la imagen luego presione [MENU/SET].

- Se visualiza la pantalla de confirmación. Si selecciona [Sí] se ejecuta la operación.

- La copia de imágenes puede tardar varios minutos. No desconecte la cámara ni haga otras operaciones durante la copia.
- Si hay nombres (números de carpetas/archivos) idénticos en el destino de la copia, cuando se copie de la memoria incorporada a una tarjeta (IN to SD) se creará una carpeta nueva para copiar. Los archivos con nombres idénticos no se copiarán de la tarjeta a la memoria incorporada (SD to IN).
- Los ajustes siguientes no se copian. Establézcalos de nuevo después de copiar.
- [Ajuste impre.] - [Proteger] - [Mis favorit.]
- Solo se pueden copiar las imágenes de las cámaras digitales de Panasonic (LUMIX).
- Las imágenes en movimiento grabadas en formato [AVCHD] no se pueden copiar.

Visualización en la pantalla de TV

Puede ver imágenes en la pantalla de un televisor conectando la cámara al televisor mediante el minicable HDMI o el cable de AV (opcional).

- Consulte también el manual de funcionamiento del TV.

Preparación:

- Establezca [Aspecto TV] para conectar la cámara a un TV mediante el cable de AV (opcional) (→71).
- Apague la cámara y el TV.

1 Conecte la cámara al TV. (→184)

2 Encienda el TV.

- Establezca la entrada auxiliar.

3 Encienda la cámara y presione el botón de reproducción.

- Cuando se conecte a un televisor compatible con VIERA Link mediante un minicable HDMI con [VIERA link] (→71) ajustada en [ON], la entrada del televisor cambiará automáticamente y se mostrará la pantalla de reproducción (→185).

- Según el [Aspecto], podrían verse bandas negras en el fondo y encima o a la izquierda y a la derecha de las imágenes.
- Cambie el modo de pantalla de su TV si la imagen se visualiza con la parte superior o inferior cortada.
- Cuando se conecta tanto un cable de AV como un minicable HDMI, la salida del minicable HDMI tiene prioridad.
- Cuando se conecte el cable de conexión USB al mismo tiempo que el minicable HDMI, la conexión con el cable de conexión USB tendrá prioridad.
- Cuando reproduce una imagen verticalmente, ésta podría salir borrosa.
- Según el tipo de televisor, las imágenes podrían visualizarse incorrectamente.
- No sale sonido de los altavoces de la cámara.

Las imágenes grabadas se pueden reproducir en un TV con una ranura para tarjeta de memoria SD.

- La reproducción adecuada (relación de aspecto) dependerá del TV usado para la visualización.
- El formato de archivo de las imágenes en movimiento que se pueden reproducir difiere según el modelo de TV.
- Es posible que no pueda reproducir imágenes panorámicas. Tampoco puede realizar la reproducción con desplazamiento automático de las imágenes panorámicas.
- Para las tarjetas compatibles con la reproducción, consulte las instrucciones de funcionamiento del TV.

■ Para conectar con un minicable HDMI

Para disfrutar de la visualización de fotografías e imágenes en movimiento de alta resolución, se puede utilizar un minicable HDMI.

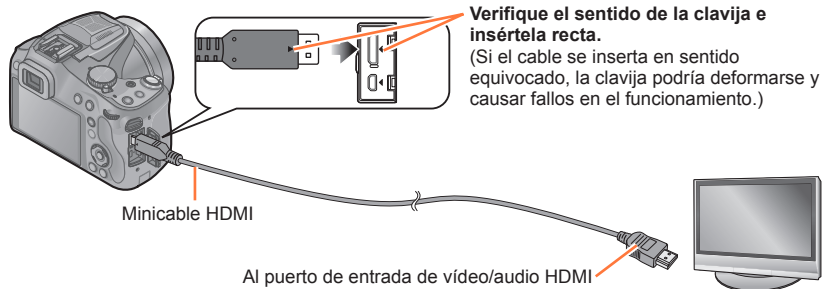

- Use un “minicable HDMI de alta velocidad” con el logotipo HDMI. Los cables que no cumplan las normas HDMI no funcionarán.
- “Minicable HDMI de alta velocidad” (clavija tipo C-tipo A, hasta 3 m de longitud)
- El audio se reproducirá como estéreo (2 canales).
- En la pantalla de la cámara no se muestra ninguna imagen.
- Para obtener más información sobre la reproducción de VIERA Link (HDMI), consulte la (→185).

■ Para realizar la conexión con un cable de AV (opcional)

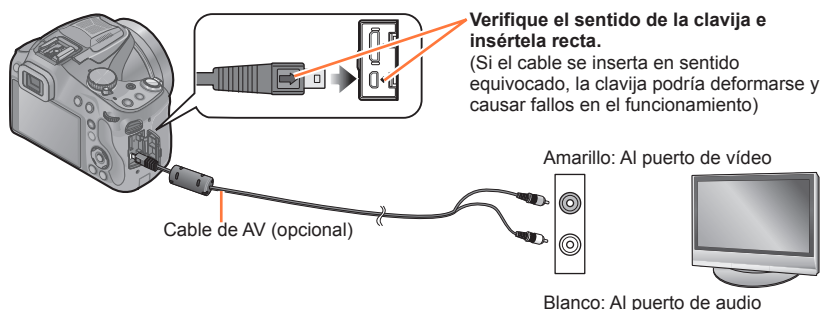

- Utilice un cable AV original de Panasonic (DMW-AVC1: opcional).
- Compruebe el [Aspecto TV]. (→71)
- El audio se reproducirá en monaural.

VIERA Link (HDMI) (HDAVI Control™)

¿Qué es VIERA Link (HDMI)?

- VIERA Link es una función que enlaza automáticamente esta cámara con aparatos compatibles con VIERA Link mediante la conexión con minicables HDMI y facilita las operaciones con el control remoto VIERA. (Algunas operaciones no estarán disponibles.)
- VIERA Link (HDMI) es una función exclusiva de Panasonic agregada a las funciones de control HDMI, norma de la industria, conocidas como HDMI CEC (Consumer Electronics Control). El funcionamiento no está garantizado cuando se conecta a aparatos compatibles con HDMI CEC que no son Panasonic. Consulte el manual de su producto para verificar la compatibilidad con VIERA Link (HDMI).
- Esta cámara es compatible con VIERA Link (HDMI) Versión 5. Esta es la norma de Panasonic que también es compatible con los aparatos VIERA Link de Panasonic anteriores.

Preparación: Establezca [VIERA link] en [ON] (→71).

1 Conecte la cámara a un televisor Panasonic (VIERA) compatible con VIERA Link (HDMI) mediante un minicable HDMI. (→184)

2 Encienda la cámara y presione el botón de reproducción.

3 Actúe con el mando a distancia para el televisor.

- Opere con referencia a los iconos de operación visualizados en la pantalla.

● Use un "minicable HDMI de alta velocidad" con el logotipo HDMI. Los cables que no cumplan las normas HDMI no funcionarán.

"Minicable HDMI de alta velocidad" (clavija tipo C-tipo A, hasta 3 m de longitud)

● Si no sabe si su TV es compatible con VIERA Link (HDMI), consulte las instrucciones de funcionamiento del TV.

● Los cables que no cumplen con la norma HDMI no servirán.

● Para reproducir el audio de las películas, ajuste [Sonido] en la pantalla de ajuste de la presentación de diapositivas en [AUTO] o [Audio].

● Se recomienda conectar la cámara a un terminal HDMI distinto del HDMI1 si hay 2 o más terminales de entrada HDMI en el televisor.

● La operación usando el botón en esta unidad estará limitada.

■ Otras operaciones relacionadas.

- Desconexión de la unidad

La cámara también puede apagarse cuando el televisor se apaga mediante el un control remoto.

- Selección automática de entrada

- Si presiona el botón de reproducción mientras la cámara esté encendida y conectada mediante el minicable HDMI, la entrada del televisor cambiará automáticamente a la pantalla de la cámara. El televisor también se puede encender mediante la cámara desde el modo de espera (si "Power on link (Encendido Link)" del televisor está en "encendido").
- Dependiendo del terminal HDMI del televisor, el canal de entrada podría no cambiar automáticamente. En este caso, utilice el mando a distancia del televisor para cambiar de canal de entrada. (Para más detalles acerca de cómo cambiar de entrada, lea las instrucciones de funcionamiento del televisor.)
- Si VIERA Link (HDMI) no funciona correctamente. ([→218](#))

Visualización de fotografías en 3D

Si conecta esta cámara a un TV compatible con 3D, y reproduce fotografías que grabó en 3D, podrá disfrutar de impresionantes fotografías en 3D en el televisor. Si un TV compatible con 3D tiene una ranura de tarjeta SD, podrá disfrutar de la reproducción de las fotografías 3D que usted grabó insertando la tarjeta en la ranura.

Preparación: Establezca [Reproducción 3D] en [3D] (→71).

1 Conecte la cámara a un televisor compatible con 3D utilizando un minicable HDMI para mostrar la pantalla de reproducción.
(→184)

2 Visualización de fotografías grabadas en 3D.

- Cuando el ajuste [VIERA link] de la cámara está establecido en [ON] y la cámara está conectada a un televisor Panasonic (VIERA) compatible con VIERA Link (HDMI), el televisor cambia automáticamente su entrada y se visualiza la pantalla de reproducción.
- [3D] aparece en las imágenes en miniatura de las fotografías 3D.

■ Para realizar la reproducción de diapositivas de solo fotografías grabadas en 3D.

Seleccione [Rep. 3D] en [Diapositiva] en el menú [Modo de reproducción]. (→163)

■ Para seleccionar y reproducir solo fotografías grabadas en 3D.

Seleccione [Rep. 3D] en [Filtrar reproducción] en el menú [Modo de reproducción]. (→165)

■ Para cambiar el método de reproducción para las fotografías grabadas en 3D.

① Seleccione la fotografía grabada en 3D.

② Seleccione [Ajustes 2D/3D] en el menú [Modo de reproducción] y presione [MENU/SET] (→162).

- El método de reproducción cambiará a 3D si se está reproduciendo en 2D (imagen convencional) o 2D si se está reproduciendo en 3D.
- Si está cansado o no acaba de gustarle la reproducción de imágenes grabadas en 3D, establezca el modo en 2D.

- Ver desde muy cerca fotografías 3D en un TV puede cansar la vista.
- Cuando una imagen no es adecuada para verla en 3D (debido a un paralaje excesivo, etc.).
 - Durante la reproducción de diapositivas: La imagen se visualiza en 2D.
 - Durante [Filtrar reproducción]: Aparece un mensaje que confirma si la imagen se debe ver o no en 3D.
- Cuando se reproduce una imagen 3D en un TV incapaz de reproducir en 3D, puede que aparezcan 2 imágenes una al lado de la otra en la pantalla.
- En el monitor LCD de esta cámara, las fotografías 3D se reproducirán en 2D (imágenes convencionales).
- Si cambia entre fotografías 3D y fotografías normales mientras reproduce imágenes se visualizará una pantalla negra durante unos pocos segundos.
- Si selecciona una imagen en miniatura de fotografías 3D o visualiza una imagen en miniatura tras reproducir fotografías 3D, puede que el inicio de la reproducción o de la visualización de imágenes tarde unos pocos segundos.
- Si el televisor no ha sido convertido para poder ver fotografías en 3D, prepárelo según corresponda. (Para conocer detalles de los preparativos necesarios del TV, lea el manual del TV.)
- Durante la reproducción en 3D, no se pueden utilizar los menús [Conf.], [Reproducir], el Zoom de reproducción ni la operación de eliminación.
- Puede almacenar las fotografías en 3D en un ordenador o en un grabador Panasonic.
(→189, 196)

Almacenamiento de fotografías e imágenes en movimiento en un PC

Las fotografías/imágenes en movimiento se pueden copiar de la cámara a su ordenador conectando ambos.

- Algunos ordenadores pueden leer directamente de la tarjeta de memoria de la cámara. Para conocer detalles, consulte el manual de su ordenador.
- Si su ordenador no es compatible con las tarjetas de memoria SDXC, se mostrará un mensaje pidiéndole que formatee la tarjeta. (No formatee la tarjeta. Esto borrará las imágenes grabadas.) Si no se reconoce la tarjeta, consulte el sitio web de apoyo siguiente: <http://panasonic.net/avc/sdcard/information/SDXC.html>

■ Especificaciones del ordenador

Puede conectar la cámara a un ordenador capaz de detectar un aparato de almacenamiento en masa (aparato que guarda un volumen grande de datos).

- Windows: Windows 8 / Windows 7 / Windows Vista / Windows XP
- Mac: OS X (10.1 - 10.8)

Es posible que algunas imágenes en movimiento grabadas en [AVCHD] no se escaneen correctamente al copiar un archivo o una carpeta.

- Cuando use Windows, asegúrese de usar el software "PHOTOfunSTUDIO" del CD-ROM suministrado para copiar imágenes en movimiento grabadas en [AVCHD].
- Cuando use Mac podrá copiar imágenes en movimiento grabadas en [AVCHD] usando "iMovie '11". (Para conocer detalles de iMovie '11, contacte con Apple Inc.)

Acerca del software suministrado

El CD-ROM suministrado contiene el software siguiente.
Instale el software en su ordenador antes de usarlo.

■ PHOTOfunSTUDIO 9.2 AE

Puede capturar fotografías o imágenes en movimiento en el PC, u organizar las fotografías capturadas por categorías según la fecha de grabación, el nombre del modelo de la cámara digital usada para la grabación, etc. También puede corregir fotografías, editar imágenes en movimiento o grabar en un DVD.

• Entorno de funcionamiento

Sistemas operativos compatibles	Windows® 8 (32 o 64 bits) Windows® 7 (32 o 64 bits) y SP1 Windows Vista® (32 bits) SP2 Windows® XP (32 bits) SP3	
CPU	Windows® 8	Pentium® III 1 GHz o superior
	Windows® 7	
	Windows Vista®	Pentium® III 800 MHz o superior
	Windows® XP	Pentium® III 500 MHz o superior
Visualización	1024×768 píxeles o más (se recomiendan 1920×1080 píxeles o más)	
RAM	Windows® 8	1 GB o más (32 bits) / 2 GB o más (64 bits)
	Windows® 7	
	Windows Vista®	512 MB o más
	Windows® XP	
Espacio de disco duro libre	450 MB o más para instalar software	

Consulte las Instrucciones de funcionamiento de "PHOTOfunSTUDIO" (PDF) para tener más información acerca del entorno de funcionamiento.

■ **LoiLoScope versión de prueba completa de 30 días** (Windows 8 / 7 / Vista / XP)

LoiLoScope es un software de edición de vídeo que aprovecha toda la potencia de su PC. Crear vídeos es tan fácil como organizar tarjetas en una mesa. Use sus archivos de música, fotos y vídeo para crear vídeos y compartirlos con sus amigos y su familia copiándolos en un DVD, cargándolos en sitios Web o compartiéndolos con sus amigos por correo electrónico.

- Esto solo instalará un acceso directo para ir al sitio de descarga de la versión de prueba.

Para obtener más información sobre cómo usar LoiLoScope, lea el manual de LoiLoScope disponible para descarga en el siguiente vínculo.
URL del manual: <http://loilo.tv/product/20>

Instalación del software suministrado

El software compatible con su PC se instalará.

Preparación:

- Verifique las especificaciones de la PC y el sistema operativo para cada software.
- Cierre todas las aplicaciones que estén ejecutándose antes de insertar el CD-ROM (suministrado).

1 Inserte el CD-ROM con el software suministrado.

- Se ejecuta el menú de instalación.

2 Haga clic en [Aplicaciones].

3 Haga clic en [Instalación recomendada].

- Continúe el procedimiento de instalación siguiendo las instrucciones visualizadas en la pantalla.

● PHOTOfunSTUDIO y LoiLoScope no son compatibles con Mac.

Descarga de SILKYPIX Developer Studio

Este software revela y edita imágenes de archivos RAW. Las imágenes editadas se pueden guardar en un formato de archivo tal como JPEG o TIFF que se puede visualizar en un PC, etc.

■ Procedimiento de descarga

Descargue SILKYPIX Developer Studio desde el sitio siguiente e instálelo en el ordenador para usarlo. (Este software no se proporciona en el CD-ROM suministrado.)
<http://www.isl.co.jp/SILKYPIX/spanish/p/>

• Entorno de funcionamiento

Sistemas operativos compatibles	Windows® 8 Windows® 7 Windows Vista® Windows® XP Mac® OS X (10.4 - 10.8)
--	--

- Para conocer detalles de cómo usar el SILKYPIX Developer Studio, consulte “Ayuda” o el sitio Web de ayuda de Ichikawa Soft Laboratory.

- Para descargar el software, la unidad debe estar conectada a Internet.
- En algunos entornos de comunicación, es posible que la descarga del software tarde algún tiempo.

Copia de fotografías e imágenes en movimiento

Preparación:

- Quite cualquier tarjeta de memoria cuando importe imágenes de la memoria incorporada.
- Instale "PHOTOfunSTUDIO" en su ordenador antes de iniciar el procedimiento de copia. (→191)
- Encienda la cámara y el ordenador.

Verifique el sentido de la clavija e insértela recta.

(Si el cable se inserta en sentido equivocado, la clavija podría deformarse y causar fallos en el funcionamiento.)

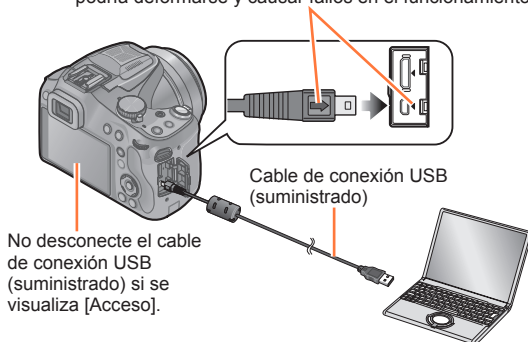

1 Conecte la cámara al ordenador.

- No use ningún otro cable de conexión USB a excepción del suministrado o un cable de conexión USB genuino de Panasonic (DMW-USBC1: opcional). Usar otros cables diferentes de los indicados arriba puede causar un fallo en el funcionamiento.

2 Presione ▲▼ en la cámara para seleccionar [PC] y presione [MENU/SET].

3 Utilice "PHOTOfunSTUDIO" para copiar imágenes en su ordenador.

- Para conocer detalles de cómo utilizar "PHOTOfunSTUDIO", consulte el manual "PHOTOfunSTUDIO" (PDF).

- Los archivos y las carpetas que contienen imágenes en movimiento AVCHD copiadas no se pueden reproducir ni editar si han sido eliminadas, modificadas o trasladadas utilizando Windows Explorer u otros métodos similares. Utilice siempre "PHOTOfunSTUDIO" cuando maneje imágenes en movimiento AVCHD.

Para cancelar la conexión

- Windows: Ejecute "Quitar hardware de forma segura" en la barra de tareas.
- Mac: Abra el visor y haga clic en el icono de expulsión que aparece en la barra lateral.

■ Realización de copias al ordenador sin usar “PHOTOfunSTUDIO” (con la excepción de imágenes en movimiento AVCHD)

Puede guardar imágenes para usarlas en su ordenador arrastrando y soltando carpetas y archivos en carpetas separadas de su ordenador.

Estructura del directorio de la memoria integrada/tarjeta de esta unidad

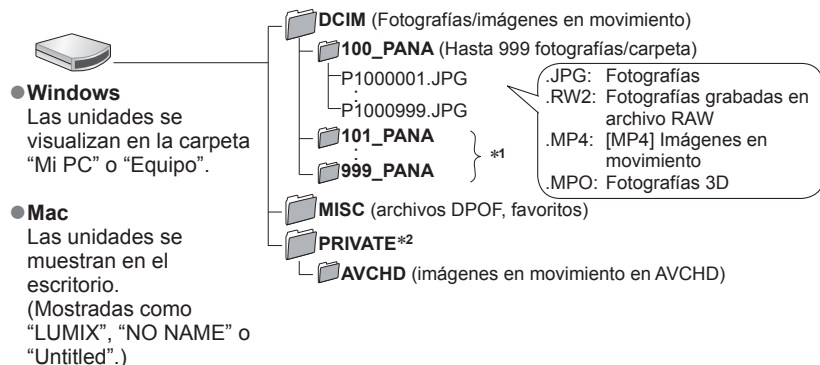

*1 Se crean carpetas nuevas en los casos siguientes:

- Cuando hay una imagen con número de archivo 999 dentro de la carpeta.
- Cuando se usan tarjetas que ya tienen el mismo número de carpeta (por ejemplo, imágenes tomadas con otras cámaras, etc.).
- Cuando se graba después de realizar [No. reinicio].

*2 Esta carpeta no se crea en la memoria incorporada.

- Antes de insertar o quitar una tarjeta, apague la cámara y desconecte el cable de conexión USB. De lo contrario, pueden destruirse los datos.
- Utilice una batería con bastante carga o bien el adaptador de CA (opcional).
- Cuando la batería empieza a agotarse durante la comunicación, suena un pitido de advertencia. (→193) De lo contrario, es posible que los datos se destruyan.
- Apague la cámara antes de conectar o desconectar el adaptador de CA (opcional).
- Al establecer [Modo USB] en [PC], no es necesario realizar el ajuste cada vez que se conecta la cámara al ordenador.
- Consulte el manual de instrucciones de su ordenador para conocer más detalles.

■ Para el modo PTP

La cámara puede conectarse al ordenador aun cuando [Modo USB] (→70) esté establecido en [PictBridge(PTP)].

- Solo se puede realizar la salida de imagen.
- Si no puede conectarse al PC en modo PTP, establezca [Modo USB] en [PC] y conéctese de nuevo.
- Puede que no sea posible importar si hay 1.000 imágenes o más en la tarjeta.
- Las imágenes en movimiento, las fotografías 3D o las imágenes RAW no se pueden leer.

Almacenamiento de fotografías e imágenes en movimiento en el grabador

Siga el método correcto para su aparato.

Copia insertando la tarjeta SD en el grabador

Puede copiar imágenes usando equipos Panasonic (tales como grabadores de discos Blu-ray) con soporte para cada formato de archivo.

- Consulte el manual de instrucciones del grabador para conocer detalles de la copia y la reproducción.



Copia de imágenes de reproducción a través de cables de AV (opcionales)

Puede duplicar el contenido reproducido usando esta unidad en un equipo no compatible como las grabadoras y reproductores de vídeo al conectar esta unidad al equipo no compatible usando un cable AV (opcional). El equipo no compatible podrá reproducir el contenido. Esto es conveniente si desea pasar contenido duplicado. En este caso, el contenido se reproducirá en estándar en lugar de en calidad de imagen de alta definición.

1 Conecte la cámara al grabador.

2 Inicie la reproducción en la cámara.

3 Inicie la grabación en el grabador.

- Para detener la grabación (copia), pare primero la grabación en su grabador, antes de parar la reproducción en la cámara.

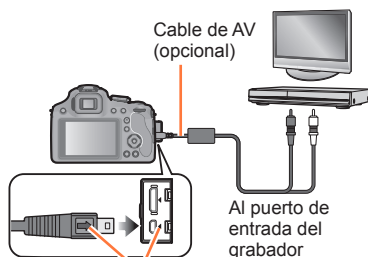

Verifique el sentido de la clavija e insértela recta.
(Si el cable se inserta en sentido equivocado, la clavija podría deformarse y causar fallos en el funcionamiento.)

- Use siempre un cable de AV de Panasonic original (opcional).
- Si usa un televisor con una relación de aspecto de 4:3, cambie siempre el ajuste [Aspecto TV] de la cámara (→71) por [4:3] antes de realizar la copia. Las imágenes en movimiento copiadas con el ajuste [16:9] aparecerán alargadas verticalmente cuando se vean en una pantalla de TV con el ajuste 4:3.
- Para conocer detalles de los métodos de copia y reproducción, consulte las instrucciones de funcionamiento del grabador.

Impresión

Puede conectar directamente a una impresora compatible con PictBridge para imprimir.

- Algunas impresoras pueden imprimir directamente desde la tarjeta de memoria de la cámara. Para conocer detalles, consulte el manual de su impresora.

Preparación:

- Retire cualquier tarjeta de memoria cuando imprima imágenes de la memoria incorporada.
- Ajuste la calidad de impresión y haga otros ajustes en su impresora según sea necesario.
- Encienda la cámara y la impresora.

Verifique el sentido de la clavija e insértela recta. (Si el cable se inserta en sentido equivocado, la clavija podría deformarse y causar fallos en el funcionamiento.)

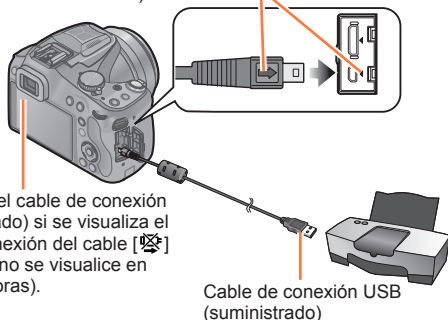

- No desconecte el cable de conexión USB (suministrado) si se visualiza el icono de desconexión del cable [X] (es posible que no se visualice en algunas impresoras).

Cable de conexión USB (suministrado)

1 Conecte la cámara a la impresora.

- No use ningún otro cable de conexión USB a excepción del suministrado o un cable de conexión USB genuino de Panasonic (DMW-USBC1: opcional). Usar cables diferentes de los indicados arriba puede causar un fallo en el funcionamiento.

2 Presione ▲ ▼ en la cámara para seleccionar [PictBridge(PTP)] y presione [MENU/SET].

- Desconecte el cable de conexión USB (suministrado) una vez finalizada la impresión.
- Utilice una batería con bastante carga o bien el adaptador de CA (opcional). Cuando la batería empieza a agotarse durante la comunicación, suena un pitido de advertencia. Cancele la impresión y desconecte el cable de conexión USB (suministrado).
- Apague la cámara antes de conectar o desconectar el adaptador de CA (opcional).
- Antes de insertar o quitar una tarjeta, apague la cámara y desconecte el cable de conexión USB.
- Las fotografías grabadas en un archivo RAW no se pueden imprimir. (Las fotografías grabadas en el formato de archivo JPEG al mismo tiempo que el archivo RAW se pueden imprimir.)
- No se pueden imprimir imágenes en movimiento.

Seleccionar una única imagen e imprimirla

- 1** Presione ◀▶ para seleccionar la imagen luego presione [MENU/SET].
- 2** Presione ▲ para seleccionar [Inicio impresión] luego presione [MENU/SET].
(Ajustes de impresión (→199))

Seleccionar varias imágenes e imprimirlas

- 1** Presione ▲ para seleccionar [Impr. múlt.].
- 2** Presione ▲▼ para seleccionar un detalle, luego presione [MENU/SET].

Detalle	Descripción de los ajustes
[Selección múlt.]	① Desplácese por las imágenes con ▲▼◀▶, seleccione imágenes para imprimir con el botón [DISP.]. (Presione de nuevo el botón [DISP.] para cancelar la selección.) ② Presione [MENU/SET] una vez finalizada la selección.
[Seleccione todo]	Imprime todas las imágenes.
[Ajuste impre. (DPOF)]	Imprime las imágenes seleccionadas en [Ajuste impre.]. (→179)
[Mis favorit.]	Imprime las imágenes seleccionadas como [Mis favorit.]. (→178)

- 3** Presione ▲ para seleccionar [Inicio impresión] luego presione [MENU/SET].
(Ajustes de impresión (→199))
 - Seleccione [Sí] si se muestra la pantalla de confirmación de la impresión.

- Si se visualiza un punto “●” naranja durante la impresión, ello indica un mensaje de error.
- Es posible que la impresión se divida en varias imágenes si el número de imágenes que se imprimen es considerable.
(La visualización de las hojas restantes puede ser distinta del número de imágenes establecidas para la impresión.)

Ajustes de impresión

Las opciones de ajuste incluyen el número de imágenes impresas y su tamaño. Realice los ajustes antes de seleccionar [Inicio impresión].

1 Presione ▲ ▼ para seleccionar el elemento y presione ►.

2 Presione ▲ ▼ para seleccionar el ajuste y presione [MENU/SET].

- Para imprimir en un tamaño de papel o una disposición no soportados por esta cámara, establezca [] y realice los ajustes en la impresora. (Consulte el manual de funcionamiento de su impresora.)
- Los elementos puede que no se visualicen si no son compatibles con la impresora.
- Cuando se ha seleccionado [Ajuste impre.(DPOF)], las opciones [Impresión fecha] y [N. copias] no se visualizan.

■ [Impresión fecha]

[ON]	La fecha se imprime.
[OFF]	La fecha no se imprime.

- Si la impresora no admite la impresión de la fecha, no puede imprimirse en la imagen.
- Cuando establezca [Impresión fecha] en [ON], compruebe los ajustes de impresión en la impresora (es posible priorizar los ajustes de la impresora).
- Para imprimir una imagen en la que se ha impreso texto o una fecha, establezca [Impresión fecha] en [OFF]. (La fotografía se imprime con la fecha superpuesta en ella.)

■ [N. copias]

Puede ajustar hasta 999 copias.



■ [Tamaño papel]



	Los ajustes en la impresora tienen prioridad.
[L/3.5"×5"]	89 mm×127 mm
[2L/5"×7"]	127 mm×178 mm
[POSTCARD]	100 mm×148 mm
[16:9]	101,6 mm×180,6 mm
[A4]	210 mm×297 mm



[A3]	297 mm×420 mm
[10×15cm]	100 mm×150 mm
[4"×6"]	101,6 mm×152,4 mm
[8"×10"]	203,2 mm×254 mm
[LETTER]	216 mm×279,4 mm
[CARD SIZE]	54 mm×85,6 mm

■ [Disposición pág.]

(Disposiciones para imprimir que pueden ajustarse con esta unidad)

	Los ajustes en la impresora tienen prioridad.
	1 imagen con ningún encuadre en 1 página
	1 imagen con un encuadre en 1 página

	2 imágenes en 1 página
	4 imágenes en 1 página

- Para poner  "2 fotografías" o  "4 fotografías" en la misma fotografía, establezca el número de impresiones para la fotografía en 2 ó 4.

Impresión con fecha y texto

■ Impresión de la fecha sin [Marcar texto]

- Impresión en tienda: Solo se puede imprimir la fecha de grabación. Solicite la impresión de la fecha en la tienda.
 - Realizar los ajustes [Ajuste impre.] (→179) en la cámara permite designar ajustes para los números de copias y la impresión de la fecha antes de entregar la tarjeta en la tienda.
 - Cuando imprima fotografías con una relación de aspecto de 16:9, verifique de antemano que la tienda pueda imprimir este tamaño.
 - No se puede solicitar a una tienda que imprima los caracteres introducidos para [Edad] o [Nombre] de [Niños] y [Mascotas] en [Modo de escena] o [Reconoce cara], [Fecha viaje], [Localización], y [Editar Título].
 - Usando un ordenador: Los ajustes de impresión para la fecha de grabación y la información de texto se pueden hacer usando el software "PHOTOfunSTUDIO" del CD-ROM suministrado.
 - Usando la impresora: La fecha de grabación puede imprimirse estableciendo [Ajuste impre.] en la cámara o estableciendo [Impresión fecha] (→199) en [ON] al establecer conexión con una impresora compatible con la impresión de fecha.
- Para establecer que la hora y la fecha se impriman en la fotografía al tomar una imagen, active la función [Marcar Fecha] en el menú [Rec]. (→156)

Accesorios opcionales

Lente de conversión (opcional)

Con las lentes de conversión opcionales, puede grabar imágenes aun más distantes y tomar imágenes de primer plano de sujetos pequeños.

Preparación: Retire la tapa del objetivo.

1 Coloque el adaptador de la lente.

- Gire el adaptador de la lente de manera lenta y cuidadosa.

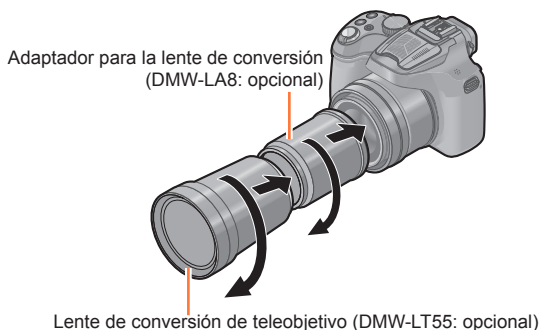

2 Coloque la lente de conversión del teleobjetivo.

- La lente de primeros planos (DMW-LC55: opcional) se puede colocar de manera similar.

		Lente de conversión a teleobjetivo	Objetivo de primer plano
Ampliación del zoom (Máx. número de píxeles)		35x a 60x*	7x a 60x
Rango de grabación	Granangular	5,5 m a ∞	18 cm a 50 cm
	Teleobjetivo		37 cm a 50 cm

* La ampliación real cuando utiliza el zoom será 1,7 veces la visualización.

3 Seleccione [Conversión] en el menú [Rec]. (→57)

- Consulte la (→154) para obtener información sobre [Conversión].

4 Presione ▲ ▼ para seleccionar [D_{in}] y presione [MENU/SET] para ajustarlo.

- Fije de la misma forma para seleccionar también [0_{in}].
- Siempre fije en [OFF] cuando se saca la lente de conversión.

- **Se necesita el adaptador de la lente (opcional) para utilizar la lente de conversión.**
- El protector MC (opcional) y los filtros ND (opcional) no se pueden utilizar junto con la lente de conversión. Qítelos de la cámara antes de colocar la lente de conversión.
- **No use con otro modelo que no sea DMW-LC55 o DMW-LT55.**
- Cuando hay suciedad (agua, aceite, huellas dactilares, etc.) en la superficie del objetivo, la imagen puede salir afectada. Limpie ligeramente con un paño blando y seco antes y después de tomar las imágenes.
- Cuando usa el teleobjetivo:
 - Le recomendamos que utilice un trípode.
 - La función estabilizadora podría no funcionar lo bastante.
 - Podría encenderse la indicación del enfoque debido a una desestabilización aunque el sujeto no esté enfocado.
 - El tiempo necesario para enfocar puede alargarse más que lo normal.

Protector/Filtro (opcional)

El protector MC (DMW-LMCH55: opcional) es un filtro transparente que no afecta ni los colores ni la cantidad de luz. Por lo tanto, se puede utilizar siempre para proteger la lente de la cámara.

El filtro ND (DMW-LNDH55: opcional) reduce la cantidad de luz a aproximadamente 1/8 de segundo (igual que ajustar el valor de apertura de 3 incrementos) sin afectar el balance del color.

El filtro PL (DMW-LPL55: opcional) eliminará la luz reflejada en superficies de metal o no esféricas (superficies planas no metálicas, vapor de agua o partículas invisibles en el aire), lo que hace posible tomar una imagen con contraste mejorado.

- No una los filtros múltiples al mismo tiempo.
- Si se aprieta demasiado el filtro, tal vez luego no sea capaz de quitarlo. Así que no lo apriete demasiado.
- Si el filtro se cae, puede romperse. Tenga cuidado de que no se caiga cuando lo une a la cámara.
- Procure no dejar huellas dactilares, suciedad, etc. en el filtro cuando lo une, si no el enfoque podría conformarse al objetivo cuyo resultado sería el de un sujeto desenfocado.
- Consulte las instrucciones para ampliar la información sobre cada filtro.

Flash externo (opcional)

Luego de colocar el flash externo (DMW-FL220, DMW-FL360, DMW-FL360L, DMW-FL500: opcional), el rango de eficacia aumentará cuando se compare con el flash incorporado de la cámara.

Preparación: Apague la cámara y cierre el flash incorporado.

1 Coloque el flash dedicado en la zapata caliente y luego encienda la cámara y el flash dedicado.

- Asegúrese de fijar firmemente el flash dedicado con el anillo de bloqueo.

2 Seleccione [Flash] en el menú [Rec]. (→57)

3 Presione ▲▼ para seleccionar el modo y luego presione [MENU/SET].

4 Presione [MENU/SET] para cerrar el menú.

- Mientras está conectado el flash externo se visualizan los iconos siguientes.

	Automático
	Automático/Reducción de ojos rojos
	Flash activado a la fuerza
	Sincronización lenta/Reducción de ojos rojos
	Flash desactivado a la fuerza

■ Al usar otros flashes externos disponibles en comercios sin funciones de comunicación con la cámara

- Es necesario ajustar la exposición en el flash externo. Si desea usar el flash externo en el modo automático, utilice un flash externo que le permita ajustar el valor de apertura y la sensibilidad ISO para adaptar los ajustes en la cámara.
- Ajuste al modo AE con prioridad a la apertura o al de exposición manual en la cámara, luego ajuste el mismo valor de apertura y la sensibilidad ISO en el flash externo. (La exposición no puede compensarse adecuadamente debido al cambio en el valor de la apertura en el modo de la AE con prioridad a la obturación y el flash externo no puede controlar apropiadamente la luz en el modo de la AE programada por el hecho de que no puede fijarse el valor de apertura.)

- Puede ajustar el valor de abertura, la velocidad de obturación y la sensibilidad ISO en la cámara incluso cuando une el flash externo.
- Algunos flashes externos a la venta tienen terminales sincrónicos de alto voltaje o polaridad inversa. El uso de dichos flashes adicionales pueden causar un funcionamiento defectuoso o bien la cámara podría no funcionar normalmente.
- Si utiliza flashes externos disponibles a la venta, diferentes del dedicado, ellos podrían no funcionar normalmente o bien puede dañarse. No los utilice.
- Aunque esté apagado el flash externo, la cámara puede entrar en el modo del flash externo cuando esté unido. Cuando no está usando el flash externo, quítelo.
- Cuando una el flash externo, no puede activarse el flash incorporado.
- No abra el flash incorporado cuando está unido el flash externo.
- La cámara se pondrá inestable cuando va a unir el flash externo, se recomienda utilizar un trípode cuando toma una imagen.
- Apague la cámara cuando quita el flash externo.
- Quite el flash externo cuando lleva la cámara.
- Cuando está unido el flash externo, no agarre solo el flash externo porque puede separarse de la cámara.
- Si utiliza el flash exterior cuando el balance de blancos está ajustado en [], lleve a cabo el ajuste exacto del balance de blancos dependiendo de la calidad de la imagen. (→92)
- Si toma imágenes cerca del sujeto en gran angular, puede aparecer el efecto de viñeteado en el fondo de la imagen grabada.
- Esta unidad no es compatible con el modo inalámbrico y no puede grabar utilizando el flash externo inalámbrico DMW-FL360L.
- Lea las instrucciones de funcionamiento del flash externo para ampliar la información.

Adaptador de CA (opcional)/Adaptador DC (opcional)

El adaptador de CA (opcional) únicamente puede utilizarse con el adaptador DC de Panasonic (opcional). El adaptador de CA (opcional) no puede utilizarse solo.

Preparación: Apague esta unidad y compruebe que el cilindro del objetivo esté retraído.

- 1** Tire para abrir la tapa de la tarjeta/batería y la cubierta del adaptador DC.
- 2** Inserte el adaptador DC en esta unidad.
 - Inserte presionando el centro del adaptador DC.
 - Presione el adaptador DC hasta que se bloquee con la palanca.
- 3** Tire del cable por la apertura como se muestra en la ilustración y luego cierre la tapa de la tarjeta/batería.
 - Tenga cuidado de no atrapar el cable cuando cierra la tapa de la tarjeta/batería.
- 4** Enchufe el adaptador de CA en un toma corriente.
- 5** Conecte el adaptador de CA a la toma [DC IN] del adaptador DC.

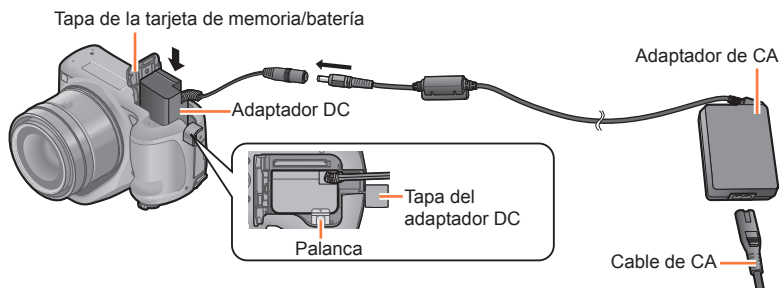

- Utilice siempre un adaptador original de Panasonic CA (opcional).
- Cuando use un adaptador de CA, use el cable de CA suministrado con el adaptador de CA.
- Si no necesita el adaptador de CA ni el adaptador DC, entonces quítelos de la cámara digital. Asimismo, mantenga cerrada la tapa del adaptador DC.
- Además, lea las instrucciones de funcionamiento del adaptador de CA y del adaptador DC.

Lista de visualizaciones del monitor LCD/visor

Las pantallas mostradas aquí solo son ejemplos. La visualización real puede ser diferente.

En la grabación

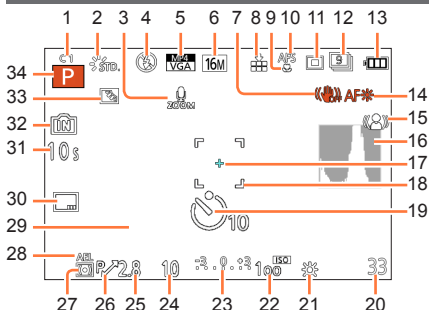

- 1 Ajustes personalizados (→134)
- 2 Estilo de foto (→142)
Modo de color (→39)
☞ : Visualización del ajuste del control creativo (→113)
- 3 Zoom Micrófono (→160)
- 4 Modo de flash (→79)
Ajuste de la salida flash (→153)
- 5 Formato de grabación (→157)
Calidad de grabación (→158)
- 6 Tamaño de la imagen (→143)
- 7 Estabilizador apagado (→150)
((D)) : Aviso de desestabilización (→28)
- 8 Calidad (→144)
- 9 Modo AF macro (→100)
🔍 : Modo zoom macro (→102)
- 10 Estilo AF (→146)
MF : MF (→103)
AFL: Bloqueo AF (→105)
- 11 Modo AF (→95)
- 12 Ráfaga (→83)
📷 : Bracketing automático (→155)
- 13 Indicación de la batería (→18)
- 14 Lámpara de ayuda AF (→151)
Enfoque (→35)
- 15 Movimiento borroso (→40)
- 16 Histograma (→65)
- 17 Medio de medición puntual (→148)
- 18 Área del enfoque automático (→35)
- 19 Modo de autodisparador (→86)
- 20 Cantidad de imágenes que pueden grabarse (→24)
Tiempo de grabación disponible (→45):
RXXmXXs*
- 21 Balance de blancos (→90)
Ajuste exacto del balance de blancos (→92, 93)
BKT : Muestreo de balance de blancos (→93)
- 22 Sensibilidad ISO (→88)
Conjunto de límites ISO (→145)
- 23 Valor de compensación de la exposición (→82)
Asistencia de la exposición manual (→111)
Zoom (→75):
EZ W [] T 1X
- 24 Velocidad de obturación (→32, 109, 110)
M/T : Velocidad de obturación mínima (→149)
- 25 Valor de apertura (→32, 108, 110)
- 26 Cambio programado (→33)
- 27 Modo de medición (→148)
- 28 Bloqueo AE (→105)
- 29 Fecha y hora actual/
🌐 : Hora mundial (→141)
Número de días transcurridos desde la fecha del viaje (→140)
Localidad (→140)
Nombre (→129, 137)
Edad (→129, 137)
Medidor de exposición (→33, 67)
- 30 Impresión de la fecha (→156)
- 31 Tiempo de grabación transcurrido (→45):
XXhXXmXXs*
- 32 Memoria integrada (→23)
📷 : Tarjeta (→23)
(sólo visualizada durante la grabación)
- 33 Compensación al contraluz (→37, 41)
- 34 Modo de grabación (→29)

* "h" es una abreviatura de hora, "m" de minuto y "s" de segundo.

Las pantallas mostradas aquí solo son ejemplos. La visualización real puede ser diferente.

En la reproducción

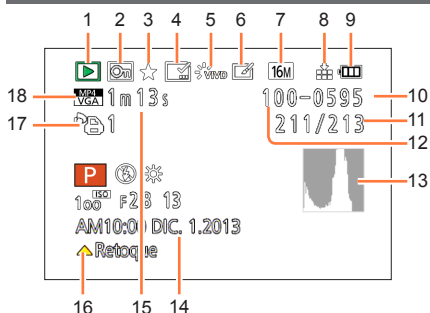

- 16 Retoque automático (→167)
- Retoque creativo (→168)
- Reproducción de imagen en movimiento (→53)
- Reproducción de la imagen panorámica (→123)
- 17 Número de copias (→179)
- 18 Formato de grabación (→157)
- Calidad de grabación (→158)
- ☒ : Icono de aviso de desconexión del cable (→197)

* "h" es una abreviatura de hora, "m" de minuto y "s" de segundo.

- 1 Modo de reproducción (→162)
- 2 Imagen protegida (→180)
- 3 Favoritas (→178)
- 4 Visualización de la fecha/texto impreso (→156, 171)
- 5 Estilo de foto (→142)
- Modo de color (→39)
- 6 Después de retoque automático (→167)
- Después de retoque creativo (→168)
- 7 Tamaño de la imagen (→143)
- 8 Calidad (→144)
- 9 Indicación de la batería (→18)
- 10 : Memoria integrada (→23)
- Tiempo de grabación transcurrido (→53): XXhXXmXXs*
- 11 Número de imagen/Imágenes totales
- 12 Carpeta/Número de archivo (→49, 194)
- 13 Histograma (→65)
- 14 Localidad (→140)
- Información de grabación (→161)
- Nombre (→129, 137)
- Edad (→129, 137)
- Título (→170)
- Número de días transcurridos desde la fecha del viaje (→140)
- Fecha y hora grabada
- : Hora Mundial (→141)
- 15 Tiempo de grabación de la imagen en movimiento (→53): XXhXXmXXs*

Visualizaciones de mensajes

A continuación se explica el significado de los principales mensajes que se muestran en el monitor LCD o en el visor y cómo responder a ellos.

[Unas imágenes no pueden borrarse] [Esta imagen no puede borrarse]

- Las imágenes que no son DCF (→49) no se pueden eliminar.
→ Guarde los datos necesarios en un ordenador o en otro aparato y, a continuación, use [Formato] en la cámara. (→73)

[No puede ajustarse en esta imagen]

- [Ajuste impre.], [Editar Título] o [Marcar texto] no pueden realizarse para imágenes que no son DCF (→49).

[Apague la cámara y vuelva a encenderla] [Error de sistema]

- Esto se visualiza cuando la lente deja de funcionar normalmente debido a que está presionada por la mano, etc.
→ Encienda de nuevo la cámara. (Si el mensaje permanece consulte en el concesionario o centro de servicio más cercano.)

[Algunas imágenes no pueden copiarse] [La copia no pudo terminarse]

- Las imágenes no se pueden copiar en los casos siguientes.
 - Ya existe una imagen del mismo nombre en la memoria incorporada cuando se copia de una tarjeta.
 - El archivo no es del estándar DCF. (→49)
 - La imagen se ha tomado o editado en un aparato distinto.

[Memoria interna llena] [Tarjeta de memo. Llena] [No hay espacio en la memoria interna] [Memoria insuficiente en tarjeta]

- No queda espacio en la memoria incorporada ni en la tarjeta. Cuando copie imágenes de la memoria incorporada a la tarjeta (copia en grupo), las imágenes se copiarán hasta que se llene la tarjeta.

[Err. en memoria interna] [¿Format memoria interna?]

- Visualizado cuando se formatea la memoria incorporada a través de ordenador, etc.
→ Vuelva a formatear directamente usando la cámara. Los datos se eliminarán. (→73)

[Error de tarjeta de memoria. Estado que no se puede usar en esta cámara. ¿Formatear tarjeta?]

- El formato de las tarjetas no se puede utilizar con esta cámara.
→ Pruebe con una tarjeta diferente.
→ Guarde los datos necesarios en un ordenador o en otro aparato y, a continuación, use [Formato] en la cámara. (→73)

[Insertar de nuevo tarjeta SD] [Intentar con otra tarjeta]

- Ha fallado el acceso a la tarjeta.
→ Inserte de nuevo la tarjeta.
- Pruebe con una tarjeta diferente.

**[Error tarjeta de memoria] [Error parámetro tarjeta de memoria]
[Esta tarjeta de memoria no se puede usar.]**

- Utilice una tarjeta compatible con este dispositivo.
 - Tarjeta de memoria SD (de 8 MB a 2 GB)
 - Tarjeta de memoria SDHC (de 4 GB a 32 GB)
 - Tarjeta de memoria SDXC (48 GB, 64 GB)

[Error lectura] / [Error escritura] [Controlar la tarjeta]

- Se ha producido un error en la lectura o la escritura de los datos. Quite la tarjeta después de apagar esta unidad. Vuelva a insertar la tarjeta, encienda esta unidad y trate de nuevo de leer o escribir los datos.
- Puede que la tarjeta esté dañada.
- Pruebe con una tarjeta diferente.

[No se puede grabar porque en esta tarjeta hay datos del formato (NTSC/PAL) incompatibles.]

- Formatee la tarjeta después de guardar los datos necesarios en un PC, etc. (→73)
→ Inserte otra tarjeta.

[La grabación del movimiento fue suprimida a causa de la limitación en la velocidad de escritura de la tarjeta]

- La grabación de imágenes en movimiento puede terminar automáticamente con ciertas tarjetas.
→ Si la grabación se para aun cuando se use una tarjeta de la clase de velocidad recomendada (→23), la velocidad de escritura de datos habrá disminuido. En este caso, recomendamos realizar una copia de seguridad de los datos de la tarjeta de memoria y formatearla. (→73)

[La carpeta no puede ser creada]

- El número de carpetas en uso ha alcanzado 999.
→ Guarde los datos necesarios en un ordenador o en otro aparato y, a continuación, use [Formato] en la cámara. (→73) El número de carpeta se restablece en 100 cuando se realiza [No. reinicio]. (→69)

[La imagen está visualizada en formato 16:9] [La imagen está visualizada en formato 4:3]

- Seleccione [Aspecto TV] en el menú [Conf.] si quiere cambiar el aspecto del televisor. (→71)
- El cable de conexión USB (suministrado) solo está conectado a la cámara.
→ El mensaje desaparece cuando el cable también se conecta a otro aparato.

[Esta batería no puede ser usada]

- Utilice una batería original de Panasonic. Si este mensaje aparece aun cuando utiliza una batería original de Panasonic, llame al concesionario o a su centro de servicio más cercano.
- La batería no se puede reconocer porque el terminal está sucio.
→ Limpie el terminal de la batería.

[Fallo la grabación.]

- La grabación puede que sea imposible si el lugar de grabación para una imagen 3D está demasiado oscuro/brillante, o si al sujeto le falta contraste.

Preguntas y respuestas Solución de problemas

Inténtelo comprobando primero estos elementos. (→212 - 220)

Si el problema persiste, es posible que hacer [Reiniciar] en el menú [Conf.] resuelva el problema (→70). (Debe tener en cuenta que, salvo algunos elementos tales como [Ajust. reloj], todos los ajustes pasan a tener el valor que tenían en el momento de realizar la compra.)

Batería, alimentación

La cámara no funciona aun cuando está encendida.

La cámara se apaga justo después de haberla encendido.

- La batería no está bien insertada (→17) o es necesario volverla a cargar.
- Si deja la cámara encendida, la batería se agotará.
→ Apague la cámara a menudo usando el [Ahorro], etc. (→68)

Esta unidad se apaga automáticamente.

- Si conecta la unidad a un televisor compatible con VIERA Link (HDMI) mediante un minicable HDMI y apaga el televisor con el control remoto del televisor, esta unidad también se apagará.
→ Si no usa VIERA Link (HDMI), establezca [VIERA link] en [OFF]. (→71)

No se cierra la tapa de la batería/tarjeta.

- Inserte completamente la batería de forma segura.

Grabación

No es posible grabar imágenes.

- La memoria incorporada/tarjeta está llena.
→ Elimine las fotografías que no desee para liberar espacio. (→55)
- Es posible que no pueda grabar por un momento después de encender esta unidad cuando usa una tarjeta de gran capacidad.

Las imágenes grabadas aparecen blancas.

- El objetivo está sucio (huellas dactilares, etc.).
→ Apague la cámara, retraiga el tubo del objetivo y limpie suavemente la superficie del objetivo con un paño seco suave.
- El objetivo está empañado. (→7)

Las imágenes grabadas están demasiado brillantes/demasiado oscuras.

- Ajuste la exposición. (→82)
- [Vel. disp. min.] está establecido en velocidad rápida. Compruebe el ajuste. (→149)

Cuando presiona el disparador una vez se toman algunas imágenes.

- La cámara está ajustada para usar [Ajuste b.b.], [Auto bracket] o [Ráfaga].
- ¿El disparador automático (→86) está fijado en [10 s./3 imag.]?

El enfoque no está correctamente alineado.

- No está ajustado en el modo apropiado para la distancia del sujeto. (El alcance de enfoque varía según el modo de grabación.)
- El sujeto está fuera del alcance de enfoque. (→101)
- Se debe a la vibración o al movimiento del sujeto. (→28)

Las imágenes grabadas están borrosas. La función de estabilizador no funciona.

- La velocidad del obturador es más lenta en lugares oscuros y el estabilizador pierde efectividad.
→ Sujete bien la cámara con ambas manos y con los brazos pegados al cuerpo.
- Cuando tome imágenes con una baja velocidad del obturador, utilice un trípode y un autodisparador. (→86)
- Al grabar imágenes utilizando el zoom, suelen producirse vibraciones. Grabé las imágenes utilizando los métodos siguientes para reducir las vibraciones.
→ Utilice un trípode y el autodisparador para grabar las imágenes.
→ Mantenga la unidad en una posición estable y utilice un visor para grabar las imágenes.
→ Aumente la sensibilidad ISO o utilice el modo [Prioridad de obturación] para grabar las imágenes con una velocidad del obturador más rápida.

No se puede usar [Auto bracket].

- Solo hay memoria suficiente para 2 imágenes o menos.

Las imágenes grabadas aparecen bastas o hay interferencia.

- La sensibilidad ISO es alta o la velocidad del obturador es baja.
(El ajuste predeterminado de [Sensibilidad] es [AUTO]; es posible que aparezcan interferencias en las fotografías de interior.)
→ Reduzca el valor de [Sensibilidad]. (→88)
→ Aumente el ajuste para [Reducción de Ruido] en [Fotoestilo] o bájelo para cada detalle diferente de [Reducción de Ruido]. (→142)
→ Tome fotografías en lugares más luminosos.
- ¿Está ajustado [Máx. sens.] en el modo de escena? De estarlo, se reduce un poco la resolución de la imagen grabada a causa del procesamiento de la alta sensibilidad. Esto no es un funcionamiento defectuoso.

Es posible que aparezcan franjas o parpadeo en determinadas condiciones de luz, como con la luz fluorescente o con aparatos de iluminación LED.

- Esto es característico de los sensores MOS que sirven como sensores de captación de la cámara. No se trata de ningún problema de funcionamiento.



Grabación (continuación)

La luminosidad o el color de la imagen grabada es diferente al color real.

- Cuando se graba bajo luces fluorescentes, aparatos de iluminación de LED, etc., aumentar la velocidad del obturador puede causar ligeros cambios en el brillo y el color. Éstos son consecuencia de las características de la fuente de luz y no indican ningún fallo.
- Cuando se graban sujetos en lugares iluminados brillantemente o cuando se graba bajo iluminación fluorescente, aparatos de iluminación de LED, lámparas de mercurio, iluminación de sodio, etc., los colores y el brillo de la pantalla pueden cambiar o puede que aparezcan franjas horizontales en la pantalla.

Durante la grabación aparecen bandas horizontales en el monitor LCD.

- Esto es característico de los sensores MOS que sirven como sensores de captación de la cámara. Esto aparece cuando el sujeto tiene una parte brillante. En las áreas de alrededor puede que se produzca alguna irregularidad, pero esto no es una falla de funcionamiento. Se graba en imágenes o imágenes en movimiento.
- Se recomienda tomar imágenes evitando exponer la pantalla a la luz del sol o a cualquier otra fuente de luz intensa.

La grabación de imágenes en movimiento se para sin haber terminado.

- Según el tipo de tarjeta, la grabación puede pararse a la mitad.
- Si la grabación se para cuando se usa una tarjeta de la velocidad recomendada (→23), ello indica que la velocidad de grabación de datos ha disminuido. En este caso recomendamos hacer una copia de seguridad de los datos de la tarjeta de memoria y formatearla (→73).

La grabación de imágenes panorámicas se para antes de terminar.

- Si el movimiento de giro horizontal de la cámara es demasiado lento, la cámara asume que la operación se ha cancelado y la grabación se detiene.
- Si el movimiento de giro horizontal de la cámara tiembla demasiado cuando se mueve en el sentido de la grabación, la cámara deja de grabar.
→ Para grabar imágenes de panorama, gire la cámara con un pequeño movimiento circular paralelo al sentido de la grabación y a una velocidad de aproximadamente 8 segundos por vuelta (estimación).

Parece que el objeto está deformado.

- Los objetos parecen ligeramente deformados cuando el objeto se mueve por la imagen muy rápido, pero esto sucede porque el aparato está usando MOS para el sensor de imagen. Esto no es un funcionamiento defectuoso.

El sujeto parece temblar.

- Es posible que el sujeto parezca temblar cuando grabe imágenes en movimiento con una alta ampliación de zoom porque la unidad utiliza MOS para el sensor de imagen. No se trata de ningún problema de funcionamiento. Cuando grabe imágenes en movimiento utilizando una ampliación de zoom alta, le recomendamos que utilice un trípode y el autodisparador.

El zoom no funciona correctamente.

- ¿Está la [Conversión] (→154) ajustada en [D₇] o [0₇]?

El sujeto no puede bloquearse. (Localización AF imposible)

- Ajuste el área AF al color distintivo del sujeto si hay una porción que resulta diferente del color circundante.

Objetivo

La imagen grabada podría resultar torcida o bien el sujeto estar envuelto por un color inexistente.

- Debido a las características del objetivo y según la ampliación del zoom, puede que el sujeto resulte un poco torcido o bien se coloren los bordes. Asimismo, el contorno de la imagen podría parecer torcido ya que aumenta la perspectiva al utilizar el gran angular. Esto no es un funcionamiento defectuoso.

Monitor LCD/Visor

Las imágenes no se muestran en el monitor LCD.

- Se ha ajustado en la cámara la visualización en el visor.
→ Presione el botón [LVF] y cambie a la visualización en el monitor LCD.

La luminosidad no es estable.

- El valor de apertura se ajusta mientras el disparador está pulsado hasta la mitad. (No afecta a la imagen grabada.)
Este síntoma también puede ocurrir cuando el brillo cambia porque se usa el zoom o la cámara se mueve. Esta es una operación de apertura automática de la cámara, y no es un fallo de funcionamiento.

El monitor parpadea en interiores.

- El monitor LCD puede temblar unos segundos después del encendido. Esta es una operación para corregir el parpadeo causado por el encendido de luces fluorescentes, LED, etc., y no es un fallo de funcionamiento.

El monitor está demasiado brillante/demasiado oscuro.

- [Luminancia monitor] está activado. (→63)
- Use [Monitor] / [Visor] para ajustar el brillo del monitor LCD. (→63)

Aparecen puntos negros, rojos y verdes en el monitor LCD.

- Esto no es una falla, y no se grabará en las imágenes reales.

Aparece ruido en el monitor LCD.

- En lugares oscuros, el ruido podría aparecer para mantener el brillo del monitor LCD. Esto no afecta a las imágenes que está grabando.

No se puede cambiar entre el monitor LCD y el visor al pulsar el botón [LVF].

- Cuando esté conectada a un ordenador o impresora, la cámara solo podrá visualizar imágenes en el monitor LCD.

Flash

No se emite luz del flash.

- ¿Está cerrado el flash? (→78)
- El flash deja de estar disponible en estos casos:
 - [Auto bracket]
 - [Ráfaga] (Excluyendo [📷]) [Ráfaga de flash]
 - Modos de escena ([Paisaje], [Paisaje noct.], [Fot. noc. a mano], [HDR], [Puesta sol], [Cielo estrell.], [A través de vidrio], [Modo foto 3D])
 - Modo [Control creativo]
 - Modo [Toma panorámica]

Se emiten múltiples destellos.

- La reducción de ojos rojos está activa (→79). (Destella dos veces para impedir que los ojos aparezcan rojos.)
- [Ráfaga] está establecido en [📷] ([Ráfaga de flash]).

Reproducción

Las imágenes han sido giradas.

- [Girar pantalla] (→72) está ajustado en [📷] o [📺].

No se pueden ver las imágenes. No hay imágenes grabadas.

- No hay imágenes en la memoria incorporada ni en la tarjeta (las imágenes se reproducen desde la tarjeta si está insertada, y si no lo está, desde la memoria incorporada).
- ¿Ha sido cambiado el nombre de archivo de la imagen en un ordenador? Si es así, ésta no se podrá reproducir en la cámara.
- Durante [Filtrar reproducción], solo se muestran las imágenes con los filtros de definición.
 - Cancele la filtración. (→165)

El número de carpeta/archivo se muestra como [-]. La imagen está negra.

- ¿Es esta una imagen no estándar, una imagen que se haya editado con un PC o una imagen tomada por otro dispositivo?
- La batería se retiró inmediatamente después de tomar la imagen o ésta se tomó con la batería casi agotada.
 - Guarde los datos necesarios en un ordenador o en otro aparato y, a continuación, use [Formato] en la cámara. (→73)

La visualización de imágenes tarda mucho tiempo durante la reproducción múltiple.

- Cuando tenga muchas imágenes editadas con [Cambiar Tamaño], [Retoque], etc., es posible que se tarde varios minutos en visualizar todas las imágenes durante la reproducción múltiple.

Se muestra una fecha incorrecta en la búsqueda por calendario.

- Imagen editada en un ordenador o tomada en un aparato diferente.
- [Ajust. reloj] no es correcto (→27).
 - (En la búsqueda por calendario se puede mostrar una fecha incorrecta en las imágenes copiadas en un ordenador y luego enviadas a esta unidad, si las fechas del ordenador y la cámara son diferentes.)

En la imagen grabada aparecen puntos redondos de color blanco parecidos a pompas de jabón.

- Si usted toma una imagen con el flash en un lugar oscuro o en interiores, puede que aparezcan en ella puntos redondos de color blanco causados por el reflejo de la luz del flash en las partículas de polvo del aire. Esto no es un fallo. Una característica de esto es que el número de puntos redondos y sus posiciones cambian en cada imagen.



Reproducción (continuación)

[La miniatura está visualizada] aparece en la pantalla.

- Las imágenes pueden haber sido grabadas en otro aparato. Si es así, puede que éstas se visualicen con mala calidad de la fotografía.

Ennegrecimiento de las áreas rojas de las imágenes grabadas.

- Cuando la corrección digital de ojos rojos ([A], [S]) está operativa, si se graba a un sujeto que presenta áreas pigmentadas en la piel con zonas rojas, es posible que la función de corrección digital de los ojos rojos oscurezca las áreas rojas.
→ Se recomienda establecer el flash en [A], [S] o [C], o establecer [Remover ojo rojo] en [OFF] antes de iniciar la grabación.

Un ruido de un clic se graba en las imágenes en movimiento.

- Los sonidos del funcionamiento de la cámara pueden grabarse al ajustarse automáticamente la apertura del objetivo de la misma durante la grabación de imágenes en movimiento; pero esto no es un fallo.

Las imágenes en movimiento tomadas por esta cámara no se pueden reproducir en otras cámaras.

- Aun cuando un aparato sea compatible con AVCHD y MP4, es posible que las imágenes en movimiento grabadas en esta unidad presenten una calidad baja de la fotografía o del sonido durante la reproducción, o que no puedan reproducirse. Además, puede haber un caso en el que la información de grabación no se visualice bien.

Televisor, ordenador, impresora

No aparece imagen en el televisor. La imagen está borrosa o no está en color.

- La conexión no es correcta (→183).
- El televisor no ha sido cambiado a la entrada auxiliar.

Lo que se muestra en la pantalla del TV y en el monitor LCD es diferente.

- La relación de aspecto puede ser incorrecta o los bordes pueden cortarse con ciertos televisores.

No se pueden reproducir imágenes en movimiento en el TV.

- La tarjeta está insertada en el TV.
→ Haga la conexión con un cable de AV (opcional) o un minicable HDMI y reproduzca en la cámara. (→183)

La imagen no se muestra en la pantalla completa del TV.

- Compruebe los ajustes de [Aspecto TV]. (→71)

No se oye ningún sonido a través del altavoz de la cámara.

- Cuando se conecta a la cámara un cable de AV (opcional) o un minicable HDMI, no sale sonido de la cámara.

Televisor, ordenador, impresora (continuación)**VIERA Link (HDMI) no funciona.**

- ¿Está conectado correctamente el minicable HDMI? (→184)
 - Compruebe que el minicable HDMI esté completamente insertado.
 - Presione el botón de reproducción de la cámara.
- ¿El ajuste [VIERA link] de la cámara está establecido en [ON]? (→71)
 - Es posible que el ajuste de entrada no pueda cambiarse automáticamente con determinados puertos HDMI de televisión. En este caso, cambie el ajuste de entrada con el control remoto de su televisor (consulte las instrucciones de funcionamiento de su televisor para conocer detalles).
 - Compruebe los ajustes de VIERA Link (HDMI) en el aparato con el que establece la conexión.
 - Apague la cámara y enciéndala de nuevo.
 - Desactive el ajuste "VIERA Link control (HDMI device control)" del televisor (VIERA) y actívalo de nuevo. (Consulte las instrucciones de funcionamiento de su VIERA para conocer detalles.)

No es posible establecer comunicación con el ordenador.

- La conexión no es correcta. (→193)
- Verifique si el ordenador ha reconocido la cámara.
 - Establezca [Modo USB] en [PC]. (→70)
 - Apague la unidad y vuelva a encenderla.

El ordenador no reconoce la tarjeta (solo lee la memoria incorporada).

- Desconecte el cable de conexión USB (suministrado) y vuelva a conectar con la tarjeta en su lugar.
- Si hay dos o más terminales USB en un único ordenador, intente conectar el cable de conexión USB a otro terminal USB.

El ordenador no reconoce la tarjeta. (Cuando se utiliza una tarjeta de memoria SDXC)

- Compruebe si el ordenador es compatible con tarjetas de memoria SDXC.
<http://panasonic.net/avc/sdcard/information/SDXC.html>
- Al establecer la conexión, es posible que se visualice un mensaje en el que se le solicite que formatee la tarjeta. No formatee la tarjeta.
- Si [Acceso] visualizado en el monitor LCD no desaparece, desconecte el cable de conexión USB después de apagar esta unidad.

No se puede imprimir cuando se conecta a la impresora.

- La impresora no es compatible con PictBridge.
- Establezca [Modo USB] en [PictBridge(PTP)] (→70).

Los bordes de las fotografías se cortan cuando se imprimen.

- Cancele cualquier ajuste de recorte o impresión sin bordes en la impresora antes de imprimir. (Consulte el manual de funcionamiento de la impresora.)
- Las imágenes fueron grabadas con la relación de aspecto [16:9].
 - Si se imprime en una tienda, verifique si se puede imprimir en tamaño 16:9.

Las imágenes panorámicas no se imprimen correctamente.

- La relación de aspecto de las imágenes panorámicas es diferente de la de las fotografías normales, y algunas imágenes panorámicas puede que no se impriman correctamente.
 - Use una impresora con soporte para imágenes panorámicas. (Consulte el manual de instrucciones de la impresora.)
 - Recomendamos ajustar el tamaño de una imagen de acuerdo con el papel de impresión usando el software "PHOTOfunSTUDIO" del CD-ROM (suministrado).

Otros**El menú no se muestra en el idioma deseado.**

- Cambie el ajuste [Idioma]. (→73)

La cámara hace ruido al sacudirla.

- En los siguientes casos, no hay problema con la cámara, no se preocupe.
 - Hay un sonido de vibración cuando la cámara se sacude mientras esta unidad está apagada o durante el modo de reproducción. (Sonido de las lentes moviéndose)
 - Esta unidad hace un sonido de vibración etc., cuando la alimentación está encendida o apagada o cuando cambia del modo de grabación al modo de reproducción. (Sonido de apertura)
 - Se siente una vibración al hacer zoom. (Movimiento del motor del cilindro del objetivo)
 - Cuando escucha un sonido de clic o de sacudida desde la lente cuando toma imágenes. (El sonido de la apertura que se ajusta a los niveles de luz)
Cuando ocurre esto, la imagen en el monitor LCD puede cambiar drásticamente. Sin embargo, no se afecta la imagen.

Luz roja encendida cuando se presiona el disparador hasta la mitad en lugares oscuros.

- [Lámp. ayuda AF] está establecido en [ON]. (→151)

Parte de la imagen destella en blanco y negro.

- Ésta es una función para destacar que muestra el área saturada en blanco. (→66) (¿Está la [Destacar] ajustada en [ON]?)

La luz de ayuda de AF no está encendida.

- [Lámp. ayuda AF] está establecido en [OFF]. (→151)
- No se ilumina en lugares luminosos.

La cámara está caliente.

- La cámara puede calentarse un poco mientras se usa, pero esto no afecta al rendimiento ni a la calidad.

El objetivo hace un ruido de chasquido.

- Cuando cambia la luminosidad, es posible que el objetivo haga un sonido de clic y también que cambie la luminosidad del monitor LCD o del visor, pero esto se debe a los ajustes de apertura que se están realizando.
(No afecta a la grabación.)

El reloj no funciona bien.

- La cámara no ha sido usada durante mucho tiempo.
 - Restablezca el reloj. (→27)

Otros (continuación)**La acción del zoom se para de repente.**

- Cuando utiliza el zoom óptico adicional, la acción del zoom se detendrá temporalmente. Esto no es un funcionamiento defectuoso.

El zoom no alcanza la relación máxima.

- Si la relación del zoom se detiene en 3 x, ello indica que se ha establecido [Zoom macro]. (→102)

Los números de los archivos no se graban en orden.

- Los números de archivo se restablecen al crear carpetas. (→194)

Los números de los archivos han retrocedido.

- La batería se ha retirado/insertado con la cámara abierta.
(Los números pueden retroceder si los números de carpetas/archivos no están grabados correctamente.)

Avisos y notas sobre el uso

Cuando la use

- La cámara se puede calentar si se usa durante mucho tiempo, pero esto no es ningún fallo.
- **Mantenga esta unidad tan lejos como sea posible de equipos electromagnéticos (como hornos de microondas, televisores, juegos de vídeo, etc.).**
 - Si usa esta unidad encima o cerca de un TV, las imágenes y/o el sonido de la misma puede que sean distorsionados por la radiación de ondas electromagnéticas.
 - No use esta unidad cerca de teléfonos móviles porque al hacerlo puede que se produzcan ruidos que afectan adversamente a las imágenes y/o al sonido.
 - Los campos magnéticos intensos creados por altavoces o motores grandes puede que dañen los datos grabados o que distorsionen las imágenes.
 - La radiación de ondas electromagnéticas generadas por microprocesadores puede que afecte adversamente a esta unidad, distorsionando las imágenes y/o el sonido.
 - Si esta unidad es afectada adversamente por un equipo electromagnético y deja de funcionar bien, apáguela y retire la batería o desconecte el adaptador de CA (opcional). Luego reinserte la batería o reconecte el adaptador de CA y encienda esta unidad.

No use esta unidad cerca de transmisores de radio o líneas de alta tensión.

- Si graba cerca de transmisores de radio o líneas de alta tensión, las imágenes y/o los sonidos grabados puede que sean afectados adversamente.
- No extienda el cordón ni el cable suministrado.
- No permita que la cámara entre en contacto con pesticidas o sustancias volátiles (la superficie se puede dañar o puede desprenderse la capa del acabado).
- No deje nunca la cámara ni la batería en un automóvil ni sobre el capó de un automóvil en el verano.
Esto podría ser la causa de que escapara el electrolito de la batería y se generara calor, y se podría producir un incendio o la batería podría reventar debido a las altas temperaturas.

Cuidados de su cámara

Antes de limpiar la cámara, quite la batería o el adaptador DC, o desconecte la clavija de alimentación del tomacorriente. Luego frote la cámara con un paño blando y seco.

- Use un paño humedecido que esté bien escurrido para quitar las manchas difíciles y luego pase un paño seco.
- No use bencina, disolventes, alcohol ni detergente para cocinas porque podría dañar la caja exterior y el acabado de la cámara.
- Si usa un paño tratado químicamente, lea con atención las instrucciones que lo acompañan.

Cuando no la use durante algún tiempo

- Quite siempre de la cámara la batería y la tarjeta.
- Si se deja la batería insertada en la cámara, ésta se descargará aunque la cámara esté apagada. Si la batería sigue estando en la cámara, ésta se descargará demasiado y podría llegar a ser inutilizable aunque se recargue.
- No la deje en contacto con caucho ni con bolsas de plástico.
- Guárdela con un agente secante (gel de sílice) si la deja en un cajón, etc. Guarde las baterías en un lugar seco (15 °C - 25 °C) con baja humedad (40%RH - 60%RH de humedad relativa) y sin grandes cambios de temperatura.
- Cargue la batería una vez al año y úsela hasta agotarla antes de volver a guardarla.

Tarjetas de memoria/Datos

- Acerca de los datos de la imagen
 - Los datos grabados podrían dañarse o perderse si la cámara deja de funcionar debido a un manejo incorrecto. Panasonic no será responsable por los daños sufridos por la pérdida de los datos grabados.
 - Es posible que las imágenes grabadas o editadas utilizando esta unidad no se puedan reproducir correctamente, o que el efecto seleccionado no se refleje en estas imágenes cuando se utilicen otros dispositivos. De manera similar, es posible que las imágenes grabadas utilizando otros dispositivos no se reproduzcan correctamente o no puedan utilizar las funciones de esta unidad.
- Para impedir dañar las tarjetas y los datos
 - Evite las temperaturas altas, la luz solar directa, las ondas electromagnéticas y la electricidad estática.
 - No las doble ni las deje caer ni las exponga a impactos fuertes.
 - No toque los terminales del reverso de la tarjeta ni permita que se ensucien ni mojen.
- Cuando transfiera tarjetas de memoria o se deshaga de ellas:
 - Si usa las funciones de "formatear" o "eliminar" de su cámara u ordenador, éstas solo cambiarán la información de administración de los archivos, no borrarán completamente los datos de la tarjeta de memoria. Cuando se deshaga de sus tarjetas de memoria o las transfiera, le recomendamos que destruya físicamente las tarjetas de memoria o que use un software para borrar datos de ordenador de venta en el mercado y borrar con él completamente los datos de las tarjetas. Los datos de las tarjetas de memoria deberán administrarse de forma responsable.

Monitor LCD/Visor

- No presione con fuerza sobre el monitor LCD. Esto puede causar una visualización irregular y daños en el monitor.
- En climas fríos o en otras situaciones en las que la cámara se enfríe es posible que, inmediatamente después de encenderla, el monitor LCD o el visor aparezcan un poco más oscuros de lo normal. El brillo normal volverá una vez que los componentes internos se hayan calentado.

El monitor LCD y el visor se han fabricado con una tecnología de precisión extremadamente alta. Sin embargo, en la pantalla pueden aparecer algunos puntos oscuros o brillantes (rojos, azules o verdes). No se trata de ningún problema de funcionamiento. Las pantallas del monitor LCD y del visor se controlan con una precisión extremadamente alta (superior al 99,99%), pero es posible que algunos píxeles (menos del 0,01%) estén inactivos. Estos puntos no se grabarán en las imágenes almacenadas en la memoria incorporada ni en una tarjeta.

Acerca de la carga de la batería

- El tiempo necesario para cargar cambia dependiendo de las condiciones de uso de la batería. La carga tarda más a temperaturas altas o bajas y cuando la batería no ha sido utilizada durante algún tiempo.
- La batería se calentará durante la carga y permanecerá caliente durante algún tiempo.
- La batería se agotará si no la usa durante largos periodos de tiempo, incluso después de haberla cargado.
- No deje ningún elemento de metal (como clips, por ejemplo) cerca de los contactos de la clavija de alimentación.
De lo contrario podría producirse un incendio y/o descarga eléctrica debido a cortocircuitos o al calor resultante generado.
- No se recomienda cargar frecuentemente la batería.
(La carga frecuente de la batería reduce el tiempo de utilización máximo y puede ser la causa de que ésta se expanda.)
- Si se ha reducido considerablemente la energía disponible de la batería, esta habrá llegado al final de su vida útil. Compre una batería nueva.
- Cuando se carga:
 - Limpie la suciedad del terminal de la batería con un paño seco.
 - Manténgala como mínimo a 1 m de la radio AM (podría causar radiointerferencias).
- No utilice una batería dañada ni abollada (especialmente los conectores), por ejemplo, por caídas (esto puede causar fallos).

Cargador

- Dependiendo del entorno durante la carga, la luz de carga puede que parpadee debido a la electricidad estática, a la radiación electromagnética, etc. Esto no causa ningún efecto en la carga.
- Manténgala alejada 1 m como mínimo de los radios de AM (puede causar radiointerferencia).
- El cargador puede generar ruidos de zumbido cuando está siendo usado. No se trata de ningún problema de funcionamiento.
- Después del uso, asegúrese de desconectar el aparato de alimentación de la toma de corriente. (Si el aparato se deja conectado se consume una pequeña cantidad de corriente.)

Objetivo

- No ejerza demasiada presión en el objetivo.
- No deje la cámara con el objetivo mirando hacia el sol, ya que los rayos que emite podrían originar un funcionamiento defectuoso de la cámara. Además, tenga cuidado cuando coloca la cámara al aire libre o bien cerca de una ventana.
- No deje el objetivo expuesto a la luz solar directa.
- Cuando hay suciedad (agua, aceite, huellas dactilares, etc.) en la superficie del objetivo, la imagen puede salir afectada. Limpie ligeramente con un paño blando y seco antes y después de tomar las imágenes.
- Saque la lente cuando transporta la cámara.

Cuando se usa un trípode o pie de apoyo

- No aplique una fuerza excesiva ni apriete los tornillos torcidos. (Esto podría dañar la cámara, el agujero del tornillo o la etiqueta.)
- Asegúrese de que el trípode esté estable. (Consulte las instrucciones del trípode.)
- Cuando usa un trípode o una pata única es posible que no pueda retirar la tarjeta ni la batería.

Acerca de la visualización de 3D

- Cualquier persona muy sensible a la luz, o que sufra de enfermedades cardíacas u otras dolencias debe evitar ver imágenes en 3D.
 - La visión de imágenes 3D puede causar efectos adversos en las personas.
- Si está cansado, incómodo o siente algo extraño al mirar imágenes en 3D, deje de miraras inmediatamente.
 - Si lo sigue viendo puede enfermar.
 - Cuando deje de ver, descanse apropiadamente.
- Al ver imágenes en 3D, recomendamos que tome un descanso cada 30 a 60 minutos.
 - Ver el vídeo durante períodos prolongados puede causar fatiga ocular.
- Las personas presbítas o miopes, las que tienen diferencias en la visión de sus ojos derecho e izquierdo y las personas con astigmatismo deben corregir su visión usando gafas, etc. Deje de ver las imágenes si puede ver claramente una imagen doble mientras mira las imágenes en 3D.
 - Existen diferencias en la forma en que diferentes personas experimentan las imágenes en 3D. Corrija su visión adecuadamente antes de mirar las imágenes en 3D.
 - Puede cambiar el ajuste de 3D de su televisor o el ajuste de salida de 3D de la unidad a 2D.

Información personal

Si define nombres o cumpleaños en modo [Niños] o en la función [Reconoce cara], debe tener en cuenta que la cámara y las imágenes grabadas contendrán información personal.

- **Descargo de responsabilidad**
 - Los datos que contienen información personal se pueden alterar o perder debido a fallos de funcionamiento, electricidad estática, accidentes, averías, reparaciones y otras operaciones. Panasonic no se hará responsable de ningún daño que se produzca, directa o indirectamente, como resultado de la alteración o la pérdida de datos que contienen información personal.
- **Cuando solicite reparaciones de la cámara, la transfiera o se deshaga de ella**
 - Restablezca los ajustes para proteger su información personal. (→70)
 - Si la memoria incorporada incluye imágenes, cópielas (→182) en una tarjeta de memoria si es necesario y luego formatee (→73) la memoria incorporada.
 - Retire la tarjeta de memoria de la cámara.
 - Cuando solicite reparaciones, la memoria incorporada y otros ajustes tal vez sean devueltos al estado inicial en que se encontraban al comprar la cámara.
 - Si las operaciones de arriba no se pueden realizar porque la cámara funciona mal, consulte al concesionario o su centro de servicio más cercano.
- **Cuando transfiera la tarjeta de memoria o se deshaga de ella, consulte “Cuando transfiera tarjetas de memoria o se deshaga de ellas” en la sección anterior (→222).**
- **Carga de imágenes en servicios Web**
 - Las imágenes pueden contener información personal que se puede utilizar para identificar al usuario, como un título, la fecha y la hora de grabación y la ubicación. Antes de cargar imágenes en servicios Web, verifique las imágenes cuidadosamente por si tienen información que no se quiera dar a conocer.



- El símbolo SDXC es una marca comercial de SD-3C, LLC.
- HDMI, el logotipo HDMI y High-Definition Multimedia Interface son marcas comerciales o marcas comerciales registradas de HDMI Licensing LLC en Estados Unidos y otros países.
- HDAVI Control™ es una marca de fábrica de Panasonic Corporation.
- "AVCHD" y el logotipo "AVCHD" son marcas de fábrica de Panasonic Corporation y Sony Corporation.
- Fabricado con la licencia de Dolby Laboratories. Dolby y el símbolo de la doble D son marcas comerciales de Dolby Laboratories.
- Windows y Windows Vista son marcas registradas o marcas de fábrica de Microsoft Corporation en los Estados Unidos y/o en otros países.
- iMovie, Mac y Mac OS son marcas de fábrica de Apple Inc., registradas en los EE.UU. y en otros países.
- QuickTime y el logotipo QuickTime son marcas comerciales o bien marcas comerciales registradas de Apple Inc., usados con licencia.
- Este producto utiliza "DynaFont" de DynaComware Corporation. DynaFont es una marca registrada de DynaComware Taiwan Inc.
- Otros nombres, nombres de compañías y nombres de productos mencionados en estas instrucciones son marcas de fábrica o marcas registradas de las compañías pertinentes.

Este producto cuenta con licencia del portafolio de patentes AVC para que un consumidor pueda hacer uso personal y no comercial para (i) codificar vídeo cumpliendo con la norma AVC ("AVC Video") y/o (ii) decodificar AVC Video que fue codificado por un consumidor que desempeña una actividad personal y no comercial y/o que fue obtenido de un proveedor de vídeo con licencia para proveer AVC Video. No se otorga licencia ni se da a entender que ésta se otorga para ningún otro uso. Se puede obtener información adicional de MPEG LA, LLC.
Visite <http://www.mpegla.com>.

Este producto incorpora el siguiente software:

- (1) software desarrollado independientemente por o para Panasonic Corporation,
- (2) software de terceros que ha otorgado su licencia de uso a Panasonic Corporation, y/o
- (3) software de código abierto

El software clasificado como (3) se distribuye con la esperanza de que sea útil, pero SIN NINGUNA GARANTÍA, ni siquiera la garantía implícita de COMERCIALIZACIÓN o IDONEIDAD PARA UN FIN PARTICULAR.

Consulte los términos y condiciones detallados del mismo que se visualizan al seleccionar [MENU/SET] → [Conf.] → [Vis. versión] → [Software info].